



JÄÄKIEKON VIRALLINEN SÄÄNTÖKIRJA 2018-2022

Päivitys 4.9.2018



INTERNATIONAL
ICE HOCKEY
FEDERATION

Alkuperäisteos: Official Rule Book 2018-2022
 International Ice Hockey Federation
 Heinäkuu 2018

Copyright © Suomen Jääkiekkoliitto ry ja IIHF

Tämän teoksen kopioiminen ilman tekijänoikeuslain (404/61 muut. 897 / 80) mukaisesti on kielletty ilman kustantajan lupaa.

Painopaikka:

Ensimmäinen painos (Heinäkuu 2018)

ISBN

KÄÄNNÖKSESTÄ

Tämä sääntökirja on suomennos Kansainvälisen Jääkiekkoliiton englanninkielisestä versiosta, joka on voimassa 30.6.2022 asti.

Suomen Jääkiekkoliitto ry:n sarjoissa noudatetaan pääsääntöisesti kansainvälisiä sääntöjä, mutta joissain kohdin yksittäisessä sarjassa noudatettavat säännöt poikkeavat niistä. SM-liigassa ja Mestiksessä on käytössä omia erityissääntöjä. Tällaiset erityissäännöt sekä mahdollisesti muissakin sarjoissa noudatettavat erityissäännöt ovat kirjattu kunkin sarjan kilpailusääntöihin.

OSA 2 – Kenttä sisältää useita kansallisia määritelmiä ja mitoituksia. Täten sen sisältö eroaa alkuperäisteoksen sisällöstä merkittävästi.

Lämpimät kiitokset kaikille prosessiin osallistuneille, erityisesti Ville Bergströmille ja Jarkko Kososelle.

Espoossa heinäkuussa 2018
JYRKI INGMAN

SISÄLLYS

SÄÄNNÖT	12
SÄÄNTÖ 1 – KANSAINVÄLINEN JÄÄKIEKKOLIITTO (IIHF) TOIMII HALLINTOELIMENÄ	13
OSA 1 – KILPAILUSÄÄNNÖSTÖ.....	14
SÄÄNTÖ 2 – SUKUPUOLTEN OSALLISTUMINEN.....	14
SÄÄNTÖ 3 – PELAAJAN EDUSTUSKELPOISUUS / IKÄ.....	14
SÄÄNTÖ 4 – TUOMARISTO	14
SÄÄNTÖ 5 – ASIAANKUULUVA ELIN JA KURINPITO	14
SÄÄNTÖ 6 – DOPING	14
SÄÄNTÖ 7 – TERMISTÖ.....	15
OSA 2 – KENTTÄ	18
SÄÄNTÖ 8 – JÄÄPINTA / PELIKUNTOINEN JÄÄ	18
SÄÄNTÖ 9 – PELAAJAPENKIT.....	18
SÄÄNTÖ 10 – RANGAISTUSAITIOT.....	19
SÄÄNTÖ 11 – ESINEET JÄÄLLÄ	19
SÄÄNTÖ 12 – KENTÄN VAKIOMITAT	19
SÄÄNTÖ 13 – KENTÄN LAIDAT	21
SÄÄNTÖ 14 – SUOJALASI	21
SÄÄNTÖ 15 – SUOJAVERKKO	22
SÄÄNTÖ 16 – OVET	22
SÄÄNTÖ 17 – KENTÄN MERKINNÄT / ALUEET	22
SÄÄNTÖ 18 – KENTÄN MERKINNÄT / ALOITUSYMPYRÄT JA -PISTEET	23
SÄÄNTÖ 19 – KENTÄN MERKINNÄT / ERITYISALUEET	24
SÄÄNTÖ 20 – JÄÄKIEKKOMAALI.....	26
OSA 3 – JOUKKUEET JA PELAAJAT.....	27
SÄÄNTÖ 21 – JOUKKUEEN KOKOONPANO.....	27
SÄÄNTÖ 22 – LUOVUTETUT OTTELUT	27
SÄÄNTÖ 23 – EDUSTUSKELVOTON PELAAJA OTTELUSSA	27
SÄÄNTÖ 24 – PELIASUISET PELAAJAT	28
SÄÄNTÖ 25 – JOUKKUEEN TOIMIHENKILÖT.....	28
SÄÄNTÖ 26 – JOUKKUEEN TOIMIHENKILÖT JA TEKNOLOGIA.....	28
SÄÄNTÖ 27 – PELAAJAT JÄÄLLÄ PELIN KÄYDESSÄ	29
SÄÄNTÖ 28 – KAPTEENI JA VARAKAPTEENIT	29
OSA 4 – KENTTÄPELAAJAN VARUSTEET.....	30
SÄÄNTÖ 29 – VAARALLINEN VARUSTE.....	30
SÄÄNTÖ 30 – KYYNÄRPÄÄSUOJAT	30

SÄÄNTÖ 31 – KASVOSUOJUS JA HAMMASSUOJA	30
SÄÄNTÖ 32 – FLUORESOIVA MATERIAALI	31
SÄÄNTÖ 33 – HANSKAT / KÄSINEET	31
SÄÄNTÖ 34 – KYPÄRÄ	31
SÄÄNTÖ 35 – KAULASUOJUS / KENTTÄPELAAJA	32
SÄÄNTÖ 36 – SÄÄRISUOJAT	32
SÄÄNTÖ 37 – LUISTIMET / KENTTÄPELAAJA	32
SÄÄNTÖ 38 – MAILA / KENTTÄPELAAJA	32
SÄÄNTÖ 39 – TEIPPI	33
SÄÄNTÖ 40 – PELIASUT / KENTTÄPELAAJA	33
SÄÄNTÖ 41 – PELAAJAN VARUSTEEN MITTAUS	34
SÄÄNTÖ 42 – KENTTÄPELAAJAN MAILAN MITTAUS / VOITTOMAALIKILPAILU	35
OSA 5 – PELISÄÄNNÖT / YLEISTÄ	36
SÄÄNTÖ 43 – MITEN OTTELU PELATAAN	36
SÄÄNTÖ 44 – OTTELUN KESTO	36
SÄÄNTÖ 45 – PELIKELLO	36
SÄÄNTÖ 46 – VIHHELLYS	37
SÄÄNTÖ 47 – KIEKKO	37
SÄÄNTÖ 48 – LÄMMITTELYJAKSO	37
SÄÄNTÖ 49 – KIEKKO PELISSÄ	37
SÄÄNTÖ 50 – KENTTÄPÄÄTYJEN VAIHTAMINEN	38
SÄÄNTÖ 51 – PELITILANTEEN KÄYNNISTYMINEN	38
SÄÄNTÖ 52 – ALOITUSPAIKAN MÄÄRITTÄMINEN / YLEISTÄ	38
SÄÄNTÖ 53 – ALOITUSPAIKAN MÄÄRITTÄMINEN / RANGAISTUKSIA TUOMITTU	38
SÄÄNTÖ 54 – ALOITUSPAIKAN MÄÄRITTÄMINEN / LOUKKAANTUMINEN	39
SÄÄNTÖ 55 – ALOITUSPAIKAN MÄÄRITTÄMINEN / PUOLUSTUSALUE	39
SÄÄNTÖ 56 – ALOITUSPAIKAN MÄÄRITTÄMINEN / KESKIPISTE	40
SÄÄNTÖ 57 – ALOITUSPAIKAN MÄÄRITTÄMINEN / HYÖKKÄYSALUE	40
SÄÄNTÖ 58 – ALOITUKSEN SUORITUSTAPA	41
SÄÄNTÖ 59 – VIRHEELLISET ALOITUKSET	42
SÄÄNTÖ 60 – TEKNISET AIKALISÄT	42
SÄÄNTÖ 61 – JOUKKUEAIKALISÄ	42
SÄÄNTÖ 62 – JATKOERÄ	43
SÄÄNTÖ 63 – VOITTOMAALIKILPAILU	43
OSA 6 – PELISÄÄNNÖT / PELIKATKOT	45
SÄÄNTÖ 64 – KATSOJIEN AIHEUTTUMAT HÄIRIÖT	45
SÄÄNTÖ 65 – PITKÄ / HYBRIDI	45
SÄÄNTÖ 66 – PITKÄ / OHJEET	46

SÄÄNTÖ 67 – KIEKKO PELIALUEEN ULKOPUOLELLA	47
SÄÄNTÖ 68 – KIEKKO LAIDAN PÄÄLLÄ.....	48
SÄÄNTÖ 69 – KIEKKO MAALIVERKOLLA (ALAOSSASSA JA KATOLLA)	48
SÄÄNTÖ 70 – KIEKKON OSUMINEN SUOJAVERKKOON.....	48
SÄÄNTÖ 71 – KIEKKO NÄKYMÄTTÖMISSÄ.....	49
SÄÄNTÖ 72 – KIEKKO ULOS MAALIVERKON KAUTTA.....	49
SÄÄNTÖ 73 – KIEKKO KOSKETTAA TUOMARIA	49
SÄÄNTÖ 74 – KIEKKON PELAAMINEN KÄDELLÄ.....	49
SÄÄNTÖ 75 – KIEKKON PELAAMINEN KORKEALLA MAILALLA / PELITILANNE.....	50
SÄÄNTÖ 76 – KIEKKON PELAAMINEN KORKEALLA MAILALLA MAALIIN.....	51
SÄÄNTÖ 77 – SUOJALASI / RIKKOUTUNUT	51
SÄÄNTÖ 78 – PAITSIO	51
SÄÄNTÖ 79 – PAITSIOTILANTEET	52
SÄÄNTÖ 80 – ALOITUKSET PAITSION JÄLKEEN.....	53
SÄÄNTÖ 81 – EI PAITSIOASEMA	54
SÄÄNTÖ 82 – SIIRRETTY PAITSIOTILANNE.....	55
SÄÄNTÖ 83 – SIIRRETTY PAITSIOTILANNE / HYBRIDIPITKÄ	56
SÄÄNTÖ 84 – TAHALLINEN PAITSIO	56
SÄÄNTÖ 85 – LOUKKAANTUNUT KENTTÄPELAAJA	56
SÄÄNTÖ 86 – LOUKKAANTUNUT TUOMARI	57
OSA 7 – PELISÄÄNNÖT / PELAAJIEN VAIHTAMINEN.....	58
SÄÄNTÖ 87 – PELAAJA JÄÄLLÄ / PELAAJA POISSA JÄÄLTÄ	58
SÄÄNTÖ 88 – PELAAJIEN VAIHTAMINEN PELITILANTEEN AIKANA.....	58
SÄÄNTÖ 89 – LUVATON MENO VASTUSTAJAN PELAAJAPENKILLE	58
SÄÄNTÖ 90 – PELAAJAPENKKI PÄÄTYALUEEN PUOLELLA / PAITSIO.....	58
SÄÄNTÖ 91 – PELAAJIEN VAIHTAMINEN PELIKATKOLLA.....	58
SÄÄNTÖ 92 – TOIMINTATAPA PELAAJIEN VAIHTAMISESSA	59
SÄÄNTÖ 93 – PELAAJIEN VAIHTAMINEN PITKÄN YHTEYDESSÄ	59
OSA 8 – PELISÄÄNNÖT / MAALIT	61
SÄÄNTÖ 94 – MAALINTEKO	61
SÄÄNTÖ 95 – MAALIALUEEN VAIKUTUS MAALINTEKOON	62
SÄÄNTÖ 96 – MAALINTEKO LUISTIMELLA.....	63
SÄÄNTÖ 97 – MAALIN HYLKÄÄMINEN / PELITILANNE	63
SÄÄNTÖ 98 – MAALIN HYLKÄÄMINEN / MAALI POIS PAIKALTAAN.....	64
SÄÄNTÖ 99 – VIDEOMAALITUOMARIN KÄYTTÄMINEN MAALIN MÄÄRITTÄMISESSÄ.....	65
OSA 9 – RANGAISTUKSET / KESTO JA TILANTEET	66
SÄÄNTÖ 100 – RANGAISTUSTEN TUOMITSEMINEN	66
SÄÄNTÖ 101 – RANGAISTUSTEN SEURAAMUKSET	66

SÄÄNTÖ 102 – RANGAISTUKSET PELIKELLOSSA.....	66
SÄÄNTÖ 103 – ALIVOIMALLA PELAAMINEN	67
SÄÄNNÖT 104 - 110 – RANGAISTUSTEN KESTO	67
SÄÄNTÖ 104 – PIENEN RANGAISTUKSEN JA ISON RANGAISTUKSEN KESTO.....	67
SÄÄNTÖ 105 – RANGAISTUSTEN KESTO / ISO RANGAISTUS	68
SÄÄNTÖ 106 – RANGAISTUSTEN KESTO / PIENI JA ISO RANGAISTUS.....	68
SÄÄNTÖ 107 – RANGAISTUSTEN KESTO / KÄYTÖSRANGAISTUS.....	68
SÄÄNTÖ 108 – RANGAISTUSTEN KESTO / PIENI RANGAISTUS JA KÄYTÖSRANGAISTUS.....	68
SÄÄNTÖ 109 – RANGAISTUSTEN KESTO / PELIRANGAISTUS	69
SÄÄNTÖ 110 – RANGAISTUSTEN KESTO / OTTELURANGAISTUS	69
SÄÄNTÖ 111 – RANGAISTUSTILANTEET	69
SÄÄNTÖ 112 – SAMANAIKAiset RANGAISTUKSET	70
SÄÄNTÖ 113 – RANGAISTUSTEN SIIRRETTY ALKAMISAIKA	71
SÄÄNTÖ 114 – SIIRRETTY RANGAISTUS – KIEKON HALLINTA & MAALIT	71
SÄÄNTÖ 115 – RANGAISTUKSET JATKOAJALLA.....	73
OSA 10 – RANGAISTUSTEN KUVAUKSET	74
SÄÄNTÖ 116 – SOPIMATON KÄYTÖS TUOMARISTOA KOHTAAN	74
SÄÄNTÖ 117 – JOUKKUERANGAISTUS	75
SÄÄNTÖ 118 – PUREMINEN.....	75
SÄÄNTÖ 119 – LAITATAKLAUS.....	76
SÄÄNTÖ 120 – RIKKOUTUNUT MAILA / PELAAMINEN – KORVAAMINEN	76
SÄÄNTÖ 121 – MAILAN PÄÄLLÄ LYÖNTI.....	77
SÄÄNTÖ 122 – RYNTÄYS	77
SÄÄNTÖ 123 – SELÄSTÄ TAKLAUS.....	77
SÄÄNTÖ 124 – PÄÄN TAI NISKAN ALUEELLE KOHDISTUVA TAKLAUS.....	78
SÄÄNTÖ 125 – LEIKKAUS	78
SÄÄNTÖ 126 – KIEKON SULKEMINEN KÄTEEN	79
SÄÄNTÖ 127 – POIKITTAINEN MAILA.....	79
SÄÄNTÖ 128 – VAARALLINEN VARUSTE / VARUSTEEN VAARALLINEN KÄYTTÄMINEN.....	79
SÄÄNTÖ 129 - 137 – PELIN VIIVYTTÄMINEN	80
SÄÄNTÖ 129 – PELIN VIIVYTTÄMINEN / VARUSTEIDEN KORJAAMINEN	80
SÄÄNTÖ 130 – PELIN VIIVYTTÄMINEN / MAALIN SIIRTÄMINEN.....	80
SÄÄNTÖ 131 – PELIN VIIVYTTÄMINEN / KIEKON PEITTÄMINEN.....	81
SÄÄNTÖ 132 – PELIN VIIVYTTÄMINEN / KIEKON TARPEETON SULKEMINEN.....	81
SÄÄNTÖ 133 – PELIN VIIVYTTÄMINEN / MAALIN JUHLINTA.....	81
SÄÄNTÖ 134 – PELIN VIIVYTTÄMINEN / LIIAN MYÖHÄINEN ALOITUSKENTÄLLINEN	81
SÄÄNTÖ 135 – PELIN VIIVYTTÄMINEN / KIEKON LAUKAISEMINEN TAI HEITTÄMINEN PELIALUEEN ULKOPUOLELLE	81

SÄÄNTÖ 136 – PELIN VIIVYTTÄMINEN / PELAAJIEN VAIHTO PITKÄN JÄLKEEN	82
SÄÄNTÖ 137 – PELIN VIIVYTTÄMINEN / RIKE ALOITUSTAPAHTUMASSA.....	82
SÄÄNTÖ 138 – SUKELTAMINEN TAI RIKKEEN TEHOSTAMINEN.....	82
SÄÄNTÖ 139 – KYYNÄRPÄÄTAKLAUS	83
SÄÄNTÖ 140 – YHTEENOTTO KATSOJIEN KANSSA	83
SÄÄNTÖ 141 – TAPPELU.....	83
SÄÄNTÖ 142 – PÄÄLLÄ ISKEMINEN	84
SÄÄNTÖ 143 – KORKEA MAILA.....	84
SÄÄNTÖ 144 – KIINNIPITÄMINEN	84
SÄÄNTÖ 145 – MAILASTA KIINNIPITÄMINEN.....	84
SÄÄNTÖ 146 – KOUKKAUS	85
SÄÄNTÖ 147 – SÄÄNTÖJEN VASTAINEN MAILA – MAILAN MITTAUS.....	85
SÄÄNTÖ 148 – LOUKKAANTUNUT PELAAJA KIELTÄYTYY POISTUMASTA JÄÄLTÄ..	86
SÄÄNTÖ 149 – ESTÄMINEN	86
SÄÄNTÖ 150 – MAALIVAHDIN ESTÄMINEN	87
SÄÄNTÖ 151 – POTKU.....	88
SÄÄNTÖ 152 – POLVITAKLAUS	88
SÄÄNTÖ 153 – MYÖHÄSTYNYT TAKLAUS.....	88
SÄÄNTÖ 154 – RANGAISTUSAITIOON LIITTYVÄT RIKKEET / ENNENAIKAINEN LÄHTÖ RANGAISTUSAITIOSTA / VIRHEELLINEN PÄÄSY	88
SÄÄNTÖ 155 – PELAAMINEN ILMAN KYPÄRÄÄ.....	89
SÄÄNTÖ 156 – HIUKSISTA, KYPÄRÄSTÄ TAI KASVOSUOJUKSESTA VETÄMINEN ...	89
SÄÄNTÖ 157 – KIELTÄYTYMINEN PELIN ALOITTAMISESTA	89
SÄÄNTÖ 158 – VÄKIVALTAISUUS	90
SÄÄNTÖ 159 – HUITOMINEN.....	90
SÄÄNTÖ 160 – JALKAPYYHKÄISY	90
SÄÄNTÖ 161 – KEIHÄSTYS	91
SÄÄNTÖ 162 – SYLKEMINEN	91
SÄÄNTÖ 163 – PILKKAAMINEN.....	91
SÄÄNTÖ 164 – JOUKKUEEN TOIMIHENKILÖ TULEE JÄÄLLE	91
SÄÄNTÖ 165 – MAILAN TAI ESINEEN HEITTÄMINEN	91
SÄÄNTÖ 166 – LIIAN MONTA PELAAJAA JÄÄLLÄ.....	92
SÄÄNTÖ 167 – KAMPITUS.....	93
SÄÄNTÖ 168 – EPÄURHEILIJAMAINEN KÄYTÖS.....	93
SÄÄNTÖ 169 – SÄÄNTÖJEN VASTAINEN TAKLAUS (NAISET).....	94
OSA 11 – RANGAISTUSLAUKAUS JA TUOMITUT MAALIT	96
SÄÄNTÖ 170 – RANGAISTUSLAUKAUS JA VOITTOMAALIKILPAILU OTTELUN OSANA	96
SÄÄNTÖ 171 – RANGAISTUSLAUKAUKSEN TUOMITSEMINEN / LÄPIAJO	96

SÄÄNTÖ 172 – RANGAISTUSLAUKAUKSEN TUOMITSEMINEN / ESTÄMINEN TAI ESINEIDEN HEITTÄMINEN	97
SÄÄNTÖ 173 – RANGAISTUSLAUKAUKSEN TUOMITSEMINEN / VARSINAISEN PELIAJAN KAKSI VIIMEISTÄ MINUUTTIA / MILLOIN TAHANSA JATKOAJALLA.....	97
SÄÄNTÖ 174 – RANGAISTUSLAUKAUKSEN TUOMITSEMINEN / PELAAJA SIIRTÄÄ MAALIN.....	98
SÄÄNTÖ 175 – RANGAISTUSLAUKAUKSEN TUOMITSEMINEN / KENTTÄPELAAJA SULKEE KIEKON.....	98
SÄÄNTÖ 176 – TOIMINTA RANGAISTUSLAUKAUKSESSA / YLEISTÄ	98
SÄÄNTÖ 177 – TOIMINTA RANGAISTUSLAUKAUKSESSA / LAUKAUKSEN SUORITUS	99
SÄÄNTÖ 178 – TOIMINTA RANGAISTUSLAUKAUKSESSA / ERITYISTILANTEET	100
SÄÄNTÖ 179 – TUOMITUT MAALIT.....	102
SÄÄNTÖ 180 – TUOMITUT MAALIT / MAALIN EDUSTAN TÄYTTÄMINEN	102
OSA 12 – MAALIVAHTEJA KOSKEVAT SÄÄNNÖT.....	103
SÄÄNTÖ 181 – MAALIVAHDIN LÄMMITTELY.....	103
SÄÄNTÖ 182 – MAALIVAHTI KAPTEENINA TAI VARAKAPTEENINA	103
SÄÄNTÖ 183 – MAALIVAHDIN SUOJELU.....	103
SÄÄNTÖ 184 – MAALIVAHTI JA MAALIALUE	103
SÄÄNTÖ 185 – MAALIVAHTI JA MAALIALUE / MAALI HYVÄKSYTÄÄN	104
SÄÄNTÖ 186 – MAALIVAHTI JA MAALIALUE / MAALI HYLÄTÄÄN.....	104
SÄÄNTÖ 187 – MAALIVAHDIN VARUSTEET / YLEISTÄ	105
SÄÄNTÖ 188 – KILPIKÄSINE / MAALIVAHTI	105
SÄÄNTÖ 189 – RINTA- JA KÄSIVARSISUOJUS / MAALIVAHTI	105
SÄÄNTÖ 190 – KASVOSUOJUS / MAALIVAHTI	105
SÄÄNTÖ 191 – POLVISUOJUS / MAALIVAHTI	106
SÄÄNTÖ 192 – KAULASUOJUS / MAALIVAHTI.....	106
SÄÄNTÖ 193 – SÄÄRISUOJAT / MAALIVAHTI	106
SÄÄNTÖ 194 – HOUSUT / MAALIVAHTI.....	106
SÄÄNTÖ 195 – LUISTIMET / MAALIVAHTI	107
SÄÄNTÖ 196 – MAILA / MAALIVAHTI	107
SÄÄNTÖ 197 – PELIPAITA / MAALIVAHTI.....	107
SÄÄNTÖ 198 – KAULASUOJUS / MAALIVAHTI.....	108
SÄÄNTÖ 199 – PELIASUT / MAALIVAHTI.....	108
SÄÄNTÖ 200 – PELITILANNE / KIEKKO OSUU MAALIVAHDIN KASVOSUOJUKSEEN	108
SÄÄNTÖ 201 – KIEKON HEITTÄMINEN ETEENPÄIN / MAALIVAHTI.....	108
SÄÄNTÖ 202 – MAALIVAHTIEN VAIHTO.....	108
SÄÄNTÖ 203 – SÄÄNTÖJEN VASTAINEN VAIHTO / MAALIVAHTI.....	109
SÄÄNTÖ 204 – ALOITUKSET / MAALIVAHTI.....	109

SÄÄNTÖ 205 – PITKÄ JA MAALIVAHTI.....	109
SÄÄNTÖ 206 – AIKALISÄ JA MAALIVAHTI	110
SÄÄNTÖ 207 – MAALIVAHDIN RANGAISTUKSET / YLEISTÄ.....	110
SÄÄNTÖ 208 – MAALIVAHDIN RANGAISTUKSET / KUVAUS.....	111
SÄÄNTÖ 209 – KESKIVIIVAN YLITYS / MAALIVAHTI.....	111
SÄÄNTÖ 210 – RIKKOUTUNUT MAILA / MAALIVAHTI.....	111
SÄÄNTÖ 211 – VAARALLINEN VARUSTE / MAALIVAHTI	112
SÄÄNNÖT 212 - 217 – PELIN VIIVYTTÄMINEN / MAALIVAHTI	112
SÄÄNTÖ 212 – PELIN VIIVYTTÄMINEN / MAALIVAHTI – VARUSTEEN SÄÄTÄMINEN	112
SÄÄNTÖ 213 – PELIN VIIVYTTÄMINEN / MAALIVAHTI – MAALIN SIIRTÄMINEN	112
SÄÄNTÖ 214 – PELIN VIIVYTTÄMINEN / MAALIVAHTI – KIEKON SULKEMINEN LAITAA VASTEN	112
SÄÄNTÖ 215 – PELIN VIIVYTTÄMINEN / MAALIVAHTI – PELAAJAPENKILLE MENO PELIKATKOLLA	113
SÄÄNTÖ 216 – PELIN VIIVYTTÄMINEN / MAALIVAHTI – KASVOSUOJUKSEN POISTAMINEN.....	113
SÄÄNTÖ 217 – PELIN VIIVYTTÄMINEN / MAALIVAHTI – KIEKON LAUKAISEMINEN TAI HEITTÄMINEN PELIALUEEN ULKOPUOLELLE.....	114
SÄÄNTÖ 218 – KIEKON PUDOTTAMINEN MAALIVERKOLLE / MAALIVAHTI	114
SÄÄNTÖ 219 – TAPPELU / MAALIVAHTI.....	114
SÄÄNTÖ 220 – KIEKON SULKEMINEN MAALIALUEELLA / MAALIVAHTI	114
SÄÄNTÖ 221 – KIEKON SULKEMINEN MAALIALUEEN ULKOPUOLELLA / MAALIVAHTI	114
SÄÄNTÖ 222 – MAALINEDUSTAN TÄYTTÄMINEN / MAALIVAHTI	115
SÄÄNTÖ 223 – POISTUMINEN MAALIALUEELTA PELAAJIEN YHTEENOTON AIKANA / MAALIVAHTI	115
SÄÄNTÖ 224 – LIIAN MONTA PELAAJAA JÄÄLLÄ / MAALIVAHTI.....	115
SÄÄNTÖ 225 – RANGAISTUSLAUKAUS / MAALIVAHDIN TEKEMÄT RIKKEET	116
SÄÄNTÖ 226 – TUOMITUT MAALIT / MAALIVAHDIN TEKEMÄT RIKKEET	116
LIITE 1 – RANGAISTUKSET PELIKELLOSSA – ERITYISTILANTEET	117
MAALI TEHDÄÄN VAJAALUKUISTA JOUKKUETTA VASTAAN.....	117
MAALI TEHDÄÄN SIIRRETYN RANGAISTUKSEN AIKANA.....	120
SAMANAIKAISET RANGAISTUKSET	123
SAMANAIKAISET ISOT RANGAISTUKSET	127
SAMANAIKAISET ISOT JA PIENET RANGAISTUKSET	128
SAMANAIKAISET ISOJA RANGAISTUKSET JA OTTELURANGAISTUKSET	130
RANGAISTUKSEN SIIRTYVÄ ALKAMISAIKA.....	130
MAALIVAHDIN RANGAISTUKSET	132
TUOMARIN KÄSIMERKIT	134

PÄÄTUOMARIN KÄSIMERKIT	134
PÄÄTUOMARIN KÄSIMERKIT (NAISET)	142
LINJATUOMARIN KÄSIMERKIT	143
HAKEMISTO.....	145

SÄÄNNÖT

SÄÄNTÖ 1 – KANSAINVÄLINEN JÄÄKIEKKOLIITTO (IIHF) TOIMII HALLINTOELIMENÄ

- i. Kansainvälinen jääkiekkoliitto IIHF koostuu kansallisista jäsenistä, jotka liittyessään Kansainväliseen jääkiekkoliittoon ovat tunnistaneet tarpeen osallistua lajiin urheiluhenkeen pohjautuvan systemaattisen säännösten pohjalta riippumatta otteluiden sarjatasosta tai maantieteellisestä sijainnista.
- ii. IIHF:n pelisääntöjen tarkoitus on edistää taitoa ja urheilullisuutta turvallisessa ympäristössä. Näitä sääntöjä vastaan rikkomisen käsittelee ottelun aikaan jäällä oleva *tuomaristo*. Vakavampien rikkomusten kohdalla *asiaankuuluva elin* käsittelee tilanteet ottelun jälkeen IIHF:n säädösten ja sääntöjen sekä IIHF:n kurinpitösäännösten mukaisesti.
- iii. Pelaajaa, tuomaria, joukkueen toimihenkilöä tai minkä tahansa kansallisen liiton jäsentä, joka yhdistetään ottelumanipulaatioon, rangaistaan IIHF:n menettelysääntöjen (IIHF's Code of Conduct) perusteella.
- iv. Pelaajat, jotka osallistuvat IIHF:n kansallisen jäsenliiton nimissä IIHF:n kilpailuun, tekevät sen ymmärtäen ja kunnioittaen näitä sääntöjä ja suostuvat noudattamaan niitä kaiken aikaa.
- v. IIHF:n virallista sääntökirjaa noudatetaan kaikissa IIHF:n kilpailuissa, olympialaisissa ja näiden karsinnoissa sekä kaikissa muissa IIHF:n vakiintuneissa kansainvälisissä otteluissa tai IIHF:n säännöissä 1300 määritellyissä otteluissa.

OSA 1 – KILPAILUSÄÄNNÖSTÖ

YLEISTÄ – Pelisäännöt takaavat reilun kilpailu kaikilla tasoilla. Näissä säännöissä tunnustetaan tarve reilulle pelille, jonka noudattaminen on kansallisten jäsenliittojen, pelaajien ja tuomariston velvollisuus.

SÄÄNTÖ 2 – SUKUPUOLTEN OSALLISTUMINEN

- i. IIHF:n kilpailuissa miespuolinen pelaaja ei saa osallistua naisten sarjaan eikä naispuolinen pelaaja saa osallistua miesten sarjaan.

SÄÄNTÖ 3 – PELAAJAN EDUSTUSKELPOISUUS / IKÄ

Katso myös *IIHF:n säädökset ja säännöt*.

- i. Ikään perustuvissa turnauksissa, etenkin alle 18-v. (U18) ja alle 20-v. (U20), on pelaajan edustuskelpoisuudelle sekä ala- että yläikäraja. Alaikäraja on 15 vuotta.

SÄÄNTÖ 4 – TUOMARISTO

Katso IIHF:n *tuomarin toimintaohjekäsikirja (Officiating Procedural Manual)*.

- i. Kaikki tuomariston tekemät päätökset perustuvat heidän harkintakykyynsä tämän sääntökirjan puolueettomassa ymmärtämisessä, soveltamisessa ja tulkinnessa.
- ii. Kaikissa IIHF:n mestaruuskisoissa, turnauksissa ja maajoukkueiden välisissä kansainvälisissä otteluissa käytetään joko kolmen tuomarin järjestelmää (yksi päätuomari ja kaksi linjatuomaria) tai neljän tuomarin järjestelmää (kaksi päätuomaria ja kaksi linjatuomaria). Päätuomareiden ja linjatuomareiden tehtävät ovat samat molemmissa järjestelmissä.
- iii. Kansallisilla jäsenliitoilla on oikeus käyttää kahden tuomarin järjestelmää (kaksi tuomaria, jotka toimivat sekä päätuomarina että linjatuomarina) tai muuta tuomarijärjestelmää otteluissa, jotka pelataan kokonaan kansallisen liiton määräysvallan alaisuudessa.
- iv. Videomaalituomarijärjestelmä on pakollinen ainoastaan määrättyissä IIHF:n mestaruuskilpailuissa.

SÄÄNTÖ 5 – ASIAANKUULUVA ELIN JA KURINPITO

Katso myös IIHF:n kurinpitosäännöstö (*IIHF Disciplinary Code*).

- i. ”Asiaankuuluvalla elimellä” viitataan nimenomaan pelattavaa ottelua tai pelattavia otteluita välittömästi hallinnoivaan elimeen. Tuomariston lisäksi jokaista IIHF:n mestaruus- tai turnausottelua seuraavat nimetyt edustajat. Pelaajien tai joukkueen toimihenkilöiden teot, jotka osoittavat räikeää pelisäännöistä piittaamattomuutta, voi asiaankuuluva elin käsitellä ottelun jälkeen.

SÄÄNTÖ 6 – DOPING

Katso myös IIHF:n dopingvalvonnan määräykset (*IIHF Doping Control Regulations*) ja IIHF:n kurinpitosäännöstö (*IIHF Disciplinary Code*).

- i. IIHF:n jäsenyys sisältää Maailman antidopingsäännösten hyväksymisen ja vaatimuksen, että kansallisen jäsenliiton käytännöt, säännöt ja ohjelmat ovat yhtenevät säännösten kanssa.

SÄÄNTÖ 7 – TERMISTÖ

IKÄLUOKKA – Viitataan pelaajan statukseen koko jääkiekkokauden osalta (ts. alle 18-v ikäluokan pelaajan täytyy noudattaa kyseisen ikäluokan sääntöjä koko kauden ajan riippumatta siitä, missä kilpailussa tai turnauksessa pelaaja kilpailemassa).

VASTUSTAJAN KENTTÄPUOLISKO / OMA KENTTÄPUOLISKO – Pelialue jaetaan kentän puolivälistä keskiviivaa käyttäen kahteen yhtä suureen osaan. Joukkue, joka on lähempänä omaa maaliaan, on omalla kenttäpuoliskolla ja joukkue, joka on kauempana omasta maalistaan, on vastustajan kenttäpuoliskolla.

VARTALOTAKLAUS – Vartalotaklauksella tarkoitetaan kenttäpelaajan suorittamaa kontaktia vastustajan kenttäpelaajaan, jonka tarkoituksena on erottaa vastustaja kiekosta. Kun kenttäpelaajalla on kiekko hallinnassaan tai hän on kiekollinen pelaaja, vastustaja voi taklata häntä edellyttäen, että:

- a) taklaus suoritetaan lonkalla, vartalolla tai hartialla
- b) kontakti vastustajaan tapahtuu edestä tai sivulta päin eikä kohteena ole pään tai niskan seutu eikä alavartalo (lonkan alapuolinen alue).

Taklaus vastustajan selkään, päähän tai alavartaloon ei ole koskaan puhdas taklaus.

Pääosin alavartalolla, mailalla tai päällä suoritettu taklaus ei ole koskaan puhdas taklaus.

Taklaus vastustajan maalivahtiin ei ole koskaan puhdas taklaus.

LÄPIAJO – Mikä tahansa pelitilanteen aikana syntyvä tilanne, joka täyttää kaikki seuraavat kriteerit: (1) hyökkävällä kenttäpelaajalla täytyy olla kiekko hallinnassaan tai on ilmeistä, että kyseinen pelaaja saisi vapaana olevan kiekon haltuunsa ja pystyisi luistelemaan yksin maalivahtia (tai maalia, jos maalivahti vaihdettu ylimääräiseen kenttäpelaajaan) kohti; (2) hyökkävällä kenttäpelaajalla ei ole vastustajan kenttäpelaajaa itsensä ja vastustajan maalin välillä; (3) kiekko täytyy olla kokonaan hyökkävän kenttäpelaajan puolustusalueen ulkopuolella; (4) hyökkävällä kenttäpelaajalla on kohtuullinen maalintekotilanne.

RIKKOUTUNUT MAILA – Maila, joka ei ole täysin ehjä, jonka lapa tai varsi on rikki tai joka ei enää ole kokonainen.

KASVOSUOJUS (KENTTÄPELAAJA) – Kenttäpelaajan kypärään kiinnitetty kokokasvosuojus, joka peittää kasvojen alueen kokonaan.

VALMENTAJA – Valmentaja on joukkueen toimihenkilö, joka vastaa kaikista joukkueen pelaamiseen liittyvistä päätöksistä mukaan lukien pelistrategia, pelaajien vaihdot, maalivahdin rangaistuksen tai joukkuerangaistuksen sijaiskärsijän nimeäminen ja voittomaalikipailun laukaisijoiden nimeäminen. Otteluvalmentaminen alkaa kaksi tuntia ennen aloituskiekon pudotusta ja päättyy ottelun loppusummeriin mukaan lukien mahdollinen jatkoaika/jatkoerät ja/tai voittomaalikipailun. Otteluvalmentaminen sisältää kaiken mahdollisen, kaikin tavoin tapahtuvan, suoran ja/tai epäsuoran kommunikaation joukkueen toimihenkilöiden ja tuomariston kanssa otteluun suoraan ja/tai epäsuoraan liittyen.

KAMPPAILU – Kiekosta kamppailemisella tarkoitetaan kiekon välittömässä läheisyydessä tapahtuvaa kahden tai useamman kenttäpelaajan vartalokamppailua, jossa he yrittävät saada kiekon hallintaansa. Näiden kenttäpelaajien sallitaan kohtuudella työntää ja nojata toisiinsa edellyttäen, että kontaktilla pyritään ainoastaan hallitsemaan kiekkoa.

YHTEENOTTO – Mikä tahansa tilanne, jossa vastustajat käynnistävät fyysisen yhteenoton epäurheilijamaisella tavalla.

KIEKON HALLINTA / KIEKON HALLUSSAPITO (KIEKOLLINEN PELAAJA) – Kiekon hallinnalla tarkoitetaan kiekkoa hallussaan pitävää pelaajaa laajennetussa mielessä.

- Pelaajalla on kiekko **hallinnassaan**, jos pelaaja käsittelee kiekkoa mailallaan tai hän pitää kiekkoa hallussaan käsillään tai jaloillaan pelaten. Jos toinen pelaaja tai hänen varusteensa koskevat kiekkoon, kiekko osuu maaliin, irtautuu pelaajalta jollain tavoin, niin pelaajalla ei katsota enää olevan kiekko hallinnassaan.
- Kiekon hallussapidolla eli kiekollisella pelaajalla tarkoitetaan, että pelaaja käsittelee kiekkoa mailallaan tai hän tarkoituksellisesti ohjaa kiekon kanssapelaajalleen tai sulkee kiekon. Mikään kiekon tahaton osuma tai kimpoaminen vastustajaan, maalikehikkoon tai laitoihin ei merkitse kiekon hallussapitoa. Viimeisen kiekkoa pelanneen kenttäpelaajalla katsotaan olevan kiekollinen pelaaja eli kiekko hallussaan ja häntä voidaan sääntöjen puitteissa taklata edellyttäen, että taklaus tapahtuu hänen hallitessa kiekkoa tai välittömästi sen jälkeen, kun pelaaja on menettänyt kiekon hallustaan.

KIMMOTA / OHJATA – Kiekon kimpoaminen on aiheutunut kenttäpelaajan vartalon, mailan tai luistimen tahattomasta osumasta kiekkoon. Kiekon ohjaaminen on aiheutunut kenttäpelaajan vartalon, mailan tai luistimen tarkoituksellisesta osumasta kiekkoon.

KASVOSUOJUS (MAALIVAHTI) – Joko kenttäpelaajan kypärään kiinnitetty ristikko tai maalivahdin pää- ja kasvosuojus.

PELITILANNE – Tilanne, kun pelikello on käynnissä.

MAALI / MAALIKEHIKKO – Maalikehikko koostuu vain kolmesta punaisesta tolpastä, jotka määrittävät maalin tasan – maalitolpat ja ylärima. Maali koostuu koko yksiköstä, sisältäen maalikehikon ja verkon sekä tuet maaliviivan takana.

MYÖHÄSTYNYT TAKLAUS – Myöhästynyt taklaus on sellaisen kenttäpelaajan piittaamatonta vaarantamista, jolla ei ole kiekko hallinnassaan tai joka ei ole kiekollinen pelaaja. Ketä tahansa kenttäpelaajaa, joka on luopumassa tai menettämässä kiekon hallinnan tai hallussapidon, voi taklata, kunhan taklaaja on kiekollisen pelaajan välittömässä läheisyydessä. Jos taklaaja liikkuu taklattavan pelaajan suuntaan ja taklaa voimakkaasti haavoittuvassa asemassa olevaa vastustajaa, hän saattaa syyllistyä myöhästyneeseen taklaukseen.

PIENI RANGAISTUS / JOUKKUERANGAISTUS – Pieni rangaistus on kahden minuutin rangaistus, joka tuomitaan yksilöidylle pelaajalle. Joukkuerangaistus on myös kahden minuutin rangaistus, joka tuomitaan joukkueelle ilman pelaajan yksilöimistä. Joukkuerangaistuksen voi kärsiä kuka tahansa valmentajan kapteenin välityksellä nimeämä kenttäpelaaja, joka oli jäällä pelikatkon alkaessa, ellei näissä säännöissä toisin määrätä.

TUOMARISTO – Joko päätuomari tai linjatuomari.

PELAAJA / KENTTÄPELAAJA – Pelaaja voi olla kuka tahansa joukkueen jäsen (maalivahti, puolustaja, hyökkääjä). Kenttäpelaajalla tarkoitetaan ainoastaan puolustajia ja hyökkääjiä.

PELIALUE – Kolmiulotteinen alue, jonka rajoittavat jää ja sen ympäröivät laidat ja suojalasi, mutta pelialueen korkeus ei rajoitu suojalasin tai laitojen korkeuteen.

ASIAANKUULUVA ELIN - Hallinnoiva tai päättävä elin, joka valvoo pelaajien ja toimihenkilöiden käytöstä pelin aikana.

PIITTAAMATON – Mikä tahansa teko, jolla vaarannetaan vastustajaa.

LAUKAISEMINEN – Kiekon laukaiseminen maalin suuntaan. Sen jälkeen, kun kiekko on laukaistu, kaikenlainen kiekon jatkuva liike ilman hyökkäävän joukkueen lisävaikutusta ja ennen kuin puolustava joukkue saa kiekon hallintaansa tulkitaan laukauksen jatkumiseksi.

JOUKKUEEN TOIMIHENKILÖ – Kuka tahansa joukkueen jäsen, joka ei ole peliä varten peliasuun pukeutunut pelaaja mukaan lukien (muttei rajattu) valmentaja, apuvalmentajat, huolto- ja fysiikkahenkilöstö, jne.

ALUEELLINEN ETU – Mikä tahansa päätös, joka siirtää aloituksen lähemmäksi puolustusaluetta, jotta varmistetaan, että rikkonut joukkue ei saa alueellista etua.

HAAVOITTUVA ASEMA – Kenttäpelaajan katsotaan olevan haavoittuvassa asemassa, kun hänellä ei ole enää kiekko hallinnassaan tai hän ei ole kiekollinen pelaaja, eikä hän ole joko tietoinen uhkaavasta taklauksesta tai hän ei ole valmistautunut ottamaan vastaan taklausta. Haavoittuvassa asemassa olevan vastustajan taklaamista pidetään automaattisesti piittaamattomana tekona, vaikka taklausta muutoin voitaisiin pitää sääntöjen mukaisena kohdistuessaan ei-haavoittuvassa asemassa olevaan vastustajaan.

OSA 2 – KENTTÄ

YLEISTÄ – Jääkiekkoa pelataan rajatulla jäällä, johon on merkitty pelisääntöjen määrittelemät merkinnät. Kaukalo täytyy valmistaa pelaajille tasapuoliseksi ja turvalliseksi sekä asentaa myös siten, että katsojien turvallisuus muodostuu ensisijaisen tärkeäksi. Ainoat, mihinkä tahansa kentän osaa tehtävät merkinnät, ovat näissä säännöissä tai IIHF:n markkinointiohjeissa mainitut merkinnät. IIHF:n kilpailuissa kaikki poikkeukset näistä määräyksistä edellyttävät IIHF:n hyväksynnän. Hallin ohjeet tai laitteistovaatimukset löytyvät niitä käsittelevistä ohjekirjoista.

HUOM! TÄSSÄ OSASSA OLEVAT MITAT OVAT KANSALLISIA JA NE SAATTAVAT EROTA ALKUPERÄISEN ENGLANNINKIELISEN SÄÄNTÖKIRJAN MITOISTA!

SÄÄNTÖ 8 – JÄÄPINTA / PELIKUNTOINEN JÄÄ

- i. Jääkiekkoa täytyy pelata valkoisella jäällä, jota kutsutaan kentäksi. Kentän pelikunnon täytyy täyttää otteluun määrättyjen tuomarien vaatimustaso.
- ii. Jääpinta täytyy valmistaa vedestä ja kemikaaleista tasalaatuiseksi koko kentän alueelta. Jäänpinta tulee jäädyttää joko luonnollisella menetelmällä tai luotettavalla jäädytysjärjestelmällä, jolla varmistetaan jään tasainen lämpötila ja tiheys.
- iii. Jos ennen ottelua tai sen aikana jokin jään tai kentän osa vaurioituu, täytyy tuomariston välittömästi katkaista peli ja varmistaa, että tarpeelliset korjaustoimenpiteet suoritetaan ennen pelin jatkumista.
- iv. Jos korjaustoimenpiteet viivästyttävät ottelua kohtuuttomasti, päätuomarilla on mahdollisuus ohjata joukkueet omiin pukuhuoneisiinsa odottamaan, kunnes kentän katsotaan olevan pelikunnossa. Jos ongelmaa ei pystytä ratkaisemaan kohtuullisen lyhyessä ajassa tai kenttä on joltakin osin sellaisessa kunnossa, että pelaaminen olisi vaarallista, päätuomarilla on oikeus siirtää ottelua, kunnes jää tai kenttä ovat jälleen pelikunnossa.
- v. Jos jokin pitkäkö viivästyminen tapahtuu erän kymmenen viimeisen peliminuutin aikana, päätuomari voi ohjata joukkueet omiin pukuhuoneisiinsa ja aloittaa erätauon välittömästi. Erä pelataan loppuun korjaustoimenpiteiden, jään kunnostuksen ja täyden erätauon jälkeen. Kun ottelu jatkuu, joukkueet puolustavat samoja kenttäpäätyjä kuin ennen keskeytystä. Erän päätyttyä joukkueet vaihtavat kenttäpäätyjä ja aloittavat seuraavan pelaamisen erän välittömästi.
- vi. Jos kentällä on sumua tai näkyvyys on muutoin huono, päätuomari ei anna pelin käydä ennen kuin näkyvyys kentällä on hyvä luoden turvalliset olosuhteet sekä pelaajille että katsojille.

SÄÄNTÖ 9 – PELAAJAPENKIT

- i. Vaikka pelaajapenkit eivät ole osa jääaluetta, niiden katsotaan olevan osa kenttää ja niihin sovelletaan kaikkia jään pintaa käsitteleviä sääntöjä.
- ii. Pelaajapenkillä saavat olla ainoastaan peliasuiset pelaajat ja enintään kahdeksan joukkueen toimihenkilöä.
- iii. Kummankin pelaajapenkin täytyy olla kooltaan ja laadultaan samanlainen, jolloin pelaajapenkit eivät tuo minkäänlaista etua kummallekaan joukkueelle.
- iv. Kummankin pelaajapenkin etäisyys keskiviivasta on 2,0 metriä. Pelaajapenkin leveyden on oltava 10 metriä ja syvyyden 1,5 metriä. Vaihtoaitiot voidaan erottaa toisistaan seinämällä. Vaihtoaition lattian on oltava vähintään potkulistan korkeudella jäästä.
- v. Kummallakin pelaajapenkillä täytyy olla kaksi ovea – yksi kummassakin päässä.

- vi. Pelaajapenkien täytyy sijaita kentän samalla puolella, vastapäätä joukkueen rangaistusaitiota ja toimitsija-aitiota.
- vii. Joukkueen täytyy käyttää samaa pelaajapenkkiä koko ottelun ajan.
- viii. Pelaajapenkit täytyy eristää katsomosta kaikilta kolmelta suunnalta ja ainoastaan avoin sivu tarjoaa pelaajille suoran pääsyn jäälle.
- ix. Kotijoukkueeksi nimetyllä joukkueella on oikeus valita pelaajapenkkinsä.

SÄÄNTÖ 10 – RANGAISTUSAITIOT

- i. Rangaistusaitiot sijaitsevat toimitsija-aition kummallakin puolella – yksi kummallekin joukkueelle joukkueen pelaajapenkkiä vastapäätä. Rangaistusaitioiden täytyy olla kooltaan ja laadultaan samanlaisia, jolloin rangaistusaitiot eivät tuo minkäänlaista etua kummallekaan joukkueelle.
- ii. Joukkueen täytyy käyttää pelaajapenkkiään vastapäätä olevaa rangaistusaitiota ja samaa rangaistusaitiota koko ottelun ajan.
- iii. Kummassakin rangaistusaitiossa täytyy olla vain yksi ovi aitoon menoa ja sieltä poistumista varten, ja oven aukaisee ainoastaan rangaistusaition valvoja.
- iv. Ainoastaan rangaistusaition valvojalla, rangaistuilla kenttäpelaajilla ja ottelun toimihenkilöillä on pääsy rangaistusaitioon.
- v. Rangaistusaitioiden täytyy sijaita puolueettoman alueen kohdalla.

SÄÄNTÖ 11 – ESINEET JÄÄLLÄ

- i. Jää on tarkoitettu ainoastaan pelaajille ja tuomaristolle. Kiekkoa lukuun ottamatta kaikki sellaiset esineet, jotka eivät suoranaisesti liity heihin tai heidän varusteisiinsa, ovat ehdottomasti kiellettyjä. Peli on katkaistava heti, kun peliolosuhteet vaarantuvat. Peli ei jatku ennen kuin kielletyt esineet on poistettu jäältä, ja jää on kunnossa pelaamista varten.

SÄÄNTÖ 12 – KENTÄN VAKIOMITAT

- i. Ylimmän tason IIHF:n mestaruuskisoissa suositellaan, että kenttä on pituudeltaan 60 metriä ja leveydeltään 26 - 30 metriä.
- ii. Kentän nurkkien kaaren pitää olla säteeltään 7,0 - 8,5 metriä.
- iii. Niissä maissa, joissa sääntöjen 12-i ja 12-ii kenttämittoja ei ole mahdollista noudattaa, muut kentän mitat ovat sallittuja, kunhan mitat on hyväksytetty IIHF:llä ennen kilpailua, turnausta tai ottelua.
- iv. IIHF:n mestaruuskilpailuissa kentän täytyy olla 60 metriä pitkä ja 30 metriä leveä.
- v. Pelialueella jään yläpuolella on oltava vähintään 7 metriä tyhjää tilaa mihinkään mahdolliseen esineeseen.

Viivojen NSC-värikoodit (Natural Color System):

- punainen (1080-Y 90 R), sininen (3060 – B), vaaleansininen (0020-R 90 B)

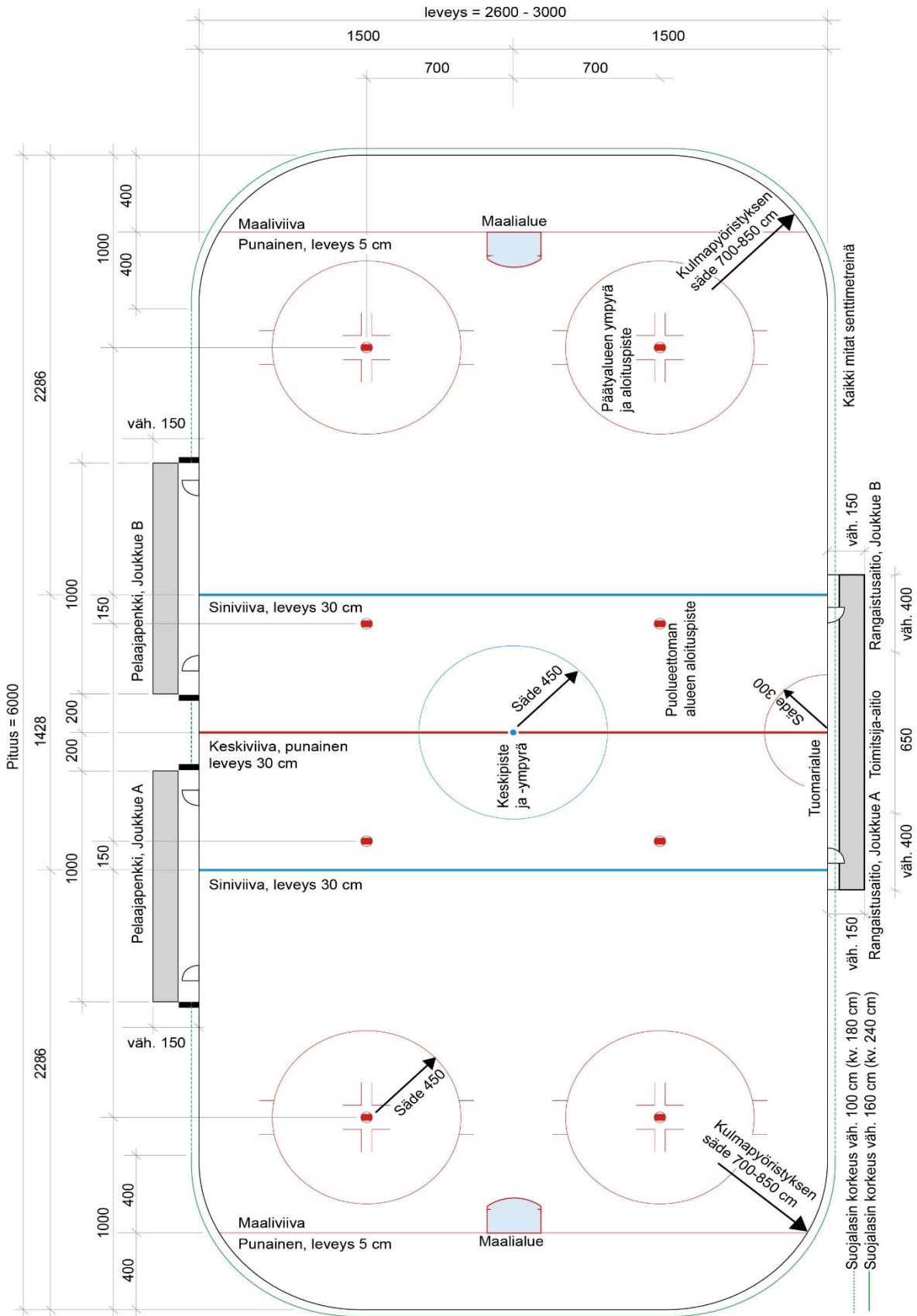

SÄÄNTÖ 13 – KENTÄN LAIDAT

- i. Kenttää ympäröi puinen tai muovinen seinämä, jota kutsutaan laidaksi ja joka on väriltään valkoinen.
- ii. Laitaelementtien välinen rako saa olla enintään 3 mm.
- iii. Laita on rakennettava siten, että sen jäänpuoleinen pinta on sileä eikä siinä ole esteitä tai esineitä, jotka vahingoittaisivat pelaajia tai luonnottomasti muuttaisivat kiekon liikkeen suuntaa.
- iv. Laidan korkeus on 102 - 122 cm jään pinnasta mitattuna. Suositeltava korkeus on 107 - 112 cm. IIHF:n alaisissa huipputurnauksissa laidankorkeus tulee olla 107 cm jäänpinnasta.
- v. Laidan alaosassa koko kentän alueella tulee olla jään pinnan yläpuolelle kiinnitettynä keltainen potkulista. Sen korkeus on 15 - 25 cm.
- vi. Laidan päällä pitää olla kiinnitettynä värillinen yläreunalista, joka ulottuu laidan päällä koko kentän ympäri ja joka ilmaisee, missä laidan reuna päättyy ja suojalasi alkaa. Yläreunalistan etäisyys jään alla olevasta betonilattiasta pitäisi olla 110 cm.

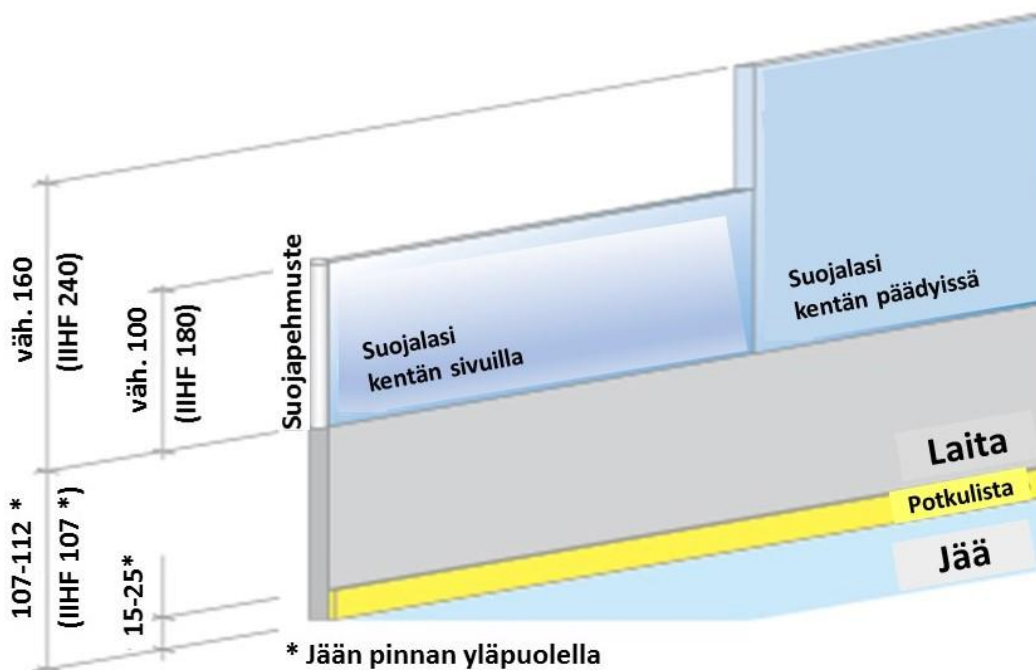

Kaikki mitat senttimetreinä

SÄÄNTÖ 14 – SUOJALASI

- i. Laidan yläosaan pitää asentaa ja kiinnittää yleisösuojaelementit, joiden paksuus on 12 mm – 15 mm. Vuonna 2015 jälkeen rakennetuissa ja saneeratuissa halleissa yleisösuojan materiaalin tulee olla joustava ja läpinäkyvä ja yleisösuojan liitokset, kulkuaukkoja lukuun ottamatta, tulee varustaa taipuisalla, iskunkestävästä materiaalista valmistetulla tukilistalla.
- ii. Yleisösuojan korkeus päätylaidoissa vähintään 160 cm ja muualla vähintään 100 cm. IIHF:n huipputurnauksissa mitat ovat 240 cm päädyissä ja 180 cm muualla. Päädyn korkeamman suojalasin on jatkuttava maaliviivan tasalta vähintään neljä metriä siniviivaa kohden.

- iii. Pelaajapenkien kohdalla ja paikoissa, jossa yleisösuoja päättyy, on se varustettava suojapehmusteella tai kentältä pois päin joustavalla suojalla, jonka pyörityksen säde on noin 50 cm.
- iv. Suojalasia ja laitaa paikallaan pitävät kiinnikkeet tulee asentaa pelialueen ulkopuolelle.
- v. Suojalasiaelementtien välinen rako saa olla enintään 5 mm.
- vi. Missään kohtaa suojalasia ei saa olla aukkoa tai reikää, paitsi toimitsija-aition kohdalla enintään 10 cm halkaisijaltaan oleva pyöreä aukko.
- vii. Suojalasi täytyy asentaa siten, että yksittäinen elementti voidaan vaihtaa siten, että sen yhtenäisyys muihin elementteihin säilyy.

SÄÄNTÖ 15 – SUOJAVERKKO

- i. Päädyn suojaverkko on pakollinen vaatimus IIHF:n kilpailuissa. Kentän molempiin päätyihin täytyy asentaa riittävän korkeat suojaverkot suojalasin yläpuolelle ja suojaverkkojen on ulotuttava laidoissa vähintään maaliviivan tasalle.

SÄÄNTÖ 16 – OVET

- i. Kaikkien pelialueelle johtavien ovien on avauduttava jäältä pois päin katsomoa kohden.
- ii. Jäälle menevien ovien ja laidan välinen rako saa olla enintään 5 mm.

SÄÄNTÖ 17 – KENTÄN MERKINNÄT / ALUEET

- i. Jääalue jaetaan pituussuunnassa **viidellä** jäähän merkityllä **viivalla**, jotka kulkevat koko kentän poikki ja jatkuvat pystysuoraan laitaa pitkin aina yläreunalistaan asti: maaliviiva, siniviiva, punainen keskiviiva, siniviiva ja maaliviiva.
- ii. Keskimmäiset kolme viivaa jakavat kentän kolmeen alueeseen, jotka ovat puolustus-alue, puolueeton alue ja hyökkäysalue. Alueet määritellään seuraavasti ja mitataan kunkin viivan keskeltä keskelle: maaliviivalta siniviivalle, siniviivalta siniviivalle ja sinivalta maaliviivalle.
- iii. Punainen keskiviiva jakaa kentän tasan kahtia. Se on 30 cm leveä ja se ulottuu potkulistan ylitse laitaa pitkin ylös aina yläreunalistaan asti. Silloin kun laitamainokset ovat sallittuja, niin keskiviiva täytyy merkitä vähintään potkulistaan.
- iv. Kaksi 5 cm leveää maaliviivaa pitää merkitä molemmissa päädyissä 4,0 metrin etäisyydelle päädyn suorasta keskiosasta (ts. ei kaarevasta osasta).
- v. 30 cm leveät siniviivat pitää merkitä molemmissa päädyissä 22,86 metrin etäisyydelle päädyn suorasta keskiosasta. Siniviiva ulottuu potkulistan ylitse laitaa pitkin ylös aina yläreunalistaan asti. Silloin kun laitamainokset ovat sallittuja, niin siniviiva täytyy merkitä vähintään potkulistaan.
- vi. Mitat ovat sellaisia, että viivan koko leveys sisältyy mittaan.
- vii. Ulkoilmakentillä siniviivojen ja punaisen keskiviivan leveys on myös 30 cm, mutta ne merkitään kahdella 5 cm leveällä viivalla.

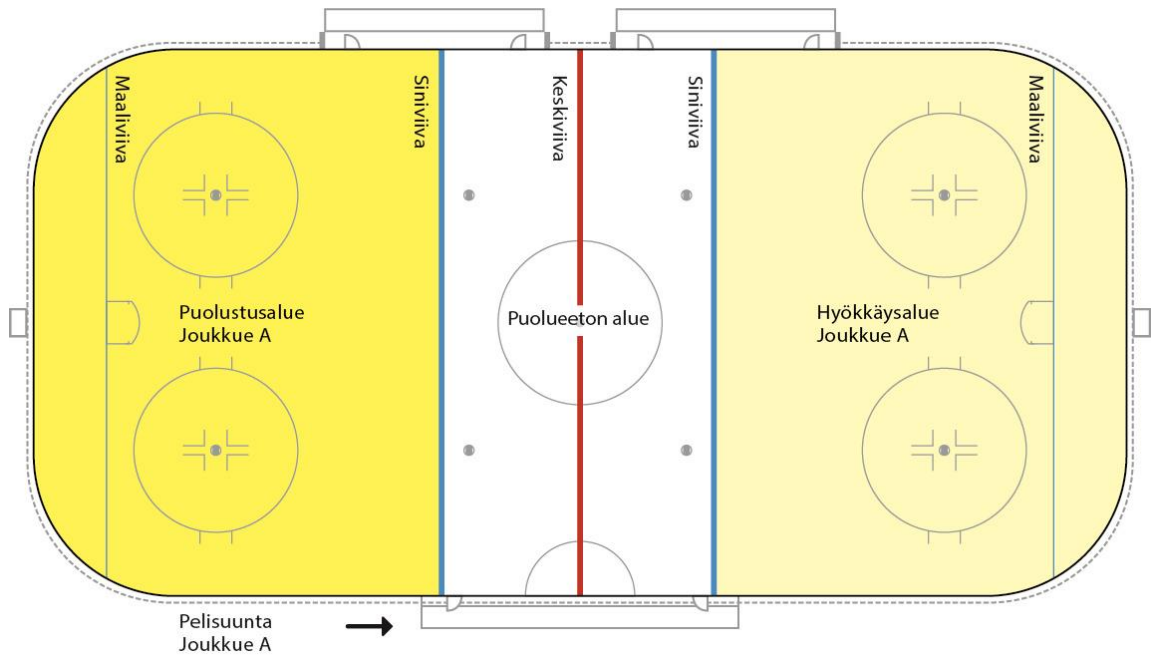

SÄÄNTÖ 18 – KENTÄN MERKINNÄT / ALOITUSYMPYRÄT JA -PISTEET

- Jäähän täytyy merkitä yhdeksän aloituspistettä. Nämä ovat ainoat paikat, joissa tuomari voi pudottaa kiekon jäähän pelitilanteen käynnistämiseksi.
- Kaikkien aloituspisteiden täytyy olla punaisia paitsi kentän keskipisteen, jonka täytyy olla sininen.
- Tarkalleen kentän keskipisteeseen merkitään piste, jonka halkaisija on 30 cm. Tämä piste toimii keskipisteenä keskiympyrälle, joka merkitään 5 cm leveällä sinisellä viivalla. Keskiympyrän säde on 4,5 metriä.
- Yhteensä neljä halkaisijaltaan 60 cm aloituspistettä merkitään puolueettomalle alueelle. Kaksi tällaista aloituspistettä merkitään 1,5 metrin päähän kummastakin siniviivasta. Näiden pisteiden etäisyys päätyviivojen keskipisteet yhdistävästä kuvitteellisesta linjasta on yhtä suuri kuin päätyalueiden aloituspisteiden etäisyys samasta kuvitteellisesta linjasta.
- Jäähän kentän molemmille päätyalueille ja kummallekin puolelle maaleja merkitään kaikkiaan neljä aloituspistettä, joiden halkaisija on 60 cm. Kunkin aloituspisteen ympärille merkitään 5 cm leveällä punaisella viivalla ympyrä, jonka säde viivan ulkoreunaan on 4,5 metriä. Kunkin päätyalueen aloituspisteen vastakkaisille puolille maalataan kaksipuolinen ”L”-kirjainta.
- Kummassakin kenttäpäädyssä päätyalueen aloituspisteiden keskikohdan etäisyys kyseisen päädyn maaliviivasta on 6 metriä. Tämän lisäksi päätyalueen aloituspisteiden keskikohdan etäisyys päätyviivojen keskipisteet yhdistävästä kuvitteellisesta linjasta on

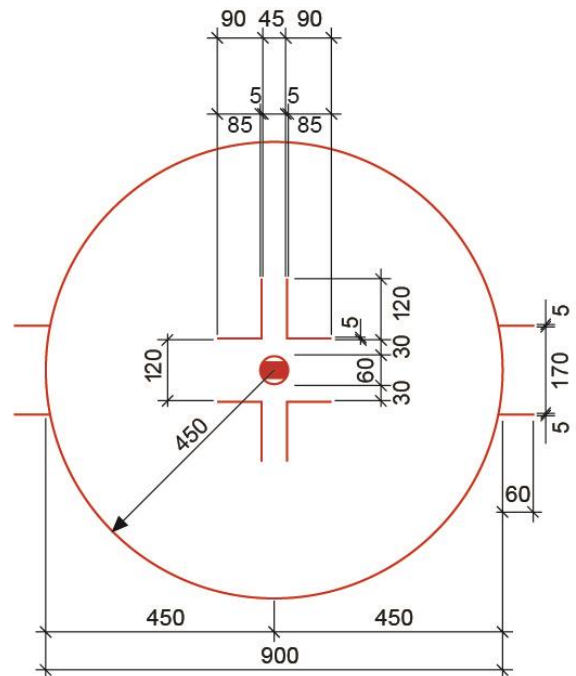

7 metriä. Näin muodostuvat neljä paikkaa ovat päätyalueiden aloituspisteiden keskikohdat.

- vii. Mitat ovat sellaisia, että viivan koko leveys sisältyy mittaan (ellei muutoin mainittu).

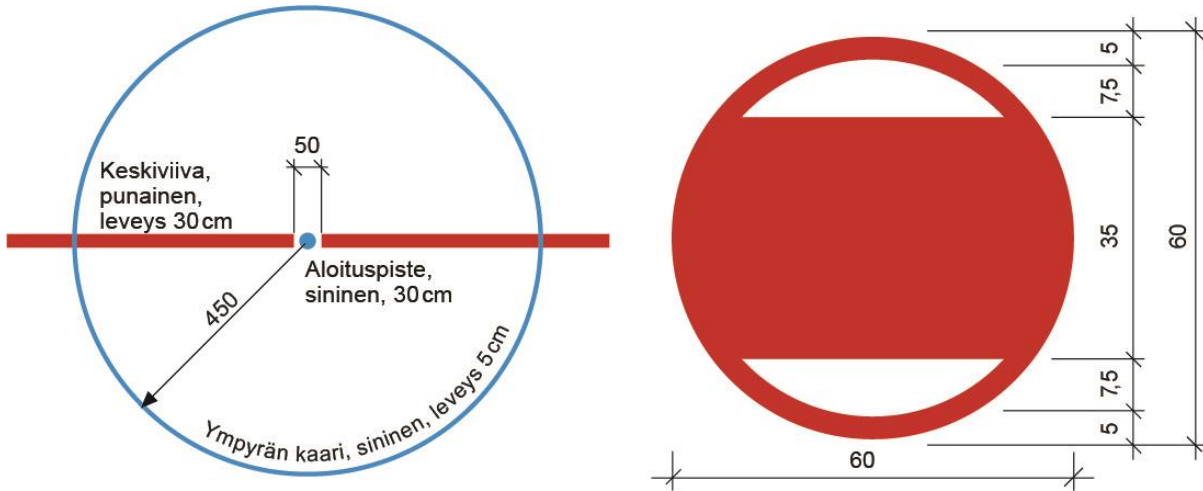

Kaikki mitat senttimetreinä

SÄÄNTÖ 19 – KENTÄN MERKINNÄT / ERITYISALUEET

- Jäällä on kolme erityisaluetta: yksi kummallekin maalivahdille heidän maaliensa edessä ja yksi tuomaristolle laidan vieressä toimitsija-aition kohdalla.
- Tuomarialue on kolme metriä säteeltään oleva puoliympyrä ja se merkitään välittömästi toimitsija-aition eteen 5 senttimetriä leveällä punaisella viivalla. Pelaajat eivät saa tulla tuomarialueelle pelikatkolla, kun tuomarit keskustelevat keskenään tai ovat tiedottamassa asiaa toimitsijoille.
- Kummankin maalin eteen merkitään maalialue punaisella viisi senttimetriä leveällä viivalla.

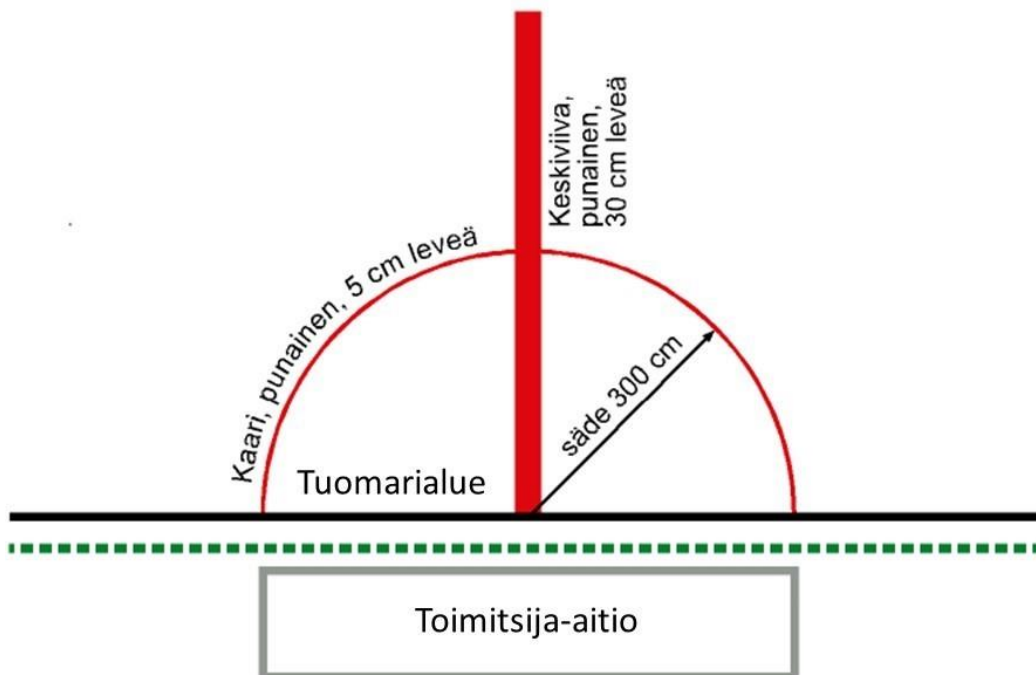

- iv. Maalialue on maalattava väriltään vaalean siniseksi, mutta maalin sisällä oleva alue (maaliviivasta maalin takaosaan) maalataan valkoiseksi.
- v. Maalialue käsitetään kolmiulotteisena tilana, jonka rajaavat jäässä olevat maalialueen merkinnät ja se ulottuu kohtisuoraan jäältä ylös maalin yläriman ylätasoon.
- vi. Maalialue muodostetaan seuraavasti:
- 30,5 cm:n etäisyydelle kummastakin maalitolpasta maalataan kohtisuoraan maaliviivaa vastaan 137 cm pitkä viiva keskialuetta kohti. Tämä 30,5 cm:ä sisältää viivan leveyden sekä maalitolpan paksuuden ja 137 cm:ä sisältää maaliviivan leveyden.
 - Maaliviivan päätyreunan keskikohtaa keskipisteenä käyttäen maalataan kaari, jonka säde on 183 cm. Kaaren päät yhdistetään kohdan 1 pystyviivoihin muodostaen maalialueen reunat. Tämä 183 cm kaari alkaa maaliviivan päädyn puoleisesta reunasta ja sisältää maalialueen ulkoreunan.
 - 122 cm etäisyydelle mitattuna maaliviivan päätyreunasta maalataan maaliviivan suuntaisesti maalialueen reunat muodostavien pystyviivojen kohdalle 13 cm pitkät maalialueelle päin ulottuvat viivat. Tämä etäisyys 122 cm ei sisällä näiden viivojen leveyden.
 - Kaiken kaikkiaan maalialueen leveys on 244 cm ja se sisältää viivojen leveyden.
 - Maalialueen etäisyys maaliviivan päätyreunasta maalialueen ylälaitaan on 183 cm, johon mittaan sisältyy kummankin viivan leveys.
 - Maaliviivan keskikohtaa keskipisteenä käyttäen maalataan 5 cm leveällä punaisella viivalla puoliympyrä, jonka säde on 180 cm.
- vii. Maalialue käsitetään kolmiulotteisena tilana, jonka rajaavat jäässä olevat maalialueen merkinnät ja se ulottuu kohtisuoraan jäältä ylös maalin yläriman ylätasoon. Maalialue sisältää kaiken tilan, jota rajaavat maalialueen viivat sekä ulottuu ylöspäin 122 cm maalin yläriman ylälaitaan asti.

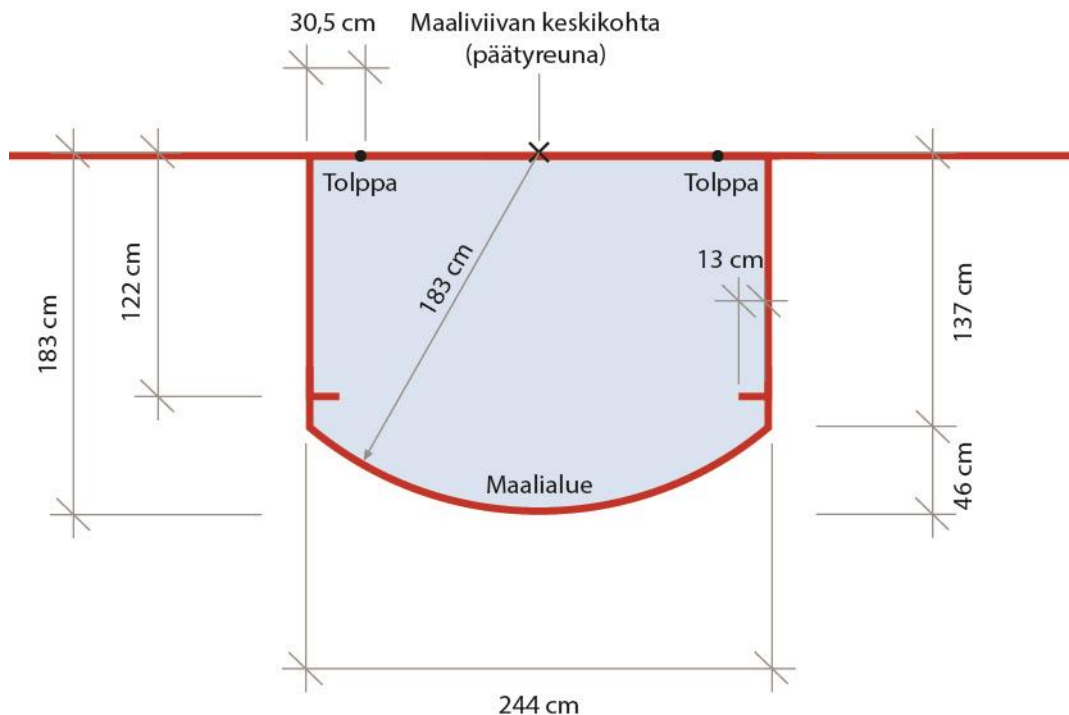

Kaikkien viivojen leveys 5 cm

SÄÄNTÖ 20 – JÄÄKIEKKOMAALI

- i. Kentällä on oltava kaksi jääkiekkomaalia – yksi kentän kummassakin päädyssä.
- ii. Jääkiekkomaali koostuu maalikehikosta ja verkosta.
- iii. Jääkiekkomaalin avoimen puolen täytyy olla kentän keskustaa kohden.
- iv. Kumpikin jääkiekkomaali sijoitetaan omaan päätyynsä maaliviivoille ja kiinnitetään siten, että maali pysyy paikoillaan pelin käydessä. Ylimmän tason IIHF:n mestaruuskisoissa on pakollista käyttää maalikehikkoa paikallaan pitäviä joustopiikkejä (kumitappeja), jotka mahdollistavat maalikehikon siirtymisen paikaltaan riittävän suuren kontaktin osuessa maalikehikkoon. Näiden käyttöä suositellaan vahvasti myös muissa kilpailuissa. Jäässä joustopiikkien reikien täytyy sijaita tarkasti maaliviivoilla.
- v. Maalipylväiden korkeus on 1,22 metriä jään pinnasta mitattuna ja niiden etäisyys toisistaan on 1,83 metriä pylväiden sisäpuolelta mitattuna. Maalipylväät ja ylärima, jotka muodostavat teräksisen putkirungon, tulee valmistaa halkaisijaltaan viisi senttimetriä paksusta putkesta.
- vi. Maalipylväiden ja yläriman täytyy olla väriltään punainen. Kaikkien muiden maalin ja kehikon osien täytyy olla väriltään valkoisia.
- vii. Maalipylväiden ja yläriman muodostamaan runkoon kiinnitetään tolpasta tolppaan ulottuva verkkoa kannattava valkoinen tukikehikko, jonka syvyys pohjakehikon osalta on päätylaidan suuntaan enintään 1,12 metriä ja vähintään 0,60 metriä.
- viii. Kestävä valkoinen nailonverkko kiinnitetään tukevasti koko maalikehikon takaosaan siten, että se vangitsee kiekon verkkoon, kun kiekko menee maaliin ja vastaavasti estää kiekon pääsyn maaliin muualta kuin maalitolppien ja yläriman välistä maalin etupuolelta.
- ix. Tuomariston täytyy tarkastaa maaliverkot ennen kunkin erän alkua. Jos he havaitsevat maaliverkoissa rikkoutumista, niin peliä ei voida aloittaa ennen kuin tarpeelliset korjaustoimet on suoritettu.
- x. Maalin valkoisten tukirakenteiden sisäpuolet maalitolppia ja ylärimaa lukuun ottamatta täytyy päällystää valkoisella pehmusteella. Pohjakehikon sisäpinnan osalta pehmustuksen päät eivät saa ulottua 10 senttimetriä lähemmäksi tolppia ja pehmusteet täytyy kiinnittää siten, etteivät ne estä kiekon menemistä kokonaan maaliviivan ylitse.

OSA 3 – JOUKKUEET JA PELAAJAT

YLEISTÄ – Jääkiekko on peli, jota pelataan tuomariston ohjauksessa.

Johdonmukaisuuden vuoksi kaikki ilmaukset sääntökirjan englanninkielisessä alkuperäisteoksessa ovat maskuliinissa, mutta kaikki säännöt koskevat yhtä lailla naisten jääkiekkoa ellei toisin mainita.

SÄÄNTÖ 21 – JOUKKUEEN KOKOONPANO

- i. Jotta joukkue voi pelata ottelua, sen täytyy pystyä laittamaan jäälle ottelun alussa vähintään viisi kenttäpelaajaa ja yhden maalivahdin.

SÄÄNTÖ 22 – LUOVUTETUT OTTELUT

- i. Jos molemmat joukkueet ovat jäällä ja toinen joukkue jostakin syystä kieltäytyy pelaamasta, päätuomarin tulee varoittaa kieltäytyvän joukkueen kapteenia, että heidän on jatkettava peliä 30 sekunnin kuluessa. Jos joukkue edelleen kieltäytyy aloittamasta pelaamista, päätuomari tuomitsee joukkueelle joukkuerangaistuksen. Jos sama tapahtuu toistamiseen tai kyseinen tilanne jatkuu, päätuomari lopettaa ottelun ja raportoi tapauksen asiaankuuluvalla elimelle.
- ii. Jos joukkue, joka ei ole jäällä ja jonka päätuomari on kapteenin, joukkueenjohtajan tai valmentajan välityksellä määrännyt menemään jäälle ja aloittamaan pelin, ei noudata päätuomarin määräystä, päätuomarin tulee antaa kyseiselle joukkueelle enintään kaksi minuuttia aikaa jatkaa pelaamista. Jos joukkue jatkaa peliä näiden kahden minuutin kuluessa, rikkoneelle joukkueelle tuomitaan joukkuerangaistus. Jos tämän ajan kuluttua joukkue edelleen kieltäytyy menemästä jäälle, päätuomari lopettaa ottelun ja raportoi tapauksen asiaankuuluvalla elimelle.
- iii. Joukkue, joka kieltäytyy asettamasta sääntöjen edellyttämää lukumäärää pelaajia jäälle, luovuttaa ottelun vastustajalleen.
- iv. Joukkue luovuttaa ottelun vastustajalleen, jos se ei pysty rangaistusten tai loukkaantumisten takia asettamaan ottelun aikana sääntöjen edellyttämää lukumäärää pelaajia jäälle.
- v. Jos joukkue kieltäytyy osallistumasta voittomaalikipailuun, sen vastustaja julistetaan voittajaksi.

SÄÄNTÖ 23 – EDUSTUSKELVOTON PELAAJA OTTELUSSA

- i. Pelaajan on täytettävä sekä IIHF:n että hänen kansallisen jäsenliittonsa vaatimukset ennen kuin hän voi osallistua otteluun. Eryteisesti hänen täytyy täyttää kansallisuus- ja ikävaatimukset ja olla listattuna turnauksen, kilpailun tai ottelun ennakkokokoonpanoon sekä ottelupöytäkirjaan.
- ii. Pelaajan nimi pöytäkirjassa (ei pelipaidan numero) on edustuskelpoisuuden kannalta määräävä tekijä.
- iii. Ottelun aikana ei voida hyväksyä maalia joukkueelle, jos sillä on edustuskelvoton pelaaja jäällä maalin syntyhetkellä, ja tilanne havaitaan ennen kuin maalia välittömästi seuraava keskialoitus on suoritettu. Kaikki kyseisen joukkueen aikaisemmat maalit jäävät voimaan.
- iv. Jos pelaajalle tuomitaan rangaistus ja rangaistuksen aikana hänen todetaan olevan edustuskelvoton, hänet poistetaan ottelusta ja sillä hetkellä jäällä oleva hänen joukkueensa kenttäpelaaja kärsii rangaistuksen loppuun.

- v. Jos pelaaja havaitaan edustuskelvottomaksi ottelun aikana, hänet poistetaan välittömästi ottelusta eikä tilanteesta tuomita rangaistusta.
- vi. Kaikki edustuskelvottomaan pelaajaan liittyvät tapaukset raportoidaan asiaankuuluvalla elimelle.

SÄÄNTÖ 24 – PELIASUISET PELAAJAT

- i. Kuusikymmentä minuuttia ennen ottelun alkua kummankin joukkueen edustajan täytyy toimittaa kirjurille kokoonpano (pelaajien nimilista ja vastaavat pelinumerot) sisältäen kapteenin ja varakapteenien nimet.
- ii. IIHF:n turnauksissa kummankin joukkueen edustajan täytyy vahvistaa joukkueen kokoonpano viimeistään kaksi minuuttia ennen ottelun alkua, mutta joukkue voi lisätä tai poistaa pelaajia aina ottelun aloitukseen asti.
- iii. Lukuun ottamatta kolmatta maalivahtia ei muutoksia tai lisäyksiä joukkueen kokoonpanoon sallita sen jälkeen, kun ottelu on alkanut.
- iv. Kukaan joukkueen toimihenkilöistä ei saa mennä jäälle ilman tuomariston lupaa, ellei kyseessä ole loukkaantuneen pelaajan hoitaminen.
- v. Kumpikin joukkue saa pukea otteluun enintään 20 kenttäpelaajaa ja kaksi maalivahtia (katso poikkeukset Säännöstä 202 vi-vii).
- vi. Kaikkien pelaajien täytyy käyttää jääkiekkomailaa ja jääkiekkoluistimia sekä käytettävä täyttä varustusta, jotta hänet luokitellaan pelikelpoiseksi pelaajaksi otteluun. Täysi varustus koostuu mailasta, luistimista, suojuksista ja peliasusta.
- vii. Kaikki suojuksat hanskoja, kypärää ja maalivahdin säärisuojuksia lukuun ottamatta on pidettävä kokonaan peliasun alla.
- viii. Kukaan pelaaja ei saa suorittaa lämmittelyä jäällä ennen erää tai millään pelikatolla.
- ix. Ainoastaan pelikelpoiset pelaajat voidaan merkitä pöytäkirjaan ja he voivat osallistua peliin.
- x. Ne pöytäkirjaan merkitsemättömät pelaajat, jotka on rekisteröity turnaukseen ja kilpailuun, saavat osallistua ottelua edeltävään lämmittelyjaksoon.

SÄÄNTÖ 25 – JOUKKUEEN TOIMIHENKILÖT

- i. Jokaisella joukkueella täytyy olla pelaajapenkillä vähintään yksi toimihenkilö, joka toimii valmentajana ja vähintään yksi pätevä huoltaja tai lääkintähenkilö, joka huolehtii loukkaantuneista pelaajista.

SÄÄNTÖ 26 – JOUKKUEEN TOIMIHENKILÖT JA TEKNOLOGIA

- i. Pelin aikana pelaajapenkillä tai sen välittömässä läheisyydessä olevat joukkueen toimihenkilöt saavat hyödyntää radiopuhelintyyppistä teknologiaa yhteydenpidossa IIHF:n osoittamassa paikassa olevaan katsomovalmentajaan.
- ii. Muunlaisen teknologian käyttö on sallittua ainoastaan valmennustarkoituksiin (ts. seuranta ja tilastointi) eikä niitä saa käyttää millään tavoin yritykseen vaikuttaa tuomariston päätöksiin.

SÄÄNTÖ 27 – PELAAJAT JÄÄLLÄ PELIN KÄYDESSÄ

- i. Joukkueella ei pelisääntöjen mukaan saa olla jäällä missään vaiheessa pelitilanteessa vähempää kuin neljä pelaajaa (yksi maalivahti ja kolme kenttäpelaajaa rangaistusten seurauksena) tai enempää kuin kuusi pelaajaa (yksi maalivahti ja viisi kenttäpelaajaa tai kuusi kenttäpelaajaa).
- ii. Pelin käydessä kenttäpelaajat saavat liikkua täysin vapaasti ja pelata mitä paikkaa tahansa haluavat, mutta pelissä on kuusi vakiintunutta pelipaikkaa: maalivahti, vasen puolustaja, oikea puolustaja, keskushyökkääjä, vasen laitahyökkääjä ja oikea laitahyökkääjä.
- iii. Pelin käydessä joukkueella saa olla jäällä ainoastaan yksi maalivahti. Tämä maalivahti voidaan ottaa pois jäältä ja korvata kenttäpelaajalla. Maalivahdin korvaavalle kenttäpelaajalle ei kuitenkaan sallita maalivahdin oikeuksia, erityisesti koskien varusteita, kiekon sulkemista tai fyysistä kontaktia vastustajan kanssa.

SÄÄNTÖ 28 – KAPTEENI JA VARAKAPTEENIT

- i. Kummankin joukkueen on nimettävä kapteeni ja enintään kaksi varakapteenia ottelun kokoonpanoon listatuista kenttäpelaajista. Joukkue ei voi luopua kapteenin nimeämisestä otteluun ja kapteenin sijasta nimetä kolmea varakapteenia.
- ii. Joukkue ei voi muuttaa kapteenin tai varakapteenin nimeämistä ottelun aikana. Jos kapteeni joutuu jättämään ottelun rangaistuksen tai loukkaantumisen takia, yksi varakapteenista voi ottaa kapteenin tehtävät hoitaakseen.
- iii. Kapteenilla täytyy olla C-kirjain ja varakapteenilla A-kirjain selvästi havaittavassa kohdassa pelipaitansa etupuolella. Kirjaimen on oltava 8 cm korkea ja väriiltään erotuttava selvästi pelipaidan pääväristä.
- iv. Ainoastaan näillä kapteeneiksi nimetyillä kenttäpelaajilla, elleivät he ole rangaistuja pelaajia, on oikeus keskustella päätuomarin kanssa pelin aikana esiintyvistä mahdollisesti sääntöjen tulkintaan liittyvistä kysymyksistä.
- v. Jos sekä kapteeni ja varakapteeni ovat jäällä, ainoastaan kapteenilla on oikeus keskustella päätuomarin kanssa sääntötulkintoista.
- vi. Kapteeni tai varakapteeni ei saa tulla pelaajapenkiltä jäälle keskustelemaan päätuomarin kanssa mistään tilanteesta, ellei tuomaristo sitä pyydä. Jos kapteeni tai varakapteeni tulee pelaajapenkiltä pyytämättä jäälle, päätuomarin tulee ohjata hänet takaisin pelaajapenkille ja varoittaa joukkueen valmentajaa, että seuraavasta tämän säännön rikkomisesta tuomitaan käytösrankaistus.
- vii. Rangaistuksesta valittaminen ei ole sääntöjen tulkintaan liittyvä kysymys eikä täten sallittua. Pelaajalle, joka väittelee rangaistuksesta, tuomitaan käytösrankaistus.

OSA 4 – KENTTÄPELAAJAN VARUSTEET

YLEISTÄ – Kenttäpelaajan varusteet koostuvat mailasta, luistimista, suojuksista ja peliasusta. Kaikki suojuukset käsineitä, kypärää tai luistimia lukuun ottamatta on pidettävä kokonaan peliasun alla. Varusteiden täytyy olla turvallisuusmääräysten mukaisia ja niiden tarkoituksena on ainoastaan suojata kenttäpelaajaa eikä lisätä tai parantaa pelaajan pelikykyä tai aiheuttaa vahinkoa vastustajalle. Kaikkia varusteita, mukaan lukien kypärää on käytettävä asianmukaisesti kiinnitettynä ottelua edeltävän lämmittelyjakson aikana.

SÄÄNTÖ 29 – VAARALLINEN VARUSTE

- i. Sääntöjen vastainen varuste, mikä ei täytä IIHF:n määräyksiä tai ei ole pelaamiseen hyväksyttävä, luokitellaan vaaralliseksi varusteeksi ja tällaista varustetta käyttävä pelaaja on siten Säännön 128 rangaistusten alainen.
- ii. Päätuomari voi milloin tahansa vaatia pelaajan mailan tai maalivahdin säärisuojusten mittaamista. Jos hän toteaa, että varuste ei täytä säännöissä esitettyjä IIHF:n määräyksiä, varuste luokitellaan vaaralliseksi varusteeksi eikä sitä voi käyttää pelin aikana ellei sitä muokata näiden sääntöjen mukaiseksi.
- iii. Pelaaja, joka käyttää vaarallista varustetta, määrätään jäältä pois ja päätuomari varoittaa hänen joukkuettaan. Pelaaja ei saa osallistua peliin kunnes vaarallinen varuste on korjattu tai poistettu.
- iv. Vaaralliseksi varusteeksi luokitellaan myös visiirin pitäminen siten, että se saattaa vahingoittaa vastustajaa, hyväksymättömän varusteen käyttäminen, vaarallisen tai laittoman luistimen tai mailan käyttäminen, muun suojuksen kuin hanskan, luistimen tai maalivahdin säärisuojan pitäminen peliasun ulkopuolella ja kämmenpuolen leikkaaminen toisesta tai molemmista hanskoista.

SÄÄNTÖ 30 – KYYNÄRPÄÄSUOJAT

- i. Kyynärpääsuojuissa täytyy olla uloimpana suojakerroksena vaahtokumia tai vastaavaa materiaalia vähintään 1,27 senttimetrin paksuudelta.

SÄÄNTÖ 31 – KASVOSUOJUS JA HAMMASSUOJA

Katso myös IIHF:n kilpailusäännöt

- i. Kenttäpelaajan kypärän etuosaan on sallittua kiinnittää kolmen tyyppisiä suojuksia: ristikko, visiiri tai kokokasvosuojus.
- ii. Visiiri kiinnitetään kypärään ja sen täytyy ulottua alaspäin suojaamaan silmät ja nenä kokonaisuudessaan. Se täytyy kiinnittää kypärän sivuille siten, että sitä ei voi kääntää ylös.
- iii. IIHF:n mestaruuskisoihin osallistuvien kansallisten jäsenliittojen täytyy varmistaa, että heidän pelaajansa käyttävät jääkiekkoa varten valmistettuja kypäriä ja että visiiri tai kokokasvosuojus on asianmukaisesti kiinnitetty kypärään.
- iv. Kaikkien 31.12.1974 jälkeen syntyneiden miespuolisten pelaajien on käytettävä vähintään visiiriä.
- v. Kaikkien naispelaajien on käytettävä kypärää ja ristikkoa tai kokokasvosuojusta.
- vi. Kaikkien alle 18-vuotiaiden ikäluokan kenttäpelaajien täytyy käyttää kokokasvosuojusta, joka on valmistettu siten, että kiekko eikä mailan lapa läpäise sitä.
- vii. Kenttäpelaajan visiiri tai kokokasvosuojus ei saa olla värillinen tai sävytetty.

- viii. Jos kenttäpelaajan visiiri tai kokokasvosuojus säröytyy tai rikkoutuu pelitilanteen aikana, hänen täytyy poistua jäältä välittömästi.
- ix. Kaikkien alle 20-vuotiaiden ikäluokan kenttäpelaajien täytyy käyttää hammassuojaa.



Visiiri



Kokokasvosuojus



Häkki

SÄÄNTÖ 32 – FLUORESOIVA MATERIAALI

- i. Fluoresoivan materiaalin käyttö on kielletty kaikilta jäällä olevilta kaikissa jäällä pidettävissä varusteissa, vaatteissa tai peliasuissa.

SÄÄNTÖ 33 – HANSKAT / KÄSINEET

- i. Kenttäpelaajan käsineen täytyy peittää käsi ja ranteen seutu sekä olla pelaamiseen soveltuva.
- ii. Hanskojen rystyapuoli täytyy valmistaa pehmeästä materiaalista eikä siinä saa olla muuta materiaalia tai muita esineitä kuin pehmusteeksi ommellut.
- iii. Hanskojen täytyy olla kokonaisia eikä niitä saa muokata minkäänlaisen edun saavuttamiseksi (ts. poistaa kämmeniä).

SÄÄNTÖ 34 – KYPÄRÄ

- i. Ottelua edeltävän lämmittelyjakson ja itse ottelun (varsinainen peliaika, jatko aika ja voittomaalikiilpailu) aikana kenttäpelaajien on käytettävä erityisesti jääkiekkoa varten valmistettua hyväksyttyä kypärää, jonka leukanauhan on oltava asianmukaisesti kiinnitettynä.
- ii. Jos kenttäpelaaja ei käytä IIHF:n kilpailuissa ottelua edeltävän lämmittelyjakson aikana kypärää, tulee varalla olevan päätuomarin raportoida sääntörikkomus asiaankuuluvalla elimelle. Kansallisissa sarjoissa noudatetaan kansallisen liiton toimintaohjeita ja sääntöjä.
- iii. Kenttäpelaajan on pidettävä kypärää päässään siten, että kypärän etuosan alareuna ei ole enempää kuin yhtä sormen leveyttä kulmakarvojen yläpuolella. Lisäksi leukanauhan ollessa kiinnitettynä ei leukanauhan ja leuan välissä saa olla tilaa enempää kuin yhden sormen paksuuden verran.
- iv. Jos kenttäpelaaja menettää kypäränsä pelin käydessä, hänen on mentävä suoraan pelaajapenkilleen. Hän ei saa pelata kiekkoa tai osallistua peliin eikä hän saa laittaa kypärää päähänsä jäällä pelin käydessä.
- v. Kenttäpelaaja ei saa tarkoituksellisesti kopauttaa pois vastustajan kypärää tämän päästä, jotta vastustaja joutuisi menemään pelaajapenkilleen tai estää häntä osallistumaan pelitilanteeseen.
- vi. Kenttäpelaajan kypärässä ei saa olla mitään merkintöjä tai kirjoitusta paitsi pelaajan pelinumero tai virallisesti lisensoidut mainokset.

- vii. Kenttäpelaajan täytyy pitää kypäräänsä päässään istuessaan pelaajapenkillä tai rangaistusaitiossa paitsi, kun kypärää puhdistetaan tai korjataan.

PELITILANNE 1: Jos kenttäpelaajan kypärän leukanauha aukeaa pelitilanteen aikana, mutta kypärä pysyy hänen päässään, hän voi jatkaa peliä seuraavaan pelikatkoon asti tai siihen asti, kun pelaaja poistuu jäältä.

SÄÄNTÖ 35 – KAULASUOJUS / KENTTÄPELAAJA

Katso myös IIHF:n kilpailusäännöt

- i. Kaikkien 18-vuotiaiden ja sitä nuorempien pelaajien riippumatta siitä, mihin kilpailuun tai turnaukseen osallistuvat, täytyy käyttää kaulasuojusta.

SÄÄNTÖ 36 – SÄÄRISUOJAT

- i. Kenttäpelaajan säärisuojat täytyy kooltaan olla sellaiset, että ne mahtuvat normaalien kenttäpelaajan sukkiin sisään. Teollisesti valmistettuihin säärisuojiin ei saa lisätä mitään ulokkeita tai muita lisäosia.

SÄÄNTÖ 37 – LUISTIMET / KENTTÄPELAAJA

- i. Luistimien täytyy koostua ainoastaan neljästä osasta: kenkä, terä, teräpidin ja nauhat.
- ii. Kengän täytyy vastata kenttäpelaajan jalan muotoa eikä se saa olla liian leveä tai pitkä eikä siinä saa olla mitään lisäkkeitä.
- iii. Terän on oltava tasainen koko pituudeltaan edestä taakse ja sen tulee olla pitävästi kiinnitettynä teräpitimeen kaiken aikaa. Siinä ei saa olla kärkipiikkiä taitoluistinten tapaan.
- iv. Terän tulee olla koko pituudeltaan teräpitimen kattama siten, ettei terä ulotu pitimen etu- tai takapuolelle. Terä ei saa pikaluistinten tapaan ylittää edessä kengän kärkeä eikä takana kengän kantaa.
- v. Mitään mekaanisia lisäkkeitä tai muita luistelijan nopeutta tai luistelukykyä lisääviä laitteita ei luistimissa sallita.
- vi. Luistimen nauhat saavat olla minkä ei-fluoresoivan värisiä tahansa ja ne voidaan sitoa millä tavoin tahansa, mutta nauhat eivät saa olla niin pitkät, että ne ylettyvät jäähän.

SÄÄNTÖ 38 – MAILA / KENTTÄPELAAJA

- i. Mailat on valmistettava IIHF:n hyväksymistä materiaaleista. Niissä ei saa olla mitään ulokkeita ja kaikki kulmat täytyy olla viistettyjä.
- ii. Kenttäpelaajan mailan lavan kaarevuus ei saa ylittää 1,5 cm. Lavan kaarevuus mitataan siten, että mitataan kärjen minkä tahansa pisteen ja lavan alakulman yhdistävältä suoralta kohtisuora etäisyys lavan pintaan.
- iii. Mailan lapa voi olla kaareva vain yhteen suuntaan ja mailassa voi olla vain yksi lapa. Jos lapa mailamitalla mitattuna todetaan kaartuvan mitenkään kahteen suuntaan, se on laiton.
- iv. Mailan varren pitää olla suora koko matkalta päästä lavan tyveen.

- v. Mailan varren yläpää täytyy peittää jonkinlaisella suojauksella. Jos tehdasvalmisteisen mailan (ts. metallia tai hiilikuitua) varren yläpään tulppa on poistettu tai irtoaa, maila luokitellaan vaaralliseksi varusteeksi.
- vi. Onttovartisen mailan varren sisään ei saa lisätä mitään materiaalia, jolla muutetaan mailan painoa, koostumusta ja käyttäytymistä.
- vii. Mailan minkä tahansa osan ympärille saa kietoa minkä väristä tarttuvaa ei-fluoresoivaa teippiä tahansa. Fluoresoivalla värillä maalatut mailat eivät ole sallittuja.
- viii. On sääntöjen vastaista pelata rikkoutuneella mailalla. Jos kenttäpelaajan maila rikkoutuu pelin käydessä, hänen täytyy pudottaa se välittömästi jäähän.
- ix. Ottelun missään vaiheessa kenttäpelaaja ei saa käyttää maalivahdin mailaa.
- x. Ottelun missään vaiheessa kenttäpelaaja ei saa käyttää useampaa kuin yhtä mailaa.
- xi. Kenttäpelaaja ei saa käyttää vastustajan mailaa – on hän sitten poiminut mailan jäältä tai napannut sen vastustajalta.
- xii. Mailan varren enimmäispituus on 163 cm varren päästä lavan ja varren kulmaan mitattuna; enimmäisleveys on 3 cm; enimmäispaksuus on 2,54 cm.
- xiii. Lavan enimmäispituus on 32 cm varren kulmasta lavan kärkeen lavan alareunaa pitkin mitattuna; lavan korkeuden on oltava 5 cm ja 7,5 cm välillä.
- xiv. Poikkeussäännöksiä mailan pituuteen sallitaan, jos (1) pelaaja on vähintään 2,0 metriä pitkä, (2) IIHF:lle on toimitettu kirjallinen anomus ennen kuin pelaaja haluaa käyttää mailaa ja (3) mailan varren pituus ei ylitä 165,1 cm.

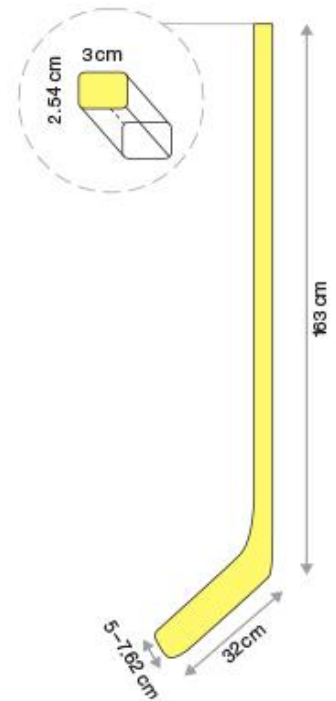

SÄÄNTÖ 39 – TEIPPI

- i. Lapa voidaan päällystää ainoastaan sen ympärille kierretyllä teipillä. Kaikki tarttuvat kaksipuoliset teipit ovat sääntöjen vastaisia.

SÄÄNTÖ 40 – PELIASUT / KENTTÄPELAAJA

- i. Joukkueen kaikkien pelaajien on pukeuduttava yhtenäiseen pelipaitaan, housuihin, sukkiin ja kypärään.
- ii. Joukkueen kaikki pelipaidat täytyy olla samanmalliset mukaan lukien etuosan logo, hihojen ja selkäosan numerot sekä selkäosan nimilaatta.
- iii. Pelaajat eivät saa tehdä mitään muutoksia peliasuunsa joko leikkaamalla sitä jotenkin, kirjoittamalla siihen jotain tai merkitsemällä sitä jotenkin.
- iv. Jos päätuomarin mielestä pelaavien joukkueiden peliasut ovat niin samankaltaiset, että pelaajista on mahdollista erehtyä, kotijoukkueen velvollisuus on vaihtaa pelipaitansa.
- v. Peliasun päävärin on peitettävä noin 80 prosenttia pelipaidasta ja sukista lukuun ottamatta nimeä ja numeroita.
- vi. Pelipaita täytyy pitää kokonaan housujen ulkopuolella ja aina kun mahdollista se tulee kiinnittää asianmukaisesti hihnoilla housuihin.

- vii. Pelipaidan täytyy noudattaa pelaajan vartalon muotoa eikä pelipaita saa olla kohtuuttoman väljä.
- viii. Pelipaita ei pituudeltaan saa ylittää housujen lahjetta eikä hihojen osalta ylittää hanskojen sormia.
- ix. Jokaisella pelaajalla on oltava pelipaitansa selässä 25 - 30 cm korkea numero ja vastaava numero kymmenen senttimetrin korkuisena molemmissa hihoissaan. Pelipaidan numeron pitää olla kokonaisluku väliltä 1...99 (molemmat rajat mukaan lukien).
- x. Joukkueen kahdella pelaajalla ei voi olla samaa numeroa samassa ottelussa.
- xi. Pelaajat eivät saa muuttaa tai vaihtaa pelipaidan numeroa sen jälkeen, kun ottelu on käynnistynyt. Pelaajien täytyy pitää numeronsa koko ottelun ajan sekä läpi koko turnauksen tai kilpailun.
- xii. Ainoa poikkeus sääntöön 40-xi on, jos pelaajan pelipaita tahrautuu vereen tai repeytyy pahoin. Tällöin tuomaristo voi määrätä hänet poistumaan jäältä ja vaihtamaan pelipaitansa toiseen pelipaitaan (toinen numero ilman nimilaattaa).
- xiii. Jos pelaajan hiukset ylettyvät nimilaatan tai numeron päälle, ne on pidettävä kypärän sisällä tai poninhännällä.
- xiv. Graffityyppiset kuviot, muodot, taideteokset, piirrookset tai sloganit, jotka ovat solvaavia tai rivoja tai joissa on kulttuurinen, rasistinen tai uskonnollinen viittaus, eivät ole missään osin peliasua sallittuja.
- xv. IIHF:n kisoissa jokaisella pelaajalla on oltava nimensä painettuna pelipaitansa selkäpuolen yläosaan kymmenen senttimetriä korkein isoin kirjaimin tekstattuna, mikä täytyy hyväksyttäväksi IIHF:llä ennen ottelua tai turnausta.
- xvi. Joukkueen kaikkien pelaajien täytyy ottelua edeltävällä lämmittelyjaksolla pitää yhtenäistä peliasua ja pitää paidassaan samaa pelinumeroa kuin itse ottelussa.
- xvii. Ne pelaajat, jotka eivät noudata näitä määräyksiä, eivät saa osallistua peliin. Määräyksiä noudattamatta jättäminen varoituksen jälkeen aiheuttaa saman joukkueen pelaajalle pienen rangaistuksen pelin viivyttämisestä.

SÄÄNTÖ 41 – PELAAJAN VARUSTEEN MITTAUS

- i. Päätuomari voi ottelun aikana vaatia mitattavaksi ainoastaan kahta varustetta: pelaajan mailan (millä tahansa pelikatolla) tai maalivahdin säärisuojan (ensimmäisen tai toisen erätauon aikana tai kolmannen erän jälkeen, jos ottelu jatkuu jatkoajalla). Jos hän toteaa, että varuste ei täytä näissä säännöissä esitettyjä IIHF:n määräyksiä, niin varuste luokitellaan vaaralliseksi varusteeksi eikä sitä voi käyttää ottelussa ennen kuin se on muutettu näiden sääntöjen mukaiseksi.
- ii. Maalia ei voi hylätä sääntöjen vastaisen varusteen perusteella.
- iii. Joukkueen kapteeni tai varakapteenit ovat ainoita pelaajia, jotka voivat esittää virallisen yksilöidyn huomautuksen vastustajan varusteen mittoihin liittyen. Huomautus voidaan esittää millä tahansa pelikatolla tai jäällä ennen yksittäisen erän alkua.
- iv. Päätuomari suorittaa tarvittavat mittaukset välittömästi. Jos huomautus on aiheeton, rangaistaan mittausta pyytäneitä joukkuetta joukkuerangaistuksella. Jos huomautus on aiheellinen, rangaistaan rikkonutta pelaajaa pienellä rangaistuksella ja tuomaristo toimittaa sääntöjen vastaisen varusteen pelaajapenkille.
- v. Tällainen mittauspyyntö rajoitetaan yhteen mittaukseen joukkuetta kohden yhdellä pelikatolla, mutta kapteeni voi ottelun kuluessa tehdä niin monta mittauspyyntöä kuin hän haluaa.

- vi. Pelaajalla, jonka maila aiotaan mitata, täytyy olla maila hallussaan silloin, kun mittauspyyntö tehdään. Hän voi olla pelaajapenkillä tai jäällä, mutta päätuomarin täytyy näköhavainnolla varmistaa, että kyseinen maila kuuluu kyseiselle pelaajalle.
- vii. Jos maila on havaittu sääntöjen vastaiseksi, rikkoneen kenttäpelaajan täytyy mennä välittömästi rangaistusaitioon, ja rangaistun pelaajan kanssapelaaja toimittaa laillisen mailan hänelle. Tuomaristo palauttaa mailan joukkueen pelaajapenkille, ja jos joukkue muokkaa mailan sääntöjen mukaiseksi, sitä voidaan käyttää pelissä. Tämän seurauksena se voidaan myös mitata uudelleen.
- viii. Jos päätuomari ei jostakin syystä pysty mittaamaan mailamitalla mailan lavan käyryyttä, tulkitaan maila sääntöjen vastaiseksi ja se poistetaan ottelusta. Kumpaakaan joukkuetta ei kuitenkaan rangaista mittausyrityksen seurauksena.
- ix. Kenttäpelaajan tai maalivahdin maila voidaan mitata milloin tahansa jatkoajalla tai voittomaalikilpailun aikana tai milloin tahansa ottelun alkamisesta lähtien ottelun ratkaisuun asti.

PELITILANNE 1: Kenttäpelaajalta, joka on juuri astunut jäähyaitoon kärsiäkseen rangaistustaan tai sieltä jälle kärsittyään rangaistuksensa loppuun, voidaan mitata mailansa sääntöjenmukaisuutta.

SÄÄNTÖ 42 – KENTTÄPELAAJAN MAILAN MITTAUS / VOITTOMAALIKILPAILU

- i. Joukkueen kapteeni voi esittää vastustajan mailan mittauspyynnön voittomaalikilpailun aikana.
- ii. Jos mittauspyyntö esitetään ennen kuin laukaisija suorittaa laukaustaan ja maila todetaan lailliseksi, tuomitaan mittauspyynnön esittäneelle joukkueelle joukkuerangaistus ja yksi joukkueen kenttäpelaaja menee rangaistusaitioon kärsimään rangaistusta. Hän ei tästä hetkestä eteenpäin ole enää käytettävissä voittomaalikilpailussa. Kenttäpelaaja, jonka maila mitattiin, voi tämän jälkeen suorittaa laukauksensa.
- iii. Jos Sääntö 42-ii mittauksessa maila todetaan sääntöjen vastaiseksi, laukausta suorittamassa olevan kenttäpelaajan täytyy mennä rangaistusaitioon, ja hän ei tästä hetkestä eteenpäin ole enää käytettävissä voittomaalikilpailussa. Joukkueen toinen kenttäpelaaja määrätään tällöin suorittamaan laukaus.
- iv. Kapteenit voivat esittää vastustajan mailan mittauspyynnön minkä tahansa ja kaikkien voittomaalikilpailun laukausten välillä, mutta ainoastaan yksi pyyntö per "katko" (ts. laukausten välillä) on sallittu.
- v. Jos mittauspyyntö esitetään sen jälkeen, kun kenttäpelaaja on suorittanut laukauksensa, toimitaan rangaistusten suhteen Sääntöjen 42-ii ja 42-iii mukaisesti. Jos kenttäpelaaja tekee sääntöjenvastaisella mailallaan maalin laukauksestaan, maali joka tapauksessa hyväksytään.

OSA 5 – PELISÄÄNNÖT / YLEISTÄ

YLEISTÄ – Säännöt muodostavat varsinaisen perustan jääkiekon pelaamiselle ja niitä tulee kunnioittaa ja noudattaa kaiken aikaa. Vaikka sääntökirjassa on pyritty kaikin keinoin ottamaan huomioon kaikki mahdolliset jäällä tapahtuvat rikkeet, tuomaristolla on oikeus tuomita rangaistuksia myös muista sellaisista rikkeistä, joita ei ole säännöissä jäljempänä mainittu ja joiden tuomaristo katsoo olevan sääntökirjan näkökulmasta reilun pelin hengen ja lajin arvokkuuden vastaisia.

SÄÄNTÖ 43 – MITEN OTTELU PELATAAN

- i. Ottelu koostuu kolmesta 20 minuutin erästä sekä tarvittaessa jatkoajasta ja voittomaalikiilpailusta.
- ii. Kaksi joukkuetta kilpailee ottelussa maalinteossa. Joukkue, joka tekee enemmän maaleja, julistetaan voittajaksi.
- iii. Maalin tekemiseksi joukkueen täytyy pelata kiekko sääntöjen mukaisesti vastustajan maaliin (poikkeukset katso Säännöt 179 ja 180; TUOMITUT MAALIT).
- iv. Kenttäpelaajat ohjaavat kiekkoa mailallaan ja etenevät jäällä syötellen ja laukoen kiekkoa sekä luistellen.
- v. Vartalotaklaukset ovat olennainen osa peliä. Se on tavanomaisin tapa saada kiekko pelaajan haltuun. Jotta vartalotaklaus on laillinen, sen on täytettävä tietyt näissä säännöissä määritellyt kriteerit.
- vi. Näiden sääntöjen rikkomisesta tuomaristo rankaisee pelaajia ja joukkueen toimihenkilöitä tai vakavimmissa tapauksissa rankaisun suorittaa asiaankuuluva elin.

SÄÄNTÖ 44 – OTTELUN KESTO

Katso myös IIHF:n kilpailusäännöt

- i. Varsinainen peliaika koostuu kolmesta 20 minuutin tehokasta peliaikaa käsittävästä erästä.
- ii. Erien välillä on 15 minuutin erätauko.
- iii. Joukkueet vaihtavat kenttäpuolia ennen jokaisen erän alkua.
- iv. Jää täytyy kunnostaa ennen jokaisen erän alkua (paitsi ennen viiden ja kymmenen minuutin jatkoeriä).
- v. Jos tulos on tasan varsinaisen 60 minuutin peliajan päätyttyä, pelataan joko viiden, kymmenen tai 20 minuutin jatkoerä. Kaikissa tapauksissa jatkoerä pelataan äkkikuolemaperiaatteella (seuraava maali ratkaisee). Voittomaalikiilpailussa kumpikin joukkue suorittaa määrätyn määrän laukauksia (ellei ratkaisu synny aiemmin), ja jos tämän jälkeen maalit ovat tasan, laukaistaan pareittain äkkikuolemaperiaatteella.

SÄÄNTÖ 45 – PELIKELLO

- i. Pelikello näyttää peliaikaa ja se käy erän pituudesta (20 minuuttia, kymmenen minuuttia tai viisi minuuttia) alaspäin nolnaan (0:00).
- ii. Pelikello käynnistyy, kun tuomaristo pudottaa kiekon jäähän ja pysähtyy, kun tuomaristo viheltää pilliinsä.
- iii. Tuomaristo voi kysyä videomaalituomarin mielipidettä ja tehdä päätökset tarvittavista muutoksista, jos pelikellon aika on oletettavasti kulunut todellista peliaikaa enemmän – etenkin virheellisen aloituksen jälkeen tai jos ajanottaja on reagoinut hitaasti vihellykseen.

SÄÄNTÖ 46 – VIHHELLYS

- i. Kun tuomaristo viheltää pilliinsä pelikatkon merkiksi, pelaajien täytyy lopettaa kontaktinsa vastustajaan ja luopua kiekosta.
- ii. Jos pelitilanne on käynnissä, peliä jatketaan, kunnes joku tuomaristosta viheltää pilliinsä pelikatkon merkiksi.

SÄÄNTÖ 47 – KIEKKO

- i. Kiekon on pääväriältään oltava musta ja se on valmistettava vulkanoidusta kumista tai muusta IIHF:n hyväksymästä materiaalista.
- ii. Kiekon halkaisijan täytyy olla 7,62 cm ja paksuuden 2,54 cm.
- iii. Kiekon täytyy painaa 156 – 170 grammaa.
- iv. Kiekkoon painettu logo, tavaramerkki ja mainonta eivät saa ylittää kiekon kummallakaan puolella halkaisijaltaan 4,5 cm:ä tai 35 % kiekon kyseisen puolen pinta-alasta. Painatusta voi olla kiekon molemmilla puolilla.



SÄÄNTÖ 48 – LÄMMITTELYJAKSO

- i. Eri joukkueiden pelaajat eivät saa olla fyysisessä kontaktissa keskenään lämmittelyjakson aikana eivätkä pelaajat saa ylittää keskiviivaa lämmittelyjakson aikana. Lämmittelyjaksoa valvoo varalla oleva päätuomari (standby), joka käsittelee tällaiset sääntörikkomukset.
- ii. Tuomaristo ei voi tuomita rangaistuksia lämmittelyjakson aikana tapahtuvista sääntörikköistä, koska he eivät ole omin silmin nähneet rikkeitä, mutta ottelun jälkeen asiaankuuluva elin voi käsitellä tällaiset rikkeet.

SÄÄNTÖ 49 – KIEKKO PELISSÄ

- i. Pelitilanne katkaistaan välittömästi, jos kiekko ei enää ole kokonainen (ts. palasina tai rikkoutunut millään tavoin).
- ii. Jos pelin käydessä pelialueelle ilmaantuu muu kuin sääntöjen mukaisesti pelissä oleva kiekko, peliä ei katkaista ennen kuin sääntöjen mukaisen kiekon hallinta siirtyy toiselle joukkueelle tai ennen kuin sääntöjen vastaista kiekkoa pelataan virheellisesti oikean kiekon sijasta.
- iii. Kiekko on pidettävä liikkeessä koko ajan. Jos jompikumpi tai molemmat joukkueet eivät pelaa kiekkoa, tuomaristo katkaisee pelin, ja seuraava aloitus suoritetaan aloituspisteestä, joka on lähinnä kiekon sijaintia pelin katkaisuhetkellä.

PELITILANNE 1: A-joukkue pelaa vajaalukuisena pienen rangaistuksen takia. Jos B-joukkueelle ollaan tuomitsemassa pientä rangaistusta (siirrettynä), mutta A-joukkue on tarkoituksellisesti pelaamatta kiekkoa, jotta heidän rangaistuksestaan kuluisi mahdollisimman paljon aikaa, päätuomarin pitää katkaista peli. Seuraava aloitus suoritetaan toisesta rangaistun joukkueen (B-joukkue) puolustusalueen aloituspisteestä.

SÄÄNTÖ 50 – KENTTÄPÄÄTYJEN VAIHTAMINEN

- i. Joukkueet aloittavat ottelun puolustamalla sitä maalia, joka on lähinnä joukkueen pelaajapenkkiä.
- ii. Joukkueet vaihtavat kenttäpäätyjä jokaisen varsinaisen peliajan erän jälkeen. Jatkoajan ja voittomaalikiilpailun osalta, katso IIHF:n kilpailusäännöt.
- iii. Ulkoilmaotteluissa peli katkaistaan kolmannessa erässä ajassa 10:00, jotta joukkueet voivat vaihtaa kenttäpäätyjä. Katso IIHF:n kilpailusäännöistä lisätietoja.

SÄÄNTÖ 51 – PELITILANTEEN KÄYNNISTYMINEN

- i. Pelitilanne käynnistyy aina tuomarin suorittamalla aloituksella (kiekon pudotuksella).
- ii. Jokainen erä käynnistetään keskipistealoituksella. Kaikissa muissa tapauksissa pelin käynnistyminen suoritetaan yksinomaan jostakin jäähän merkitystä yhdeksästä aloituspisteestä.

SÄÄNTÖ 52 – ALOITUSPAIKAN MÄÄRITTÄMINEN / YLEISTÄ

- i. Kun pelitilanne katkaistaan mistä tahansa sellaisesta syystä, jota jäljempänä ei ole määritelty, suoritetaan seuraava aloitus lähimmästä aloituspisteestä, missä kiekkoa viimeksi pelattiin.
- ii. Jos sama joukkue aiheuttaa pelikatkon kahdesta eri syystä (ts. kiekon pelaaminen korkealla mailalla ja tahallinen paitsio), seuraava aloitus suoritetaan aloituspisteestä, joka on joukkueelle epäedullisempi.
- iii. Jos kumpikin joukkue tekee sääntörikkeen aiheuttaen pelikatkon (ts. kiekon pelaaminen korkealla mailalla ja tahallinen paitsio), seuraava aloitus suoritetaan aloituspisteestä, jota lähinnä kiekko on katkaisuhetkellä.
- iv. Kun pelikatkon aiheuttaa hyökkäävän joukkueen pelaaja hyökkäysalueellaan, seuraava aloitus suoritetaan lähimmästä puolueettoman alueen aloituspisteestä, ellei samalla tuomita puolustavalle joukkueelle rangaistusta.
- v. Jos pelaaja laukaisee kiekon niin korkealle, että se osuu pelikelloon tai muuhun jään yläpuolella olevaan esineeseen, peli katkaistaan ja seuraava aloitus suoritetaan laukaisupaikkaa lähinnä olevasta aloituspisteestä.

SÄÄNTÖ 53 – ALOITUSPAIKAN MÄÄRITTÄMINEN / RANGAISTUKSIA TUOMITTU

- i. Kun pelaajia rangaistaan pelikatolla siten, että rangaistuskelloon merkitään rangaistuksia vain toiselle joukkueelle, suoritetaan seuraava aloitus toisesta rikkoneen joukkueen puolustusalueen aloituspisteestä, paitsi,
 1. kun rangaistus määrätään maalin hyväksymisen jälkeen, aloitus suoritetaan keskipisteestä;
 2. kun rangaistus määrätään ennen erän käynnistymistä tai sen päätyttyä, aloitus suoritetaan keskipisteestä;

3. kun puolustavaa joukkuetta ollaan juuri rankaisemassa, ja hyökkäävän joukkueen pelaajat tulevat kiistan aikana vihellyksen jälkeen hyökkäysalueellaan aloitusympyrän uloimman kaaren tason yli, aloitus suoritetaan lähimmästä puolueettoman alueen aloituspisteestä.
- ii. Jos hyökkäävän joukkueen kenttäpelaajalle tuomitaan rangaistus hyökkäysalueen aloituksessa, seuraava aloitus suoritetaan rangaistavan joukkueen puolustusalueen aloituspisteestä.
- iii. Jos pelaajalle tuomitaan käytösrangaistus tai pelirangaistus käytöksestä, seuraava aloitus suoritetaan rangaistavan joukkueen puolustusalueen aloituspisteestä.
- iv. Jos samalla pelikatolla tuomitaan molemmille joukkueille rangaistuksia, seuraava aloitus suoritetaan sen joukkueen puolustusalueelta, joka syyllistyi viimeisenä rikkeeseen.
- v. Jos kummallekin joukkueelle tuomitaan rangaistuskelloon merkittäviä rangaistuksia, seuraava aloitus suoritetaan lähimmästä sen alueen aloituspisteestä, jossa pelitilanne katkaistiin.

PELITILANNE 1: Siirretyn rangaistuksen aikana ei-rangaistava joukkue syyllistyy maalivahdin liian aikaiseen vaihtoon ja peli katkaistaan, kun kiekko on ei-rangaistavan joukkueen puolustusalueella, seuraava aloitus suoritetaan silti toisesta rangaistuksen saavan joukkueen puolustusalueen aloituspisteestä.

SÄÄNTÖ 54 – ALOITUSPAIKAN MÄÄRITTÄMINEN / LOUKKAANTUMINEN

- i. Kun pelitilanne katkaistaan pelaajan loukkaantumisen takia, määräytyy seuraavan aloituksen paikka sen mukaan, missä kiekko oli ja kumpi joukkue oli kiekollinen vihellyksen hetkellä.
- ii. Jos loukkaantuneen pelaajan joukkueella on kiekko hallussaan hyökkäysalueellaan siitä huolimatta, missä loukkaantunut pelaaja itse on, seuraava aloitus suoritetaan toisesta hyökkäysaluetta lähinnä olevasta puolueettoman alueen aloituspisteestä.
- iii. Jos loukkaantuneen pelaajan joukkueella on kiekko hallussaan puolueettomalla alueella siitä huolimatta, missä loukkaantunut pelaaja itse on, seuraava aloitus suoritetaan katkaisupaikkaa lähinnä olevasta puolueettoman alueen aloituspisteestä.
- iv. Jos loukkaantuneen pelaajan joukkueella on kiekko hallussaan puolustusalueellaan siitä huolimatta, missä loukkaantunut pelaaja itse on, seuraava aloitus suoritetaan toisesta puolustusalueen aloituspisteestä.
- v. Jos tuomari loukkaantuu, pelitilanne katkaistaan välittömästi, ellei kyseessä ole maalintekotilanne, ja seuraava aloitus suoritetaan lähimmästä aloituspisteestä, missä kiekko oli vihellyksen aikana.

SÄÄNTÖ 55 – ALOITUSPAIKAN MÄÄRITTÄMINEN / PUOLUSTUSALUE

- i. Kun puolustavan joukkueen pelaaja sulkee kiekon laitaa vasten (aiheuttaen pelikatkon), seuraava aloitus suoritetaan lähimmästä päätyalueen aloituspisteestä.
- ii. Jos hyökkäävän joukkueen kenttäpelaaja laukaisee tai syöttää kiekon, ja kiekko kimpoaa puolustavan joukkueen kenttäpelaajasta ulos kentältä puolueettomalla alueella, seuraava aloitus suoritetaan kimpoamiskohtaa lähinnä olevasta puolueettoman alueen aloituspisteestä.
- iii. Jos hyökkäävän joukkueen kenttäpelaaja laukaisee tai syöttää kiekon, ja kiekko kimpoaa puolustavan joukkueen kenttäpelaajasta ulos kentältä hänen

puolustusalueellaan, seuraava aloitus suoritetaan kimpoamiskohtaa lähinnä olevasta puolustusalueen aloituspisteestä.

- iv. Jos hyökkäävä joukkue aiheuttaa tahallisen paitsion, seuraava aloitus suoritetaan rikkeen tehneen joukkueen puolustusalueelta aloituspisteestä, joka on paitsiokohdan kanssa samalla laidalla.

SÄÄNTÖ 56 – ALOITUSPAIKAN MÄÄRITTÄMINEN / KESKIPISTE

- i. Aloitukset suoritetaan kentän keskipisteestä seuraavissa tapauksissa:
1. erän alussa;
 2. maalin jälkeen;
 3. tuomariston viheltäessä virheellisesti pitkän;
 4. jos kummankin joukkueen kenttäpelaajat sulkevat kiekon laitaa vasten keskiviivan lähellä;
 5. maalivahdin liian aikaisen vaihdon jälkeen, kun peli on katkaistu rikkoneen joukkueen saatua kiekko hallintaansa, mutta pelitilanne on ei-rikkoneen joukkueen kenttäpuoliskolla. Jos peli katkaistaan ennen kuin kiekko saavuttaa keskiviivan, seuraava aloitus suoritetaan katkaisukohtaa lähinnä olevasta sen alueen aloituspisteestä.
- ii. Kun peli katkaistaan keskialueella mistä tahansa syystä, minkä ei katsota johtuvan kummastakaan joukkueesta, suoritetaan seuraava aloitus lähimmästä puolueettomalla alueella olevasta aloituspisteestä. Jos on epäselvää, mikä neljästä aloituspisteestä on lähin, valitaan se aloituspiste, joka on alueellisesti edullisin kotijoukkueen kannalta.

SÄÄNTÖ 57 – ALOITUSPAIKAN MÄÄRITTÄMINEN / HYÖKKÄYSALUE

- i. Jos hyökkäävän joukkueen kenttäpelaaja sulkee kiekon hyökkäysalueellaan laitaa vasten aiheuttaakseen pelikatkon, seuraava aloitus suoritetaan lähimmästä sen laidan puoleisesta puolueettoman alueen aloituspisteestä.
- ii. Jos hyökkäävän joukkueen kenttäpelaaja laukaisee kiekon hyökkäysalueellaan yli suojalasin ilman, että kiekko osuu vastustajaan tai vastustajan mailaan, seuraava aloitus suoritetaan lähinnä laukaisupaikkaa olevasta puolueettoman alueen aloituspisteestä.
- iii. Jos hyökkäävän joukkueen kenttäpelaaja laukaisee kiekon hyökkäysalueellaan yli suojalasin mutta kiekko osuu vastustajaan tai vastustajan mailaan, seuraava aloitus suoritetaan lähinnä kosketuspaikkaa olevasta päätyalueen aloituspisteestä.
- iv. Jos hyökkäävän joukkueen kenttäpelaaja mistä kohtaa kenttää tahansa laukaisee kiekon maalia kohden ja laukaus osuu suoraan ilman kimmoketta mihin maalikehikon osaan tahansa ja kiekko menee pelialueen ulkopuolelle, seuraava aloitus suoritetaan lähinnä laukaisupaikkaa olevasta päätyalueen aloituspisteestä.
- v. Kun hyökkäävän joukkueen kenttäpelaaja tekee maalin korkealla mailalla pelaten, potkuliikkeellä tai millä muulla tuomarin tai videomaalituomarin laittomaksi tulkitsemalla tavalla, seuraava aloitus suoritetaan hyökkäysaluetta lähinnä olevasta puolueettoman alueen aloituspisteestä.
- vi. Kun kiekko tuomarista suuntaa muuttaen menee suoraan maaliin, seuraava aloitus suoritetaan lähimmästä osumakohtaa olevasta aloituspisteestä.
- vii. Jos hyökkäävän joukkueen kenttäpelaaja hyökkäysalueellaan siirtää maalin pois paikaltaan eikä millään tavoin yritä välttää tekoaan, seuraava aloitus suoritetaan lähimmästä puolueettoman alueen aloituspisteestä. Kuitenkin, jos puolustavan

- joukkueen pelaaja työntää hyökkävän joukkueen kenttäpelaajan maalikehikkoa päin, seuraava aloitus suoritetaan lähimmästä päätyalueen aloituspisteestä.
- viii. Kun peli katkaistaan päätyalueella, niin seuraavissa neljässä tilanteessa seuraava aloitus siirretään puolueettoman alueen aloituspisteeseen:
1. jos joku hyökkävän joukkueen pelaaja tulee pelaajien yhteenoton ("kuuma katko") aikana vihellyksen jälkeen hyökkäysalueellaan aloitusympyrän uloimman kaaren tason yli;
 2. jos hyökkävän joukkueen kenttäpelaaja laukaisee tai kiekko kimpoaa hänestä pelialueen ulkopuolelle ilman, että kiekko asuu millään tavoin maaliin tai puolustavan joukkueen pelaajaan;
 3. kun hyökkävän joukkueen pelaaja pelaa hyökkäysalueellaan kiekkoa korkealla mailalla.
 4. jos hyökkävän joukkueen kenttäpelaaja asettuu omaehtoisesti maalialueelle (ja peli katkaistaan tästä syystä).

SÄÄNTÖ 58 – ALOITUKSEN SUORITUSTAPA

- i. Tuomariston täytyy pudottaa kiekko ainoastaan yhteen yhdeksästä määrätystä aloituspisteestä.
- ii. Ainoastaan yhden kenttäpelaajan kummastakin joukkueesta sallitaan osallistuvan aloitukseen.
- iii. Aloittavien kenttäpelaajien tulee olla vastakkain kasvot suunnattuina vastustajan kenttäpäätyä kohti, noin mailan mitan päässä toisistaan ja heidän mailojensa lapojen tulee koskettaa aloituspisteen valkoista osaa. Päätyalueen aloituksissa heidän pitää asemoida luistimensa aloituspisteen vieressä olevien viivojen sisäpuolelle (kaksois-L) eivätkä he saa levittäytyä millään vartalonsa osalla toisen aloittajan tilaan aloituspisteen keskikohdan ylitse.
- iv. Jos jompikumpi aloittajista ottaa kypärä kypärään -kontaktin vastustajaansa, hänet poistetaan aloituksesta. Jos linjatuomari ei pysty päättämään, kumpi aiheutti kontaktin, molemmat aloittajat vaihdetaan.
- v. Aloittava tuomari voi pudottaa kiekon, vaikka vain toinen aloittava kenttäpelaaja on valmiina aloitukseen ja kaikki muut ei-aloittavat kenttäpelaajat ovat aloituslinjaan nähden omalla kenttäpuoliskollaan ja valmiina aloitukseen.
- vi. Kun aloitus tapahtuu joukkueen omalla kenttäpuoliskolla, niin puolustavan joukkueen kenttäpelaajan täytyy asettaa mailansa jäähän ensimmäisenä ja välittömästi tämän jälkeen hyökkävän joukkueen kenttäpelaaja asettaa mailansa jäähän.
- vii. Kun aloitus tapahtuu kentän keskipisteessä, vierasjoukkueen pelaajan tulee asettaa mailansa jäähän ensimmäisenä.
- viii. Kaikkien ei-aloittavien kenttäpelaajien täytyy pitää luistimensa aloitusympyrän ulkopuolella (kontakti viivaan on sallittu). Kenttäpelaaja saa pitää mailaansa aloitusympyrän sisäpuolella, jos maila ei kosketa vastustajaan tai vastustajan mailaan.
- ix. Kenttäpelaajan täytyy pitää luistimensa aloitusympyrän merkkiviivojen tasan omalla puolella (kontakti viivaan on sallittu). Kenttäpelaaja saa pitää mailaansa merkkiviivojen välissä, jos maila ei kosketa vastustajaan tai vastustajan mailaan.
- x. Siniviivan aloituspisteistä aloitettaessa kaikkien ei-aloittavien kenttäpelaajien täytyy olla aloitustason omalla puolella riittävän etäisyyden päässä aloittavista pelaajista. Aloitustapahtuman aikana heidän täytyy olla paikoillaan. He eivät saa vaikuttaa aloitustapahtumaan tai häiritä sitä.

- xi. Sen jälkeen, kun kenttäpelaajat ovat asettuneet aloitusta varten, he eivät voi vaihtaa paikkaansa.

SÄÄNTÖ 59 – VIRHEELLISET ALOITUKSET

- i. Jos toinen tai molemmat aloittavat kenttäpelaajat eivät asetu aloitukseen välittömästi oikein, kun aloittava tuomari on heitä niin ohjeistanut, tuomari voi poistaa toisen tai molemmat pelaajat aloituksesta, jolloin kanssapelaaja tulee poistetun pelaajan tilalle aloitukseen.
- ii. Sen jälkeen, kun aloittaja on vaihdettu, linjatuomari varoittaa aloitukseen saapuvaa pelaajaa, että seuraava aloitusriike aiheuttaa joukkuerangaistuksen pelin viivytttämisestä.
- iii. Kun yksi tai useampi ei-aloittava pelaaja liikkuu ennenaikaisesti aloitusympyrään, tuomari keskeyttää aloituksen. Rikkoneen joukkueen aloittaja täytyy vaihtaa.
- iv. Kun yksi tai useampi ei-aloittava pelaaja liikkuu ennenaikaisesti aloitusympyrään, ja tuomari ehtii pudottaa kiekon, pelitilanne katkaistaan ja aloitus uusitaan, ellei rikkonut joukkue saa kiekkoa haltuunsa. Jos peli katkaistaan, täytyy rikkoneen joukkueen aloittaja vaihtaa.
- v. Virheellisen aloituksen jälkeen joukkueet eivät saa suorittaa pelaajavaihtoja ennen kuin aloitus on suoritettu hyväksyttävästi paitsi, kun jommallekummalle joukkueelle tuomitaan rangaistuksia, jotka vaikuttavat joukkueiden jäällä olevaan pelaajamäärään.
- vi. Jos aloittava kenttäpelaaja voittaa aloituksen potkaisemalla kiekon kanssapelaajalleen, pelitilanne katkaistaan ja aloitus uusitaan. Rikkoneen joukkueen aloittaja täytyy vaihtaa.
- vii. Jos aloittava pelaaja voittaa aloituksen syöttämällä kiekon kädellään kanssapelaajalleen, pelitilanne katkaistaan ja rikkoneen joukkueen aloittaja täytyy vaihtaa. Jos aloittava pelaaja pelaa kiekkoa kädellään ja vastustaja saa kiekon haltuunsa, pelin annetaan jatkuu. Kuka tahansa tuomaristosta saa katkaista pelin kädellä pelaamisen yhteydessä.
- viii. Joukkueelle, joka syyllistyy toistamiseen aloitusrikkeeseen samassa aloituksessa, tuomitaan joukkuerangaistus.
- ix. Aloittava pelaaja ei voi voittaa aloitusta kopauttamalla tai lyömällä kiekkoa kädellään ilmasta välittömästi, kun aloittava tuomari pudottaa kiekon.
- x. Jos aloituksessa ei-aloittavan kenttäpelaajan luistin ylittää aloitusympyrän merkkiviivan ennen kiekon pudotusta, tilanne tulkitaan aloitusrikkeeksi.
- xi. Aloituksessa kaikenlainen kontakti vastustajaan tai vastustajan mailaan ennen kiekon pudotusta tulkitaan aloitusrikkeeksi.
- xii. Jos virheellisen aloituksen aikana pelikello käy, kulunut aika täytyy lisätä pelikelloon ennen kuin aloitus uusitaan.

SÄÄNTÖ 60 – TEKNISET AIKALISÄT

Katso myös IIHF:n kilpailusäännöt

- i. Televisioitavassa IIHF:n ottelussa edellytetään pidettävän teknisiä aikalisiä.

SÄÄNTÖ 61 – JOUKKUEAIKALISÄ

- i. Kummallekin joukkueelle sallitaan yksi 30 sekunnin aikalisa ottelun aikana (varsinainen peliaika sekä jatkoaika).

- ii. Pelikatkon aikana ainoastaan valmentajan määräämä pelaaja tai valmentaja itse voi pyytää aikalisää tuomarilta.
- iii. Kaikki jäällä olevat pelaajat voivat mennä pelaajapenkilleen aikalisän aikana.
- iv. Kumpikin joukkue voi käyttää aikalisänsä saman pelikatkon aikana. Tällöin joukkueen, joka käyttää aikalisänsä toisen jälkeen, täytyy ilmoittaa siitä päätuomarille ennen ensimmäisen aikalisän päättymistä.
- v. Joukkue ei saa pyytää aikalisää voittomaalikilpailun aikana, ennen erän alkua tai erän päätyttyä.
- vi. Kumpikaan joukkue ei voi pyytää aikalisää sen jälkeen, kun pelaajien vaihtotapahtuma on suoritettu loppuun.
- vii. Kumpikaan joukkue ei voi pyytää aikalisää sen jälkeen, kun aloittava pelaaja on poistettu aloituksesta.
- viii. Kumpikaan joukkue ei voi pyytää aikalisää pelitilanteen aikana (pelikellon käydessä).

SÄÄNTÖ 62 – JATKOERÄ

Katso myös IIHF:n kilpailusäännöt

- i. Otteluissa, joissa voittaja on ratkaistava (ts. tasapeliä ei sallita), ja ottelu on tasan varsinaisen peliajan jälkeen, ottelua jatketaan äkkikuolemaperiaatteella pelattavalla jatkoerällä (5, 10 tai 20 minuuttia).

SÄÄNTÖ 63 – VOITTOMAALIKILPAILU

Katso myös Säännöt 176 - 178 rangaistuslaukauksen suorittamisesta.

- i. Jos äkkikuolemaperiaatteella pelattavassa jatkoerässä ei tehdä maalia, suoritetaan voittomaalikilpailu ottelun voittajan selvittämiseksi.
- ii. Ennen voittomaalikilpailun suorittamista koko kentän keskiosa pituussuunnassa päätyalueen aloituspisteiden leveydeltä kunnostetaan höyläämällä puhtaaksi jääntekokoneella.
- iii. Päätuomari kutsuu kummankin joukkueen kapteenit tuomarialueelle aloittajan arpomiseksi. Kotijoukkue valitsee kolikon heiton puolen. Arvonnan voittaja päättää, aloittaako hänen joukkueensa kilpailun vai ei.
- iv. Maalivahtit puolustavat samoja maaleja kuin jatkoerässä.
- v. Maalivahti voidaan vaihtaa jokaisen voittomaalilaukauksen jälkeen. Jos laukaus kuitenkin uusitaan mistä tahansa syystä, maalivahtia tai laukaisijaa ei saa vaihtaa ennen kuin laukaus on hyväksytysti suoritettu, paitsi loukkaantumisen yhteydessä.
- vi. Kummankin joukkueen maalivahti voi jäädä maalialueelleen koko voittomaalikilpailun ajaksi.
- vii. Eri kenttäpelaajat molemmista joukkueista suorittavat laukaukset vuorotellen (A, B, A, B, jne.). Kenttäpelaajia ei tarvitse nimetä ennakolta, ja laukaisijoita voidaan vaihtaa aina siihen asti, kun tuomari viheltää pilliinsä yksittäisen laukauksen suorittamiseksi.
- viii. Kaikki pöytäkirjaan merkityt pelaajat ovat pelikelpoisia osallistumaan voittomaalikilpailuun paitsi: (a) pelaajat, joiden kärsittävinä olevat rangaistukset eivät ole ehtineet päättyä ennen jatkoerän päättymistä; (b) pelaajat, joille on tuomittu pelirangaistuksia tai ottelurangaistuksia. Näiden pelikelvottomien pelaajien täytyy pysyä rangaistusaitiossa tai pukuhuoneessa voittomaalikilpailun aikana.

-
- ix. Joukkue, joka on tehnyt enemmän maaleja, julistetaan voittajaksi. Jos ottelun voittaja on selvillä jo ennen kaikkia laukauksia, jätetään loput laukaukset suorittamatta.
 - x. Jos tilanne on tasan vielä laukausten jälkeen, kilpailua jatketaan pareittain äkkikuolemaperiaatteella.
 - xi. Äkkikuolemaperiaatteella voittomaalikelpailussa suoritetaan kaksi laukausta – yksi kenttäpelaaja kummastakin joukkueesta, kunnes ottelun voittaja on selvillä. Kuka tahansa kenttäpelaaja, mukaan lukien ne pelaajat, jotka osallistuivat jo ensimmäiseen vaiheeseen, voivat suorittaa niin monta voittomaalikelpailun toisen vaiheen laukausta kuin toinen vaihe kestää.
 - xii. Joukkue, joka aloitti voittomaalikelpailun ensimmäisen vaiheen, suorittaa toisen vaiheen kaikki mahdolliset laukaukset jälkimmäisenä.
 - xiii. Jos päätuomarin kehotuksesta huolimatta valmentaja ei lähetä laukaisijaa jälle tai kenttäpelaaja kieltäytyy suorittamasta laukausta, päätuomari määrää laukauksen tulokseksi ”ei maali” ja vastajoukkue suorittaa seuraavan laukauksen.
 - xiv. Jos joukkue kieltäytyy osallistumasta voittomaalikelpailuun, vastustaja julistetaan ottelun voittajaksi.
 - xv. Päätuomari voi kysyä videomaalituomarilta ainoastaan, ylittikö kiekko laukauksessa maaliviivan tason. Kaikki muunlainen videomaalituomarin hyödyntäminen ei ole voittomaalikelpailussa mahdollista.

OSA 6 – PELISÄÄNNÖT / PELIKATKOT

YLEISTÄ – Pelitilanne käynnistyy, kun tuomari on pudottanut kiekon aloituksessa. Sen pysäyttää tuomarin vihellys pilliin, koska on tapahtunut jäljempänä säännöissä kuvattu sääntöriike tai pelin jatkumisen estävä tapahtuma (kiekko pelialueen ulkopuolella, kiekko suljettuna jne.)

SÄÄNTÖ 64 – KATSOJIEN AIHEUTTUMAT HÄIRIÖT

- i. Tuomariston on raportoitava asiaankuuluvalla elimelle kaikki yleisön aiheuttamat häiriötilanteet.
- ii. Jos yleisöstä heitetään esineitä jäälle ja pelitilanne häiriintyy, tuomaristo katkaisee pelin ja seuraava aloitus suoritetaan pelin katkaisupaikkaa lähinnä olevasta aloituspisteestä.
- iii. Jos katsoja pitää kenttäpelaajasta kiinni tai estää häntä, peli katkaistaan.
- iv. Jos estetyn kenttäpelaajan joukkueella on kiekko hallussaan rikkeen tapahtumishetkellä, pelitilanne jatkuu, kunnes vastajoukkue saa kiekon haltuunsa.

SÄÄNTÖ 65 – PITKÄ / HYBRIDI

- i. Jos joukkueella on oikeus jäällä lukumääräisesti suurempaan tai yhtä suureen pelaajamäärään kuin vastajoukkueella, ja sen pelaaja pelaa kiekon millä tavoin tahansa (mailalla, käsillä, luistimilla, vartalolla), omalta kenttäpuoliskoltaan yli vastajoukkueen maaliviivan (mutta ei maalin sisään) joko suoraan, laidan kautta tai suojalasin kautta ilman, että kiekko osuu vastustajan kenttäpuoliskolla yhteenkään kummankaan joukkueen pelaajaan ennen kuin kiekko ylittää maaliviivan (mutta ei maalin sisään), pitkä on voimassa.
- ii. Hybridi-pitkän säännön osalta linjatuomarin täytyy arvioida kaksi asiaa. Ensinnäkin hänen täytyy arvioida, onko pelaajan omalta kenttäpuoliskolta laukaisema kiekko riittävän voimakas ylittämään vastustajan maaliviivan (mutta ei maalin sisään). Toiseksi hänen täytyy arvioida, tulisiko puolustava vai hyökkäävä pelaaja ensin koskettamaan kiekkoa.
- iii. Tämä jälkimmäinen päätös täytyy tehdä viimeistään, kun ensimmäinen pelaajista saavuttaa päätyalueen aloituspisteiden tasan. Toki päätös voidaan tehdä aikaisemminkin. Kenttäpelaajan luistimet ovat määräävä tekijä pelaajan asemaa arvioitaessa.
- iv. Jos kiekko on laukaistu tai ammuttu siten, että kiekko kiertää laitoja pitkin ja liukuu takaisin keskialuetta kohti, linjatuomarin pitää arvioida, kumman joukkueen pelaaja koskisi kiekkoa ensin. Tässä tapauksessa ratkaisevana tekijänä ei ole päätyalueen aloituspisteet vaan kiekko itse.
- v. Jos kiekosta ei ”kisata”, pitkää ei tuomita ennen kuin puolustava pelaaja ylittää puolustusalueen siniviivansa ja kiekko on ylittänyt maaliviivan (mutta ei maalin sisään).
- vi. Jos on liian vaikea arvioida, kumman joukkueen pelaaja saavuttaisi kiekon ensimmäisenä, tuomitaan pitkä.
- vii. Jos pitkän tilanteessa peli katkaistaan, tuomariston täytyy tiukasti valvoa sääntöä kontaktin välttämiseksi.
- viii. Jos pitkän tilanteessa pitkä kumotaan sen takia, että hyökkäävä pelaaja on saavuttanut asemaedun kiekkoon nähden, pelaajien täytyy kamppailla sääntöjen määrittämässä rajoissa.

SÄÄNTÖ 66 – PITKÄ / OHJEET

Katso myös Sääntö 93 – Pelaajien vaihtaminen pitkän yhteydessä ja Sääntö 205 – Pitkä ja maalivahti

- i. Pitkän sääntöä sovellettaessa koko keskiviiva kuuluu vastustajan kenttäpuoliskoon. Kun kenttäpelaaja on "saavuttanut viivan", hän voi laukaista kiekon vastustajan kenttäpäätyä kohti ilman pitkän aiheutumista.
- ii. "Keskiviivan saavuttamiseksi" ("gaining the line") pelaajan täytyy koskettaa keskiviivaa kiekko lavassaan (ei luistimella).
- iii. Ainoastaan vajaalukuisena pelaava joukkue (ts. joukkueella on rangaistusten takia jäällä pienempi pelaajamäärä kuin vastustajalla) saa laukaista kiekon omalta kenttäpuoliskoltaan yli vastustajan maaliviivan (mutta ei maalin sisään) ilman pitkän syntymistä.
- iv. Pitkässä vajaalukuisuus (jäällä olevien pelaajien lukumäärä) määritellään sillä hetkellä, kun kiekko irtoaa laukaisijan mailasta. Jos rangaistusaition valvoja on avannut oven rangaistuksen päättyessä, mutta pelaaja ei fyysisesti ole astunut jäälle, hänet tulkitaan jäällä olevaksi pitkän tilannetta arvioitaessa.
- v. Joukkueen ei katsota olevan vajaalukuinen, jos sillä on jäällä vähemmän pelaajia, mihin sillä on sääntöjen mukaan oikeus.
- vi. Jos pitkäksi menevä kiekko osuu matkalla tuomariin, kyseessä on silti pitkä. Jos kiekko ei ylitä maaliviivaa (mutta ei maalin sisään) osuttuaan tuomariin, pitkä peruuntuu.
- vii. Pitkän seurauksena seuraava aloitus suoritetaan siitä rikkoneen joukkueen päätyalueen aloituspisteestä, joka on lähinnä laukaisukohtaa tai kosketuskohtaa.
- viii. Jos tuomaristo on erehtynyt katkaistessaan tilanteen pitkänä, seuraava aloitus suoritetaan kentän keskipisteestä.
- ix. Jos jokin seuraavista tilanteista esiintyy, pitkää ei tuomita:
 1. jos kiekko suoraan aloituksesta menee aloittavien pelaajien toimesta pitkäksi;
 2. jos vastustajan pelaaja, maalivahtia lukuun ottamatta, voisi pelata kiekkoa ennen kuin se ylittää maaliviivan (mutta ei maalin sisään, mukaan lukien kenttäpelaajat, jotka hidastavat vauhtiaan varmistaakseen kiekon ehtimisen maaliviivan (mutta ei maalin sisään) ylitse tai jotka ovat luistelevinaan nopeasti, mutta eivät aidosti yritä saavuttaa kiekkoa ennen maaliviivaa);
 3. jos vaihtoon menevä pelaaja jättää huomioimatta kiekon mennäkseen vaihtoon sen sijaan, että pelaisi kiekkoa, välttääkseen liian monta pelaajaa jäällä -rikkeen syntyminen tai mikä tahansa muu syy;
 4. jos laukaistu kiekko koskettaa mitä tahansa kohtaa vastustajan vartalosta tai varusteista ennen kuin kiekko ylittää maaliviivan (mutta ei maalin sisään);
 5. jos pitkän tilanteessa maalivahti poistuu maalialueeltaan tai jos pitkän tilanteessa maalialueen ulkopuolella oleva maalivahti liikkuu kiekkoa kohden;
 6. jos kiekko osuu maalikehikkoon ja ylittää maaliviivan (mutta ei maalin sisään).
- x. Jos puolustava joukkue tekee pitkän, kun hyökkävällä joukkueella on siirretty paitsiotilanne päällä, pitkä tuomitaan.

PELITILANNE 1: Pelaaja syöttää kiekon puolustusalueeltaan siniviivan takaa kanssapelaajalleen, jonka molemmat luistimet ovat omalla kenttäpuoliskollaan. Jos kiekko osuu tämän kanssapelaajan mailaan, joka on keskiviivan ylitse vastustajan kenttäpuoliskolla, ja kiekko jatkaa matkaa vastustajan kenttäpäätyä kohti ja ylittää maaliviivan (mutta ei maalin sisään), pitkää ei tuomita.

PELITILANNE 2: A-joukkueen pelaaja laukaisee kiekon omalta puolustusalueeltaan ja kiekko osuu B-joukkueen pelaajaan ennen keskiviivaa. Jos kiekko osuman jälkeen jatkaa matkaa kohti B-joukkueen aluetta ja sen maaliviivan ylitse (mutta ei maalin sisään), tilanteesta ei tuomita pitkä.

PELITILANNE 3: Maalivahdin mailan lapa on hieman maalialueen ulkopuolella ja maalivahti liikahtaa kiekkoa kohti pitkän tilanteessa, mutta hänen luistimensa ovat yhä maalialueella. Vaikka hän vetää mailansa takaisin maalialueelle, pitkä ei tuomita, koska hän liikahtaa kohti kiekkoa.

PELITILANNE 4: Vastustajan kenttäpuoliskolla oleva kenttäpelaaja laukaisee kiekon kohti vastustajan maalia. Jos kiekko osuu puolustavaan pelaajaan ja kiekko kimpoaa kiekon laukaisseen pelaajan joukkueen puolustusalueen maaliviivan ylitse (mutta ei maalin sisään), pitkä ei tuomita.

PELITILANNE 5: Pelaajan luistimet ovat keskiviivan ylitse (ts. vastustajan kenttäpuoliskolla) ja kiekko on hänen mailassaan omalla kenttäpuoliskolla. Jos hän tästä asemasta (ts. ei "saavuta viivaa", "gaining the line") laukaisee kiekon vastustajan maaliviivan ylitse (mutta ei maalin sisään), tilanteesta tuomitaan pitkä.

PELITILANNE 6: Pelaaja laukaisee kiekon keskiviivan takaa ja kiekko ponnahtaa vastustajan mailan ylitse, kun vastustaja yrittää pelata kiekkoa. Jos kiekko jatkaa kulkuaan vastustajan kenttäpäätyä kohti ja ylittää maaliviivan (mutta ei maalin sisään), pitkä tuomitaan.

SÄÄNTÖ 67 – KIEKKO PELIALUEEN ULKOPUOLELLA

- i. Kun kiekko laukaistaan tai kimpoaa ulos pelialueelta (myös pelaajapenkeille) tai osuu johonkin muuhun pelialueen yläpuoliseen esineeseen kuin laitaan tai suojalasiin, pelitilanne katkaistaan ja seuraava aloitus suoritetaan lähimmästä aloituspisteestä, mistä kiekko ammuttiin tai muutti suuntaansa, elleivät nämä säännöt nimenomaan toisin määrää.
- ii. Jos pelitilanne katkaistaan, koska pelaajan laukaisema tai syöttämä kiekko osuikin pelaajapenkillään laidan yli nojaavaan kanssapelaajaan tai kanssapelaajaan, jonka vartalo on kentän puolella, tai kiekko menee oman joukkueensa pelaajapenkin avoimesta ovesta pelaajapenkille, seuraava aloitus suoritetaan laukaisukohtaa lähinnä olevasta aloituspisteestä, joka ei tarjoa rikkoneelle joukkueelle alueellista etua.
- iii. Jos pelitilanne katkaistaan, koska pelaajan laukaisema tai syöttämä kiekko osuikin pelaajapenkillään laidan yli nojaavaan vastustajaan tai vastustajaan, jonka vartalo on kentän puolella, tai kiekko menee vastustajan pelaajapenkin avoimesta ovesta pelaajapenkille, seuraava aloitus suoritetaan vastustajan pelaajapenkkiä lähinnä olevasta aloituspisteestä, joka ei tarjoa rikkoneelle joukkueelle alueellista etua.
- iv. Jos kiekko menee suoraan aloituksesta ulos pelialueelta, aloitus suoritetaan jälleen samasta aloituspisteestä ja tilanteesta ei rangaista ketään pelin viivyttämisestä.
- v. Pelaajapenkien päätyjen kohdalla suojalasin pyöritys ulottuu pelaajapenkin puolelle ja se on tuettu tolpassa. Jos kiekko vain osuu tämän suojalasin tukeen tai tukipylvääseen kentän sisäpuolella, katsotaan kiekon olevan pelissä, mutta jos kiekko osuu vaihtoaitioiden kohdalla suojalasin pyöristykseen, katsotaan kiekon olevan pelialueen ulkopuolella.
- vi. Jos kiekko osuu maalien takana päädyissä oleviin suojaverkkoihin, katsotaan kiekon olevan pelialueen ulkopuolella ja seuraava aloituspaikka määräytyy normaaliin tapaan sääntöjen mukaan, kunhan peli on katkaistu.

SÄÄNTÖ 68 – KIEKKO LAIDAN PÄÄLLÄ

- i. Jos kiekko jää pelitilanteessa laidan päälle missä kohtaa kenttää tahansa, sen katsotaan olevan pelissä, ja pelaajat voivat ottaa kiekon haltuunsa millä tahansa tavanomaisella ja sallitulla keinoin.

SÄÄNTÖ 69 – KIEKKO MAALIVERKOLLA (ALAMOSASSA JA KATOLLA)

- i. Kun kiekko pysähtyy maalin ulkoverkolle (joko verkon alaosaan tai maalin katolle) pidempään kuin pelin kulku sallii tai kun kamppailevat pelaajat sulkevat kiekon maaliverkkoa vasten, päätuomari katkaisee pelin.
- ii. Jos pelikatkon aiheuttaa puolustavan joukkueen pelaaja, seuraava aloitus suoritetaan lähimmästä päätyalueen aloituspisteestä.
- iii. Jos pelikatkon aiheuttaa hyökkäävän joukkueen pelaaja, seuraava aloitus suoritetaan lähimmästä puolueettoman alueen aloituspisteestä.
- iv. Jos pelaaja pystyy pelitilanteen käydessä pelaamaan kiekon pois maaliverkolta (joko alaosasta tai maalin katolta), pelitilanne saa jatkoa.
- v. Jos pelaaja osuu mailallaan kiekkoon, kun hän pelaa maalin katolla olevaa kiekkoa pois maalin katolta, sovelletaan *korkealla mailalla pelaamisen* –sääntöä normaaliin tapaan.

SÄÄNTÖ 70 – KIEKON OSUMINEN SUOJAVERKKOON

- i. Jos kiekko laukaistaan hyökkäysalueelta suoraan kentän päädyn suojaverkolle, seuraava aloitus suoritetaan lähimmästä puolueettoman alueen aloituspisteestä.
- ii. Jos kiekko laukaistaan hyökkäysalueelta ja kiekko kimpoaa puolustavan joukkueen pelaajasta kentän päädyn suojaverkkoon, seuraava aloitus suoritetaan laukaisupaikkaa lähinnä olevasta hyökkäysalueen aloituspisteestä.
- iii. Jos kiekko laukaistaan hyökkäysalueen ulkopuolelta suoraan kentän päädyn suojaverkolle, seuraava aloitus suoritetaan laukaisupaikkaa lähinnä olevasta aloituspisteestä, josta rikkonut joukkue ei saa alueellista etua.
- iv. Jos Säännön 70-iii tilanne syntyy puolueettomalla alueella, seuraava aloitus suoritetaan laukaisupaikkaa lähinnä olevasta aloituspisteestä, josta rikkonut joukkue ei saa alueellista etua.
- v. Jos Säännön 70-iii tilanne syntyy puolustusalueella, seuraava aloitus suoritetaan laukaisupaikkaa lähinnä olevasta puolustusalueen aloituspisteestä.
- vi. Jos kiekko laukaistaan hyökkäysalueen ulkopuolelta ja kiekko kimpoaa puolustavan joukkueen pelaajasta kentän päädyn suojaverkolle, seuraava aloitus suoritetaan kosketuspaikkaa lähinnä olevasta aloituspisteestä, josta rikkonut joukkue ei saa alueellista etua.
- vii. Jos laukaus Säännön 70-vi tilanteessa kiekko kimpoaa puolustusalueella, seuraava aloitus suoritetaan puolustusalueelta.
- viii. Jos laukaus Säännön 70-vi tilanteessa kiekko kimpoaa puolueettomalta alueelta, seuraava aloitus suoritetaan kosketuspaikkaa lähinnä olevasta puolueettoman alueen aloituspisteestä, josta rikkonut joukkue ei saa alueellista etua.

SÄÄNTÖ 71 – KIEKKO NÄKYMÄTTÖMISSÄ

- i. Heti kun päätuomari kadottaa kiekon näköpiiristään, hän viheltää pilliinsä pelin katkaisemiseksi. Seuraava aloitus suoritetaan katkaisupaikkaa lähinnä olevasta aloituspisteestä, elleivät säännöt toisin määrää.

SÄÄNTÖ 72 – KIEKKO ULOS MAALIVERKON KAUTTA

- i. Jos hyökkävän kenttäpelaajan laukaisema kiekko osuu maalikehikkoon tai maaliverkkoon ja menee pelialueelta ulos koskematta vastustajaa, seuraava aloitus suoritetaan hyökkäysalueelta.
- ii. Jos kiekko kimpoaa puolustavan joukkueen pelaajasta ennen tai jälkeen osumaa maalikehikkoon tai maaliverkkoon, seuraava aloitus suoritetaan laukaisupaikkaa lähinnä olevasta päätyalueen aloituspisteestä.

SÄÄNTÖ 73 – KIEKKO KOSKETAA TUOMARIA

- i. Kun kiekko koskettaa erotuomaria osana normaalia pelin kulkua, pelitilanne katkaistaan vain seuraavissa tapauksissa:
 1. Kiekko menee maaliin osuman seurauksena.
 2. Kiekko menee pelialueen ulkopuolelle osuman seurauksena.
 3. Tuomari loukkaantuu.
- ii. Jos kiekko kimpoaa tai ponnahtaa maaliin suoraan tuomarista, maalia ei hyväksytä, ja seuraava aloitus suoritetaan kosketuskohtaa lähinnä olevasta aloituspisteestä.
- iii. Jos kiekko osuu tuomariin ja se sen jälkeen pelataan maaliin sääntöjen mukaisesti, maali hyväksytään.
- iv. Jos kiekko menee pelialueelta ulos osuttuaan puolueettomalla alueella tuomariin, seuraava aloitus suoritetaan kosketuskohtaa lähinnä olevasta puolueettoman alueen aloituspisteestä.
- v. Jos kiekko menee pelialueelta ulos osuttuaan jollakummalla päätyalueella tuomariin, seuraava aloitus suoritetaan kosketuskohtaa lähinnä olevasta puolustusalueen aloituspisteestä.

SÄÄNTÖ 74 – KIEKON PELAAMINEN KÄDELLÄ

- i. Kenttäpelaaja ei saa syöttää tai ohjata kiekkoa kädellään oman joukkueensa pelaajalle puolustusalueen ulkopuolella. Hän ei myöskään saa sulkea kiekkoa kämmenellään ja luistella sen kanssa väistääkseen taklausta tai saadakseen kiekon hallintaansa.
- ii. Kun pelissä tapahtuu sääntöjen vastainen käsisyöttö, peli katkaistaan ja seuraava aloitus suoritetaan joko syöttökohtaa tai vastaanottoa lähinnä olevasta aloituspisteestä riippuen siitä, kumpi näistä aloituspisteistä tarjoaa rikkoneelle joukkueelle vähemmän alueellista etua.
- iii. Käsisyöttö sallitaan puolustusalueella edellyttäen, että syötön vastaanottava kenttäpelaaja ja kiekko ovat yhä puolustusalueella.
- iv. Jos kenttäpelaaja puolustusalueellaan ohjaa kiekon hanskallaan tai käsivarrellaan kansapelaajalleen tai on mahdollistanut hanskallaan tai käsivarrellaan tai ohjaamalla joukkueensa saavuttaa etua muulla alueella kuin puolustusalueellaan, pelitilanne katkaistaan ja seuraava aloitus suoritetaan puolustusalueelta lähinnä syöttökohtaa olevasta aloituspisteestä.

- v. Puolueettomalla alueella oleva kenttäpelaaja ei saa syöttää kiekkoa kädellään puolustusalueella olevalle kanssapelaajalleen. Tässä tapauksessa päätuomari katkaisee pelin ja seuraava aloitus suoritetaan lähimmästä puolustusalueen aloituspisteestä.
- vi. Jos hyökkäävä kenttäpelaaja on pelannut kiekon maaliin kädellään, maalia ei hyväksytä riippumatta siitä, kimpoaako kiekko maaliin millään tavoin toisesta pelaajasta. Seuraava aloitus suoritetaan siitä hyökkäysalueen ulkopuolisesta aloituspisteestä, joka on lähinnä sitä kohtaa, jossa kiekkoa pelattiin kädellä, ja joka ei tarjoa rikkoneelle joukkueelle alueellista etua.
- vii. Jos puolustavan joukkueen pelaaja pelaa tai lyö kiekon kädellään omaan maaliin, maali hyväksytään.

PELITILANNE 1: A6 lyö kiekkoa kädellään. Jos kiekko osuu vastustajan maalivahtiin, kimpoaa takaisin peliin ja kiekon saa haltuunsa kädellä pelanneen pelaajan kanssapelaaja, peli katkaistaan, koska maalivahdilla ei ollut kiekko hallinnassaan.

PELITILANNE 2: A6 lyö kiekkoa kädellään puolustusalueellaan. Jos kiekko osuu A10:n vartaloon ja kiekon saa haltuunsa vastajoukkueen pelaaja, pelin annetaan jatkua, ellei A10 saa kiekkoa hallintaansa oman puolustusalueensa ulkopuolella.

PELITILANNE 3: A6 lyö kiekkoa kädellään puolustusalueeltaan puolueettomalle alueelle. Kiekko osuu vastajoukkueen pelaajaan B7, mutta B7 ei saa kiekkoa haltuunsa tai hallintaansa. Jos tämän jälkeen puolueettomalla alueella oleva A-joukkueen pelaaja saa kiekon haltuunsa, peli katkaistaan, koska B7:llä ei ollut kiekko hallinnassaan.

SÄÄNTÖ 75 – KIEKON PELAAMINEN KORKEALLA MAILALLA / PELITILANNE

- i. Jos pelaaja koskettaa kiekkoa yli oman hartiatason olevalla mailalla ja hän tai hänen kanssapelaajansa on seuraava pelaaja, joka saa kiekon haltuunsa ja hallintaansa tai kiekko lyödään ulos pelialueelta, pelitilanne katkaistaan.
- ii. Jos tämä rike tapahtuu hyökkäysalueella ja kanssapelaaja saa kiekon haltuunsa ja hallintaansa hyökkäysalueella, seuraava aloitus suoritetaan lähinnä sitä paikkaa olevasta puolueettoman alueen aloituspisteestä, missä kanssapelaaja sai kiekon hallintaansa.
- iii. Jos tämä rike tapahtuu hyökkäysalueella ja kanssapelaaja saa kiekon haltuunsa ja hallintaansa joko puolueettomalla alueella tai puolustusalueella, seuraava aloitus suoritetaan haltuunottoa paikkaa lähinnä olevasta aloituspisteestä, mikä tarjoaa rikkoneelle joukkueelle vähemmän alueellista etua.
- iv. Jos tämä rike tapahtuu puolueettomalla alueella, seuraava aloitus suoritetaan lähinnä sitä paikkaa olevasta puolustusalueen aloituspisteestä, missä kanssapelaaja sai kiekon hallintaansa.
- v. Jos tämä rike tapahtuu puolustusalueella, seuraava aloitus suoritetaan lähinnä sitä paikkaa olevasta puolustusalueen aloituspisteestä, missä kanssapelaaja sai kiekon hallintaansa.
- vi. Pelitilanteessa korkealla mailalla kiekkoa pelaamisen raja määräytyy pelaajan hartiatason mukaan (kun taas kiekon pelaamisessa maaliin korkealla mailalla sallittu korkeus on maalin yläriman korkeus).
- vii. Jos pelaaja koskettaa kiekkoa millään tavoin yli oman hartiatason olevalla mailalla ja vastustaja on seuraava pelaaja, joka pelaa kiekkoa, pelitilanteen annetaan jatkua.
- viii. Jos pelaaja osuu kiekkoon korkealla mailalla ja pelaa kiekon omaan maaliinsa, maali hyväksytään.

- ix. ”Lacrosse-tyyppinen”-liike (”ilmaveivi”, jossa pelaaja poimii kiekon mailansa lapaan), on sallittu, jos pelaaja ei nosta mailansa lapaa (ja lavassa olevaa kiekkoa) oman hartiatasonsa yläpuolelle missään vaiheessa liikettä. Jos kiekko ja maila ovat liikkeen jossakin vaiheessa pelaajan hartiatason yläpuolella, pelitilanne katkaistaan.
- x. Jos kiekollinen joukkue pelaa kiekkoa korkealla mailalla vastajoukkueen siirretyn rangaistuksen aikana, seuraava aloitus suoritetaan rangaistuksen saavan joukkueen toisesta puolustusalueen aloituspisteestä.

PELITILANNE 1: Pelaaja (B6) pelaa kiekkoa korkealla mailalla. Kiekko kimpoaa sitten A-joukkueen maalivahdin rinnasta. Jos kuka tahansa B-joukkueen pelaaja tämän jälkeen hallitsee, laukaisee tai syöttää kiekon, peli katkaistaan, koska maalivahdilla ei ollut kiekko hallinnassaan.

SÄÄNTÖ 76 – KIEKON PELAAMINEN KORKEALLA MAILALLA MAALIIN

Katso myös Sääntö 97-ii – Maalin hylkääminen / pelitilanne

- i. Maalia ei hyväksytä, jos hyökkävän joukkueen kenttäpelaaja millään tavoin suuntaa, ohjaa tai lyö kiekon maaliin, jos kiekko osuu mailaan maalin yläriman yläpuolella, vaikka kiekko tämän jälkeen kimpoisi toisesta kenttäpelaajasta, maalivahdista tai tuomarista tai jäädä maaliin.
- ii. Määrävänä tekijänä on kiekon kosketuskohta mailaan suhteessa ylärimaan. Jos mailan kiekon osumakohta mailaan on yläriman tasalla tai sen alapuolella, maali hyväksytään.
- iii. Maali voidaan tehdä ”lacrosse-tyyppisellä”-liikkeellä (”ilmaveivi”, jossa pelaaja poimii kiekon mailansa lapaan) edellyttäen, että kenttäpelaaja ei nosta mailaansa (ja lavassa olevaa kiekkoa) yli hartiatasonsa missään vaiheessa liikettä. Jos kiekko ja mailan lapa ovat pelaajan hartiatason yläpuolella missään vaiheessa liikettä tahansa, peli katkaistaan. Vastaavasti, jos laukaisuhetkellä kiekko ja mailan lapa ovat maalin yläriman yläpuolella ja kiekko menee maaliin, maalia ei hyväksytä.

SÄÄNTÖ 77 – SUOJALASI / RIKKOUTUNUT

- i. Jos jokin suojalasiuksen lohko tai osa vahingoittuu pelin käydessä, pelitilanne katkaistaan välittömästi eikä peliä jatketa ennen kuin suojalasi on korjattu.

SÄÄNTÖ 78 – PAITSIO

- i. Ainoa paitsiolinja on hyökkäyssiniviiva. Hyökkävän joukkueen kenttäpelaajat eivät saa ylittää tätä linjaa ennen kiekkoa ilman, että syntyy paitsio. (katso poikkeus Säännöstä 81 i)
- ii. Siniviivan koko leveys katsotaan kuuluvan siihen alueeseen, missä kiekko on.
- iii. Jos kiekko on hyökkäyssiniviivan ulkopuolella (puolueettoman alueen puolella), sen ei katsota olevan hyökkäysalueella ennen kuin kiekko on kokonaan ylittänyt siniviivan.
- iv. Jos kiekko on hyökkäysalueella, sen ei katsota olevan puolueettomalla alueella ennen kuin kiekko on kokonaan ylittänyt siniviivan.
- v. Jos hyökkävän joukkueen kenttäpelaaja on hyökkäysalueella ja kiekko on puolueettomalla alueella, kiekon ei katsota olevan hyökkäysalueella ennen kuin kiekko on kokonaan ylittänyt siniviivan.
- vi. Paitsion määrittelee hyökkävän joukkueen pelaajien luistimet hyökkäyssiniviivalla suhteessa kiekkoon. Hyökkävän joukkueen kenttäpelaaja on paitsioasemassa, jos

hänen molemmat luistimensa ovat kokonaan siniviivan yli hyökkäysalueen puolella, ennen kuin kiekko kokonaan ylittää siniviivan. Paitsiotilannetta arvioidaan kiekon suhteen kolmiulotteisesti. Jos kiekko on ilmassa ja kokonaan siniviivan tason yläpuolella tai sen yli ennen yhtäkään hyökkävän joukkueen kenttäpelaajaa, tilanne ei ole paitsio.

- vii. Kenttäpelaajan luistimet tulkitaan ainoastaan kahdessa ulottuvuudessa. Yksikään ilmassa oleva luistin ei ole kummallakaan puolella siniviivaa ennen kuin luistin koskettaa jäätä.
- viii. Ollakseen poissa paitsioasemasta kenttäpelaajalla voi olla yksi luistin hyökkäysalueella niin kauan, kun toinen luistin koskettaa jäähän siniviivalla tai puolueettoman alueen puolella.

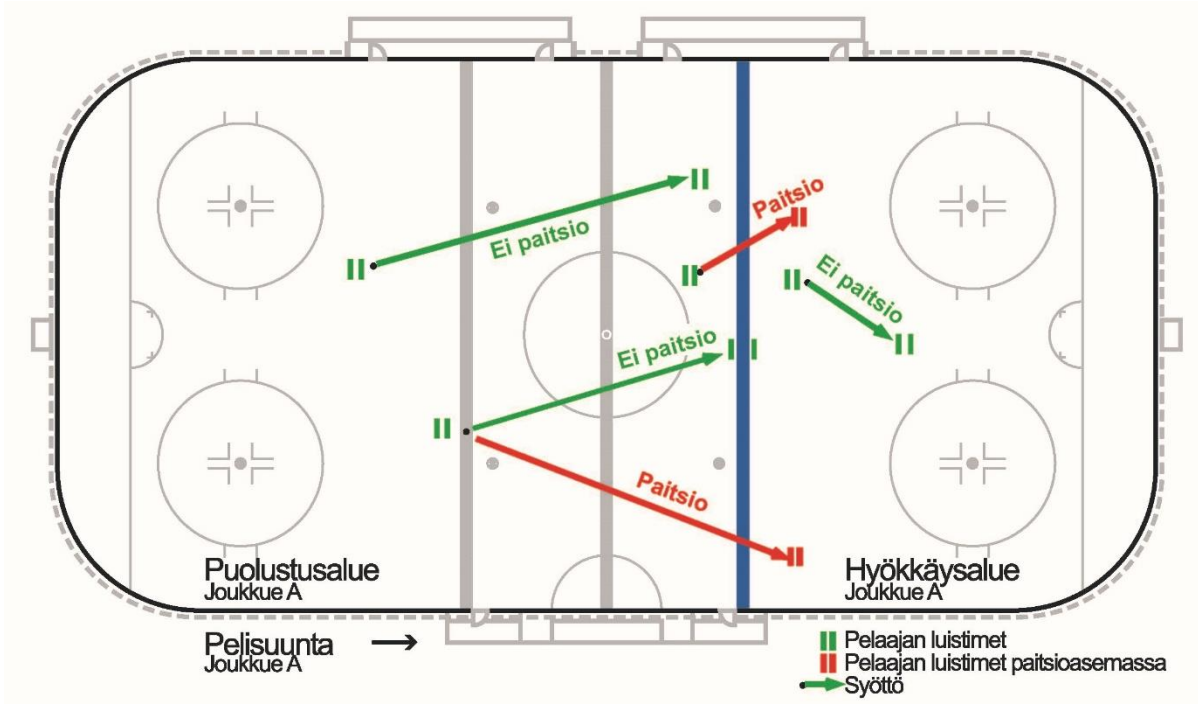

SÄÄNTÖ 79 – PAITSIOTILANTEET

- i. Jos hyökkävä kenttäpelaaja laukaisemalla tai syöttämällä osuu kiekolla kanssapelaajaansa, joka on edennyt ennen kiekkoa hyökkäysalueelle, pelitilanne katkaistaan ja paitsio tuomitaan. Seuraava aloitus suoritetaan syöttö- tai laukaisupaikkaa lähinnä olevasta aloituspisteestä, joka tarjoaa rikkoneelle joukkueelle vähiten alueellista etua.
- ii. Jos hyökkävä kenttäpelaaja laukaisee kiekon hyökkäysalueen ulkopuolelta ja kiekko menee pelialueen ulkopuolelle hyökkäysalueen puolelta, kun kanssapelaaja on edennyt ennen kiekkoa hyökkäysalueelle, pelitilanne katkaistaan ja paitsio tuomitaan. Seuraava aloitus suoritetaan syöttö- tai laukaisupaikkaa lähinnä olevasta aloituspisteestä, joka tarjoaa rikkoneelle joukkueelle vähiten alueellista etua.
- iii. Jos puolustavan joukkueen pelaaja on puolustusalueellaan ja hän laukaisee tai syöttää kiekon pois puolustusalueeltaan ja kiekko osuu puolueettomalla alueella olevaan tuomariin, josta kiekko kimpoaa takaisin puolustusalueelle samalla, kun hyökkävän joukkueen kenttäpelaaja on vielä hyökkäysalueellaan, tilanne tulkitaan siirretyksi paitsiotilanteeksi.
- iv. Jos kenttäpelaaja syöttää kiekon puolueettomalta alueelta molemmilla luistimilla hyökkäysalueella olevalle kanssapelaajalleen, tilanne tuomitaan paitsioksi ja seuraava

aloitus suoritetaan lähinnä syöttöpaikkaa olevasta puolueettoman alueen aloituspisteestä, joka tarjoaa rikkoneelle joukkueelle vähiten alueellista etua.

- v. Jos kenttäpelaaja syöttää kiekon puolustusalueeltaan hyökkäysalueella olevalle kanssapelaajalleen, tilanne tuomitaan paitsioksi ja seuraava aloitus suoritetaan lähinnä syöttöpaikkaa olevasta puolustusalueen aloituspisteestä.
- vi. Jos hyökkäävä kenttäpelaaja on hyökkäysalueella, mutta pelaa mailallaan tai hallitsee puolueettomalla alueella olevaa kiekkoa tai siirtelee kiekkoa edestakaisin siniviivan yli alueelta toiselle, tilanne tulkitaan paitsioksi, ja seuraava aloitus suoritetaan puolueettoman alueen aloituspisteestä, jota lähinnä kiekon oli katkaisuhetkellä.

PELITILANNE 1: Jos sillä hetkellä, kun kiekko kokonaan ylittää siniviivan, kenttäpelaajan toinen luistin on ilmassa ja toinen luistin on siniviivan yli hyökkäysalueen puolella, tilanne on paitsio.

PELITILANNE 2: Jos sillä hetkellä, kun kiekko kokonaan ylittää siniviivan, kenttäpelaajan molemmat luistimet ovat kokonaan siniviivan yli hyökkäysalueen puolella, tilanne on paitsio.

PELITILANNE 3: Jos puolueettomalla alueella oleva kenttäpelaaja laukaisee kiekon kohti vastustajan kenttäpäätyä, mutta hänen kanssapelaajansa ylittää hyökkäysalueen siniviivan ennen kiekkoa eikä pelaa kiekkoa, tällöin kanssapelaaja on siirretyn paitsiotilanteen asemassa.

PELITILANNE 4: Kenttäpelaajan molemmat luistimet ovat siniviivan yli hyökkäysalueen puolella, kun hän vastaanottaa syötön kanssapelaajaltaan. Jos hän pysäyttää kiekon mailallaan ennen kuin kiekko ylittää siniviivan ja sitten hän siirtää kiekon siniviivan ylitse, tilanne on paitsio.

PELITILANNE 5: A6:lla on molemmat luistimet kokonaan siniviivan yli hyökkäysalueen puolella. Puolueettomalla alueella oleva A8 laukaisee tai syöttää kiekon, mutta kiekko osuu puolueettomalla alueella olevaan B4:ään. Jos kiekko kimmoten B4:n vartalosta tai mailasta ylittää hyökkäyssiniviivan, A6 on siirretyn paitsiotilanteen asemassa.

PELITILANNE 6: Hyökkäävällä joukkueella on kiekko hallinnassaan hyökkäysalueella. Kiekko on osin siniviivan päällä ja osin puolueettomalla alueella samalla. Jos hyökkäävä kenttäpelaaja sitten siirtää kiekon kokonaan siniviivan yli hyökkäysalueelle, tilanne ei ole paitsio.

PELITILANNE 7: Hyökkäävällä kenttäpelaajalla toinen luistin hyökkäysalueella ja toinen puolueettomalla alueella. Hän vastaanottaa syötön puolueettoman alueen puolella olevalla mailallaan ja sitten hän siirtää puolueettoman alueen puolella olevan luistimensa siniviivan ylitse ja pitää kiekon mailallaan yhä puolueettoman alueen puolella. Jos hän sitten vetää kiekon siniviivan ylitse, tilanne on paitsio.

PELITILANNE 8: Puolustavan joukkueen pelaaja purkaa kiekon pois puolustusalueeltaan kokonaan puolustussiniviivansa yli. Kiekko kimpoaa sitten puolueettomalla alueella olevasta kumman tahansa joukkueen pelaajasta takaisin puolustusalueelle. Jos hyökkäävän joukkueen kenttäpelaaja on yhä hyökkäysalueellaan, tilanne on paitsio.

SÄÄNTÖ 80 – ALOITUKSET PAITSION JÄLKEEN

- i. Jos syntyy paitsio, pelitilanne katkaistaan ja aloituspaikka valitaan seuraavasti:
 - 1. Lähin puolueettoman alueen aloituspiste, jos hyökkäävä kenttäpelaaja kuljetti kiekon siniviivan ylitse kanssapelaajan edetessä ennen kiekkoa hyökkäysalueelle.
 - 2. Keskipiste, jos syöttö tai laukaus lähti hyökkäyssiniviivan ja keskiviivan väliltä.

3. Puolustusaluetta lähin puolueettoman alueen aloituspiste, jos syöttö tai laukaus lähti keskiviivan ja puolustussiniviivan väliltä.
 4. Rikkoneen joukkueen puolustusalueen aloituspisteestä, jos kenttäpelaaja tahallisesti aiheuttaa paitsion.
 5. Rikkoneen joukkueen puolustusalueen aloituspisteestä, jos hyökkäävä kenttäpelaaja syötti tai laukaisi kiekon omalta puolustusalueeltaan.
 6. Syöttö- tai laukaisupaikkaa lähin aloituspiste, jos siirretyn paitsiotilanteen aiheuttanut syöttö tai laukaus menee ulos pelialueelta.
 7. Puolustavan joukkueen puolustusalueen aloituspisteestä, jos puolustavaa joukkuetta ollaan rankaisemassa siirretyn paitsiotilanteen aikana.
- ii. Jos linjatuomari erehtyy paitsiotilanteessa ja katkaisee pelin, seuraava aloitus suoritetaan silti samasta aloituspisteestä kuin kyseessä olisi oikea tuomio.

SÄÄNTÖ 81 – EI PAITSIOASEMA

- i. Jos kiekkoa kuljettava pelaaja hallitsee kiekkoa, kun hänen luistimensa ylittävät siniviivan ennen kiekkoa, hänen ei katsota olevan paitsioasemassa. Tämän edellytyksenä on, että hänellä on ensin kiekko hallinnassaan molempien luistinten ollessa puolueettomalla alueella ja hän kuljettaa kiekkoa mailallaan, kunnes on kokonaan ylittänyt siniviivan.
- ii. Jos kenttäpelaaja vastaanottaa syötön ja hänen mailansa sekä toinen luistin ovat siniviivan yli, mutta toinen luistin koskettaa puolueettomalla alueella jäätä, hänen ei katsota olevan paitsioasemassa.
- iii. Jos puolueettomalla alueella tai hyökkäysalueellaan oleva kenttäpelaaja toimittaa kiekon takaisin omalle puolustusalueelleen (joko kuljettamalla, syöttämällä tai potkimalla), kun vastustajan kenttäpelaaja on vielä tällä alueella, tilanne ei ole paitsio.

PELITILANNE 1: Jos sillä hetkellä, kun kiekko kokonaan ylittää siniviivan, kenttäpelaajan toinen luistin on siniviivalla tai sen takana puolueettomalla alueella ja toinen luistin on siniviivan yli hyökkäysalueen puolella, tilanne ei ole paitsio.

PELITILANNE 2: Jos sillä hetkellä, kun kiekko kokonaan ylittää siniviivan, kenttäpelaajan molemmat luistimet ovat siniviivan takana puolueettomalla alueella, mutta hänen mailansa on kokonaan siniviivan yli hyökkäysalueen puolella, tilanne ei ole paitsio.

PELITILANNE 3: Jos sillä hetkellä, kun kiekko kokonaan ylittää siniviivan, kenttäpelaajan toinen luistin on siniviivan takana (puolueettomalla alueella) ja toinen luistin on hyökkäyssiniviivalla, tilanne ei ole paitsio.

PELITILANNE 4: Jos kenttäpelaajan molemmat luistimet ovat siniviivan yli hyökkäysalueen puolella, mutta kiekko on yhä siniviivalla, tilanne ei ole paitsio ennen kuin kiekko kokonaan ylittää siniviivan.

PELITILANNE 5: Jos A8:lla on molemmat luistimet kokonaan siniviivan yli hyökkäysalueen puolella, kun B5 laukaisee, syöttää tai kuljettaa kiekon takaisin puolueettomalta alueelta puolustusalueelleen, A8 ei ole paitsiossa.

PELITILANNE 6: Hyökkäävän joukkueen pelaajan molemmat luistimet ovat hyökkäysalueen puolella ja hän vastaanottaa syötön puolueettomalla alueella olevalta kanssapelaajaltaan. Hän pysäyttää kiekon mailallaan ennen kuin kiekko ylittää siniviivan ja sitten hän liikuttaa toisen luistimensa siniviivalle, pitää luistimen siniviivalla. Jos hän vie kiekon siniviivan ylitse pitäen luistimensa edelleen siniviivalla, tilanne ei ole paitsio.

SÄÄNTÖ 82 – SIIRRETTY PAITSIOTILANNE

- i. Jos hyökkävän joukkueen kenttäpelaaja menee ennen kiekkoa hyökkäysalueelle, mutta hän ei kosketa kiekkoa, linjatuomari nostaa kätensä ylös siirretyn paitsiotilanteen merkiksi. Pelitilanteen annetaan jatkua, jos puolustava joukkue saa kiekon hallintaansa eikä hyökkävä kenttäpelaaja millään tavoin yritä saada kiekkoa haltuunsa tai painosta kiekollista pelaajaa perääntymään puolustusalueellaan ja sen sijaan poistuu hyökkäysalueeltaan siten, että vähintään toisella luistimella koskettaa siniviivaa.
- ii. Hyökkäysalueen tulee olla täysin vapaa hyökkävistä pelaajista tai puolustavan joukkueen on täytynyt toimittaa kiekko siniviivan yli puolueettomalle alueelle ennen kuin linjatuomari voi peruuttaa siirretyn paitsiotilanteen. Tästä hetkestä eteenpäin hyökkävä joukkue voi taas yrittää saada kiekon hallintaansa tai palata hyökkäysalueelle.
- iii. Jos siirretty paitsiotilanne katkaistaan paitsiona, seuraava aloitus suoritetaan rikkoneen joukkueen hyökkäyssiniviivaa lähinnä olevasta puolueettoman alueen aloituspisteestä, jota lähinnä kiekon oli katkaisuhetkellä.
- iv. Jos siirretyn paitsiotilanteen aikana puolustava joukkue ei yritä liikuttaa kiekkoa puolustusalueeltaan ulos ja hyökkävä joukkue ei yritä puhdistaa aluetta (=poistua keskialueelle), pelitilanne katkaistaan paitsiona. Seuraava aloitus suoritetaan rikkoneen joukkueen hyökkäyssiniviivaa lähinnä olevasta puolueettoman alueen aloituspisteestä, jota lähinnä kiekko oli katkaisuhetkellä.
- v. Jos siirretyn paitsiotilanteen aikana puolustava joukkue pelaa kiekon omaan maaliinsa, maali hyväksytään.
- vi. Siirretyssä paitsiotilanteessa alueen puhdistuksen aikana puolustavan joukkueen pelaaja voi kuljettaa kiekon maalin takaa sillä edellytyksellä, että hän ei pyri pelaamaan aikaa.
- vii. Jos hyökkäysalueelle laukaistu kiekko aiheuttaa siirretyn paitsiotilanteen ja laukauksen tuloksena kiekko menee puolustavan joukkueen maaliin (joko suoraan tai maalivahdista, pelaajasta tai tuomarista tai suojalasista tai laidasta kimmoten), maalia ei hyväksytä, koska laukaus aiheutti paitsion. Sillä että hyökkävä joukkue olisi ehtinyt puhdistaa hyökkäysalueen ennen kuin kiekko menee maaliin, ei ole merkitystä.
- viii. Jos siirretyn paitsiotilanteen aikana puolustavan joukkueen pelaaja laukaisee kiekon puolustusalueeltaan suoraan suojalasin yli pelialueen ulkopuolelle, sovelletaan pelin viivyttämistä koskevia sääntöjä ja määrätään soveltuva rangaistus.
- ix. Jos Säännön 82-viii tilanne tapahtuu, mutta kiekko kimpoaa suojalasista tai kanssapelaajasta ja kiekko ei ylitä siniviivan tasaa, rangaistusta ei tuomita, mutta seuraava aloitus suoritetaan puolueettomalta alueelta siirretyn paitsion takia.
- x. Jos Säännön 82-viii tilanne tapahtuu, mutta kiekko kimpoaa suojalasista tai kanssapelaajasta ja kiekko ylittää siniviivan tasaa, rangaistusta ei tuomita, mutta seuraava aloitus suoritetaan puolustusalueen aloituspisteestä lähinnä sitä kohtaa, mistä kiekko laukaistiin tai kimposi.
- xi. Jos hyökkävän joukkueen pelaajan hyökkäysalueen ulkopuolelta laukaisema kiekko aiheuttaa siirretyn paitsiotilanteen ja kiekko kimpoaa puolustavan joukkueen pelaajasta ulos pelialueelta, seuraava aloitus suoritetaan lähimmästä sen alueen aloituspisteestä, mistä kiekko laukaistiin.
- xii. Siirretyn rangaistuksen säännöt menevät siirretyn paitsiotilanteen sääntöjen edelle. Jos hyökkävä joukkue aiheuttaa pelikatkon siirretyn paitsion myötä samalla, kun puolustavaa joukkuetta ollaan rankaisemassa, seuraava aloitus suoritetaan rangaistavan joukkueen puolustusalueelta, kuten normaalistikin rangaistusten yhteydessä.

SÄÄNTÖ 83 – SIIRRETTY PAITSIOTILANNE / HYBRIDIPITKÄ

- i. Jos pitkän mitätöimistä yrittävä kenttäpelaaja menee hyökkäyssiniiviin yli ennen kiekkoa synnyttäen siirretyn paitsiotilanteen, pitkä tuomitaan hybridisäännön mukaisesti. Jos linjatuomarin näkemyksen mukaan, paitsioon edennyt kenttäpelaaja saavuttaisi kiekon ensimmäisenä, tuomitaan paitsio.
- ii. Jos pelaaja koskettaa Säännön 83-i mukaisessa tilanteessa kiekkoa ennen pitkän tuomitsemista ja täten syntyy tilanteesta paitsio, seuraava aloitus suoritetaan laukaisupaikkaa lähimmästä aloituspisteestä.

SÄÄNTÖ 84 – TAHALLINEN PAITSIO

- i. Paitsio tuomitaan tahalliseksi, kun hyökkäävä joukkue syyllistyy toimintaan, jolla tahallisesti aiheutetaan pelikatko.
- ii. Seuraava aloitus suoritetaan tahallisen paitsion tehneen joukkueen puolustusalueen aloituspisteestä.
- iii. Siirretty paitsiotilanne tuomitaan tahalliseksi paitsioksi, jos:
 1. hyökkäävä joukkue laukaisee kiekon maalia kohti tai sen läheisyyteen siirretyn paitsiotilanteen yhteydessä pakottaen maalivahdin torjuntaan;
 2. hyökkäävä joukkue koskettaa kiekkoa tai yrittää saada kiekon haltuunsa siirretyn paitsiotilanteen aikana joko pelaamalla kiekkoa tai yrittämällä taklata kiekollista kenttäpelaajaa;
 3. hyökkäävä joukkue tekee maalin tilanteesta, joka synnytti siirretyn paitsiotilanteen (ts. laukaus hyökkäysalueelle menee maaliin), missä tapauksessa maalia ei hyväksytä;
 4. Hyökkäävä joukkue ei yritä puhdistaa hyökkäysaluetta paitsiotilanteen poistamiseksi.
- iv. Jos hyökkäysalueelle laukaistu kiekko aiheuttaa siirretyn paitsiotilanteen ja kiekko menee millä tavoin tahansa maaliin, maalia ei hyväksytä ellei maali syntynyt puolustavan pelaajan tietoisena tuloksena. Seuraava aloitus suoritetaan rikkoneen joukkueen puolustusalueelta.
- v. Jos hyökkäävä joukkue on puhdistamassa hyökkäysaluetta ja hyökkäävän joukkueen kenttäpelaaja vahingossa osuu kiekkoon hyökkäysalueella, paitsio tuomitaan, mutta tulkitaan tahattomaksi.

SÄÄNTÖ 85 – LOUKKAANTUNUT KENTTÄPELAAJA

- i. Jos on ilmeistä, että kenttäpelaaja on vakavasti loukkaantunut, tuomari katkaisee pelin välittömästi ja kutsuu asianmukaisen hoitohenkilöstön jälle.
- ii. Kaikissa muissa tapauksissa, jos kenttäpelaaja on loukkaantunut siten, että hän ei voi jatkaa peliä tai mennä omalle pelaajapenkilleen, pelin annetaan jatkua, kunnes hänen joukkueensa saa kiekon hallintaansa, ellei hänen joukkueella ole maalintekotilanne.
- iii. Jos rangaistu kenttäpelaaja on loukkaantunut, hän saa mennä pukusuojaan. Jos hänelle tuomitaan pieni, iso tai ottelurangaistus, joukkueen täytyy välittömästi asettaa rangaistuspenkille sijainen, joka kärsii rangaistuksen kokonaisuudessaan.
- iv. Jos loukkaantunut rangaistu kenttäpelaaja pystyy palaamaan peliin ennen rangaistuksensa päättymistä, hänen täytyy mennä rangaistusaitioon kärsimään rangaistuksensa itse loppuun.
- v. Kun peli on katkaistu kenttäpelaajan loukkaantumisen takia, hänen täytyy poistua jäältä eikä hän saa palata jälle ennen kuin peli on jälleen käynnissä.

SÄÄNTÖ 86 – LOUKKAANTUNUT TUOMARI

- i. Jos pelin käydessä tuomari loukkaantuu, peli katkaistaan välittömästi (ellei toisella joukkueella ole maalintekotilanne), jotta voidaan arvioida loukkaantumisen vakavuus ja hoitaa loukkaantunutta tuomaria. Jos tilanne voidaan hoitaa välittömästi, loukkaantunut tuomari siirtyy kotijoukkueen pelaajapenkille tai kotijoukkueen lääkintähenkilöstö hoitaa häntä.
- ii. Jos päätuomari on loukkaantunut eikä pysty jatkamaan ottelua, toinen päätuomari (neljän tuomarin -järjestelmässä) jatkaa yksin päätuomarina. Kolmen tuomarin – järjestelmässä erotuomarivalvojan, loukkaantuneen päätuomarin tai joukkueenjohtajien valitsema toinen linjatuomari alkaa hoitaa päätuomarin tehtäviä.
- iii. Jos linjatuomari on loukkaantunut eikä pysty jatkamaan ottelua niin neljän tuomarin – järjestelmässä kuin kolmen tuomarin –järjestelmässä, hänen tilalle tulee sijainen, jos päätuomari niin päättää.
- iv. Jos ottelussa on varalla olevat tuomarit (standby), tarkoituksenmukainen tuomari tulee peliin, kun hän on vaihtanut varusteet ja valmiina, mutta ottelua jatketaan tällä välin.

OSA 7 – PELISÄÄNNÖT / PELAAJIEN VAIHTAMINEN

YLEISTÄ – Ottelun aikana pelaajia voidaan vaihtaa kahdella tavalla: pelikatkoilla ja pelitilanteen aikana. Kummassakin tapauksessa sovelletaan erityissääntöjä, kuinka näitä vaihtoja voidaan suorittaa ja missä tilanteissa vaihtoja ei saa suorittaa.

SÄÄNTÖ 87 – PELAAJA JÄÄLLÄ / PELAAJA POISSA JÄÄLTÄ

- i. Pelaaja, jonka on toinen luistin jäällä ja toinen luistin poissa jäältä pelaajapenkin puolella, katsotaan olevan poissa jäältä. Mutta, jos hän pelaa kiekkoa tai osallistuu jotenkin toimii vastustajaa kohden, hänen katsotaan olevan jäällä.

SÄÄNTÖ 88 – PELAAJIEN VAIHTAMINEN PELITILANTEEN AIKANA

- i. Pelaajia voidaan vaihtaa milloin tahansa pelin käydessä sillä edellytyksellä, että vaihtavat pelaajat ovat enintään 1,5 metrin etäisyydellä laidasta pelaajapenkkinsä kohdalla ja vaihtavat pelaajat eivät osallistu pelitilanteeseen millään tavoin.
- ii. Jos peliin tuleva pelaaja poistuu 1,5 metrin alueelta ja osallistuu pelitilanteeseen ennen kuin poistuvalla pelaajalla on toinen luistin pelaajapenkillään, joukkueelle tuomitaan rangaistus ”*liian monta pelaajaa jäällä*”.
- iii. Jos pelitilanteen aikana suoritettavassa vaihdossa joko peliin tuleva tai jäältä poistuva pelaaja pelaa kiekkoa, ajautuu kontaktiin vastustajan kanssa tai osallistuu pelitilanteeseen (sisältäen alueellisen tai määrällisen edun saavuttamisen), kun sekä vaihtoon menevä ja peliin tuleva pelaaja ovat 1,5 metrin alueella, joukkueelle tuomitaan rangaistus ”*liian monta pelaajaa jäällä*”.
- iv. Jos pelitilanteen aikana suoritettavassa vaihdossa vaihtavat pelaajat ovat enintään 1,5 metrin etäisyydellä laidasta pelaajapenkkinsä kohdalla ja vaihtavat pelaajat eivät osallistu pelitilanteeseen millään tavoin, rangaistusta ”*liian monta pelaajaa jäällä*” ei tuomita.

SÄÄNTÖ 89 – LUVATON MENO VASTUSTAJAN PELAAJAPENKILLE

- i. Missään vaiheessa pelaajalla ei ole lupaa mennä vastustajan pelaajapenkille paitsi vahingossa.

SÄÄNTÖ 90 – PELAAJAPENKKI PÄÄTYALUEEN PUOLELLA / PAITSIO

- i. Jos siirretyn paitsiotilanteen aikana hyökkäävä pelaaja menee jäältä pelaajapenkilleen hyökkäysalueen puolelta, hänen katsotaan olevan poissa jäältä sillä edellytyksessä, että hänet korvaava pelaaja tulee jäälle puolueettomalle alueelle. Jos korvaava pelaaja tulee jäälle hyökkäysalueelle ja siirretty paitsiotilanne on edelleen voimassa, korvaavan pelaajan täytyy puhdistaa alue. Jos muut hyökkäävät pelaajat ovat puhdistaneet hyökkäysalueen ja linjatuomari on perunut siirretyn paitsiotilanteen, korvaava pelaaja ei tule paitsioasemaan.

SÄÄNTÖ 91 – PELAAJIEN VAIHTAMINEN PELIKATKOLLA

- i. Yhden tai useamman pelaajan vaihtaminen katsotaan vaihdon suorittamiseksi.
- ii. Kotijoukkueella on oikeus ”viimeiseen vaihtoon”. Tämä tarkoittaa, että vierasjoukkueen valmentajan täytyy laittaa pelaajansa ensin jäälle, tämän jälkeen kotijoukkueen valmentajan täytyy tehdä oma vaihtonsa jäljempänä kuvatun toimintatavan mukaisesti.

- iii. Jos joukkue ei noudata tätä sääntöä tai viivyttelä sen noudattamisessa tai tahallisesti tekee virheen sen noudattamisessa, päätuomari varoittaa joukkuetta ensimmäisellä kerralla ja seuraavalla kerralla tuomitsee joukkuerangaistuksen pelin viivyttämistä.
- iv. Sen jälkeen kun joukkue on vaihtanut pelaajia, se ei saa enää muuttaa kentällistä ennen kuin peli on taas käynnistynyt sääntöjen mukaisen aloituksen jälkeen.
- v. Joukkueet eivät saa vaihtaa pelaajia uusittavan aloituksen jälkeen.
- vi. Jos joukkueet ovat suorittaneet pelaajavaihtonsa ja ennen hyväksyttävää aloitusta, toiselle joukkueelle tai molemmille joukkueille tuomitaan rangaistuksia, jotka vaikuttavat vähintään toisen joukkueen jäällä olevaan pelaajamäärään, joukkueet saavat suorittaa lisävaihtoja.
- vii. Maalin syntymisen jälkeen pelaajat saavat tulla pelaajapenkiltä jäälle ainoastaan vaihtotarkoituksessa eikä vaihtavia pelaajia useampi pelaaja saa tulla jäälle juhlimaan maalia.

SÄÄNTÖ 92 – TOIMINTATAPA PELAAJIEN VAIHTAMISESSA

- i. Seuraavaa toimintatapaa täytyy noudattaa pelaajien vaihtamisessa:
 1. Välittömästi pelikatkon tapahduttua päätuomari viestittää vierasjoukkueen valmentajalle pelaajien vaihtamiseksi.
 2. Vierasjoukkueella on viisi sekuntia aikaa suorittaa vaihtonsa.
 3. Päätuomari nostaa kätensä ylös sen merkiksi, ettei vierasjoukkue enää saa vaihtaa.
 4. Kättään ylhäällä pitäen päätuomari osoittaa kotijoukkueelle, että on kotijoukkueen aika suorittaa vaihtonsa.
 5. Viiden sekunnin jälkeen päätuomari laskee kätensä sen merkiksi, ettei kotijoukkue enää saa vaihtaa pelaajia.
 6. Heti kun päätuomari laskee kätensä alas, aloittava linjatuomari puhalttaa pilliinsä sen merkiksi, että joukkueilla on enintään viisi sekuntia aikaa asettua valmiiksi aloitusta varten.
 7. Näiden viiden sekunnin päätyttyä (tai aikaisemmin, jos aloittavat pelaajat ovat valmiina) linjatuomari pudottaa kiekon. Linjatuomarin velvollisuus on varmistaa, että kaikki kenttäpelaajat asettuvat oikein aloitusta varten.
 8. Jos joukkue yrittää vaihtaa pelaajia sallitun ajan jälkeen, päätuomarin on lähetettävä pelaaja(t) takaisin vaihtopenkille ja varoitettava rikkoneen joukkueen valmentajaa. Seuraavista vastaavista rikkeistä vaihtotapahtumaa kohtaan tuomitaan rikkoneelle joukkueelle joukkuerangaistus pelin viivyttämistä.

SÄÄNTÖ 93 – PELAAJIEN VAIHTAMINEN PITKÄN YHTEYDESSÄ

- i. Pitkän aiheuttavalle joukkueelle ei sallita pelaajavaihtoja ennen seuraavan aloituksen suorittamista. Jäällä olevat pelaajat määräytyvät sen mukaan, ketkä olivat jäällä, kun kiekko irtosi pitkän laukaisseen pelaajan mailasta.
- ii. Jos pitkän aiheuttanut joukkue yrittää vaihtaa pelaajia, päätuomarin on varoitettava joukkuetta ensimmäisen yrityksen kohdalla ja sitten seuraavista rikkeistä tuomittava joukkuerangaistus pelin viivyttämistä.
- iii. Jos pitkän aiheuttanut joukkue käyttää aikalisänsä tällä pelikatolla, ei sen silti sallita tehdä pelaajavaihtoja.
- iv. Joukkueen sallitaan vaihtavan pelaajia ainoastaan näissä tapauksissa:
 1. vaihtaakseen ylimääräiseen kenttäpelaajaan vaihdettu maalivahti takaisin;

2. vaihtaakseen loukkaantunut pelaaja.
 3. Jos jommallekummalle joukkueelle tuomitaan rangaistus, joka vaikuttaa jäällä olevien pelaajien lukumäärään, myös pitkän tehneen joukkueen sallitaan vaihtaa pelaajia, mutta seuraava aloitus suoritetaan rangaistavan joukkueen puolustusalueelta.
 4. vaihtaakseen pelaaja, jonka varuste on rikkoutunut (ts. vioittunut häkki, visiiri tai luistimen terä).
- v. Jos kenttäpelaajalta rikkoutuu maila pitkän yhteydessä, hänen sallitaan käydä pelaajapenkkin luona noutamassa uusi maila.

OSA 8 – PELISÄÄNNÖT / MAALIT

YLEISTÄ – Erityisiä sääntöjä sovelletaan, kuinka maali voidaan tehdä ja missä olosuhteissa maalia ei voida hyväksyä. Heti, kun kiekko menee maaliin millä tavoin tahansa, ja päätuomari viheltää pilliinsä, peliaika katkaistaan.

SÄÄNTÖ 94 – MAALINTEKO

Katso myös LIITE 1 – MAALIVAHTI JA MAALIALUE – Erityistilanteet

- i. Maali hyväksytään, kun joukkue on pelitilanteessa laukaissut tai ohjannut kiekon maaliin ja kokonaan maaliviivan tason yli maalin sisään, ja päätuomari tai videomaalituomari toteavat sen sääntöjen mukaiseksi (katso poikkeukset Säännöstä 99-vii).
- ii. Maali syntyy, kun kiekko on kokonaan mennyt maalipylväiden välistä ja yläriman alitse sekä kokonaan ylittänyt maaliviivan tason.
- iii. Maali syntyy, kun kiekko on laukaistu, potkaistu, ohjattu tai laitettu maaliin millä tavoin tahansa puolustavan pelaajan toimesta.
- iv. Maali syntyy, kun kenen tahansa pelaajan laukoma kiekko on kimmonnut maaliin osuessaan vahingossa mihin kohtaan tahansa pelaajan kypärään tai vartaloon.
- v. Jos kiekko ohjataan hyökkäävän pelaajan kypärällä tai millä tahansa kohtaa vartalolla, maalia ei hyväksytä.
- vi. Kiekon täytyy olla kokonainen, kun sen ylittää maaliviivan maalin sisään.
- vii. Maalia ei hyväksytä, jos kiekko laukaistaan maaliin pelikatolla.
- viii. Maali on virallisesti hyväksytty sen jälkeen, kun maalin jälkeinen keskipistealoitus on suoritettu. Keskipistealituksen jälkeen videolta saatuja todisteita, jotka osoittavat, että maalia ei pitäisi hyväksyä, ei oteta käsiteltäväksi.
- ix. Ainoastaan yksi maali voidaan hyväksyä yhdelle joukkueelle yhdellä pelikatolla ottelun aikana. Tilanteessa, jossa maali tehdään ilman pelikatkoa ja sen jälkeen tehdään toinen maali kumman joukkueen toimesta hyvänsä ja videotarkistuksesta selviää, että aikaisempi tilanne oli maali, jälkimmäinen maali mitätöidään ja ensimmäinen maali hyväksytään sekä pelikelloon palautetaan ensimmäisen maalin ajankohta (sekä pelikellon että rangaistuskelloihin, jos on).
- x. Jos säännön 94-ix tilanteen videotarkistuksessa videomaalituomari toteaa, että ensimmäinen tilanne ei ole hyväksyttävä maali, jälkimmäinen maali hyväksytään, ja aikaa ei muuteta pelikelloon.
- xi. Säännön 94-ix tilanteessa kaikki rangaistukset, mitkä syntyivät kahden maalin välisellä ajalla tai toisen maalin jälkeisellä pelikatolla, tuomitaan, paitsi ensimmäinen pieni rangaistus joukkueelle, jota vastaan maali tehtiin (kuten säännöt määräävät rangaistusten mitätöinnistä, jos maali tehdään siirretyn rangaistuksen aikana).
- xii. ”Lacrosse-tyyppinen”-liike (”ilmaveivi”), (jossa pelaaja vispaa kiekon mailansa lavassa maaliin,) on sallittu, jos pelaaja ei nosta mailansa (ja kiekkoa) oman hartiatasonsa yläpuolelle missään vaiheessa liikettä (katso myös Sääntö 75 ix ja Sääntö 76 iii).
- xiii. Jos maalivahti on maalialueellaan ja kiekko kimpoaa maaliin maalialueelle asemoituneen kenttäpelaajan mailasta tai vartalosta, maalia ei hyväksytä ja seuraava aloitus suoritetaan lähimmästä keskialueen aloituspisteestä.
- xiv. Jos säännön 94-xiii tilanteessa kenttäpelaajan luistimet eivät ole maalialueella, mutta hänen mailansa on ja niin kaikki mailan kautta syntyneet maalit hyväksytään, jos maila ei millään tavoin estä maalivahdin mahdollisuuksia torjunnan suorittamiseksi. Jos maila

häiritsee maalivahdin toimintaa, maalia ei hyväksytä ja seuraava aloitus suoritetaan lähimmästä puolueettoman alueen aloituspisteestä.

- xv. Kenttäpelaaja voi kokonaan olla maalialueella, kun kiekko menee maaliin hänen tekemänä tai kenen tahansa muun pelaajan toimesta, niin kauan kun maalivahti on oman toimintansa seurauksena maalialueen ulkopuolella.
- xvi. Jotta maali on sääntöjen mukainen, kiekon täytyy ylittää maaliviivan taso ennen erän päättymistä. Jos pelikello ei toimi, niin päätuomari voi konsultoida videomaalituomaria. Kaikissa muissa tapauksissa tuomariston päätös on lopullinen.
- xvii. Jos rangaistusaition valvoja ei onnistu rangaistuksen päättyessä avaamaan rangaistusaition ovea, täten viivytetään pelaajan palaamista jälle ja tänä aikana vastajoukkue tekee maalin, maali hyväksytään.
- xviii. Jos kiekko menee maaliin erän lopussa ennen summerin soimista ja päätuomari hyväksyy maalin, tällöin ei ole tarpeen suorittaa maalin jälkeistä aloitusta keskipisteestä. Päätuomarin on varmistettava, että kirjuri merkitsee viralliseen ottelupöytäkirjaan maalin syntyajaksi 19:59.
- xix. Kun maali tehdään erän viimeisellä minuutilla ja pelikello näyttää erää olevan jäljellä enää sekunnin kymmenyksiä, täytyy ottelupöytäkirjaan merkittävä maalin tekoaika pyöristää alaspäin lähimpään sekuntiin.

PELITILANNE 1: Jos maalitilanteen videotarkistuksen aikana päätuomareille ilmoitetaan, että pelikello oli pysähdyksissä maalin syntyhetkellä, maali hyväksytään, ellei pystytä määrittämään erän loppuneen ennen maalia. Päätuomarit päättävät keskusteltuaan linjatuomareiden, ajanottajan ja videomaalituomarin kanssa, kuinka kauan pelikello oli pysähtyneenä ja tekevät tarvittavan muutoksen pelikellon aikaan. Jos päätuomari eivätkä toimitsijat pysty määrittämään kulunutta aikaa, ottelua jatketaan pelikellon mukaisesta ajasta.

PELITILANNE 2: Jos puolustava pelaaja pelaa kiekon omaan maaliinsa, kun hyökkäävä pelaaja on maalialueella, maali hyväksytään.

SÄÄNTÖ 95 – MAALIALUEEN VAIKUTUS MAALINTEKOON

- i. Jos puolustava kenttäpelaaja työntää, tuuppaa tai rikkoo hyökkäävän joukkueen kenttäpelaajaa aiheuttaen tämän olemisen maalialueella, silloin kun kiekko menee maaliin, maali hyväksytään, ellei hyökkäävällä kenttäpelaajalla ollut riittävästi aikaa poistuakseen maalialueelta.
- ii. Jos kiekko on vapaana maalialueella ja hyökkäävä kenttäpelaaja pelaa kiekon maaliin, maali hyväksytään.
- iii. Jos hyökkäävä kenttäpelaaja on maalialueella sillä hetkellä, kun kiekko ylittää maaliviivan tason eikä hänen sijoittumisensa millään tavoin vaikuta maalivahdin mahdollisuuksiin torjua kiekkoa tai suorittaa tehtävänsä, maali hyväksytään.
- iv. Jos maalivahti on maalialueensa ulkopuolella ja hyökkäävä kenttäpelaaja estää maalivahtia palaamasta takaisin maalialueelle tai estää maalivahtia suorittamasta torjuntaansa maalin syntyessä, maalia ei hyväksytä ja hyökkäävälle kenttäpelaajalle tuomitaan pieni rangaistus estämisestä.
- v. Maalialue on kolmiulotteinen ja kaikki sitä koskevat säännöt eivät koske pelkästään jäässä olevaa sinistä aluetta, vaan tilaa sinisen jääalueen kohdalla aina ylärimaan ylätasoon asti.

SÄÄNTÖ 96 – MAALINTEKO LUISTIMELLA

- i. Maalia ei hyväksytä, jos hyökkäävä kenttäpelaaja ohjaa kiekon luistimellaan millä tavalla tahansa maaliin.
- ii. Jos kenttäpelaaja potkaisee kiekkoa ja sen jälkeen maalivahdin ensin torjuttua kiekon hän tai kanssapelaaja laukaisee kiekon maaliin, maali hyväksytään.
- iii. Jos hyökkäävä kenttäpelaaja potkaisee kiekkoa ja kiekko kimpoaa suoraan maalivahdista tai hänen varusteistaan tai jommankumman joukkueen pelaajasta maaliin, maalia ei hyväksytä.
- iv. Jos hyökkäävä kenttäpelaaja kääntää luistintaan millään tavoin tarkoituksenaan ohjata kiekkoa luistimella maaliin ja kiekko menee ohjauksen seurauksena maaliin, maalia ei hyväksytä.
- v. Jos hyökkäävä kenttäpelaaja yrittää potkaista kiekon jaloistaan mailaansa, mutta epäonnistuu saamaan mailallaan kiekkoa hallintaansa ennen kuin kiekko menee maaliin, maalia ei hyväksytä.
- vi. Jos hyökkäävä kenttäpelaaja kamppailee vastustajan kanssa ja sen aikana yrittäessään säilyttää tasapainonsa hän ohjaa kiekon maaliin, maalia ei hyväksytä. Kiekon ohjaaminen on ainoa arviointiperuste, ei kamppailu vastustajan kanssa.
- vii. Jos pelaajalla on kiekko lavassaan ja hän potkaisee mailaansa laukaisten kiekon maaliin, maalia ei hyväksytä.

SÄÄNTÖ 97 – MAALIN HYLKÄÄMINEN / PELITILANNE

Katso myös maalivahtiin ja maalialuerikkeisiin liittyvät Säännöt 184 - 186.

- i. Maalia ei hyväksytä, jos hyökkäävä kenttäpelaaja potkaisee, heittää, lyö tai muuten ohjaa kiekon maaliin jollakin kehonsa osalla tai muulla tavoin kuin mailallaan, vaikka kiekko edelleen osuisikin alkuperäisen kosketuksen jälkeen johonkin pelaajaan tai tuomariin.
- ii. Maalia ei hyväksytä, jos hyökkäävä kenttäpelaaja ohjaa, suuntaa uudelleen tai lyö kiekon maaliin millä tavoin tahansa maalin yläriman yläpuolella olevalla mailalla, vaikka kiekko menisikin maaliin kimmoten kenestä tahansa pelaajasta, maalivahdista tai tuomarista tai ponnahtaa jään kautta sisään. Määrävänä tekijänä on kiekon kosketuskohta mailaan suhteessa ylärimaan. Jos mailan kiekon osumakohta mailaan on yläriman tasalla tai sen alapuolella, maali hyväksytään.
- iii. Maalia ei hyväksytä, jos kiekko kimpoaa tuomarista suoraan maaliin, vaikka kiekko menisikin maaliin kimmoten kenestä tahansa kumman joukkueen kenttäpelaajasta tai maalivahdista. Jos kiekko osuu tuomariin ja sen jälkeen pelataan maaliin sääntöjen mukaisesti, maali hyväksytään.
- iv. Maalia ei hyväksytä, jos kiekko on puolustavan pelaajan alla ja hyökkäävä pelaaja työntää hänet yhdessä kiekon kanssa maaliin.
- v. Maalia ei hyväksytä, jos kenttäpelaaja tulee sääntöjen vastaisesti peliin omalta pelaajapenkiltään ja hänen joukkueensa tekee maalin sillä aikaa, kun hän on jäällä.
- vi. Jos kenttäpelaaja lähtee rangaistusaitiosta ennen rangaistuksensa päättymistä joko oman virheensä tai rangaistusaition valvojan virheen takia, ja hänen joukkueensa tekee maalin sillä aikaa, kun hän on jäällä tai vaihdettu toiseen kenttäpelaajaan, maalia ei hyväksytä ja kyseisen pelaajan on palattava rangaistusaitioon kärsimään rangaistuksensa loppuun. Jos tänä aikana tuomitaan muita rangaistuksia, ne kärsitään normaalisti.
- vii. Päätuomarilla on oikeus neuvotella linjatuomareiden kanssa maaliin johtaneista tilanteista. Jos linjatuomarin näkemyksen mukaan juuri ennen maaliin johtanutta pelitilannetta, hyökkäävä pelaaja syyllistyi rikkeeseen (iso rangaistus, pelirangaistus,

ottelurangaistus tai epäurheilijamainen käytös) ja päätuomari ei huomannut rikettä, linjatuomari voi raportoida tilanteen päätuomarille, joka päättää, hylkääkö maalin ja tuomitsee rikkeestä rangaistuksen vai ei.

- viii. Maalia ei hyväksytä, jos kiekko ylitti maaliviivan tason kokonaan vasta erän päätyttyä.
- ix. Maalia ei hyväksytä, jos päätuomari on viheltänyt pilliinsä pelikatkon merkiksi ennen kuin kiekko ylittää maaliviivan tason. Tällaista tilannetta ei ole mahdollista tarkastaa videomaalituomarilta.

PELITILANNE 1: A7 lyö kiekkoa kädellään. Jos kiekko kimpoaa vastustajan maalivahdista A8:lle, joka sitten laukaisee kiekon maaliin, maalia ei hyväksytä.

PELITILANNE 2: A6 lyö kiekkoa kädellään. Jos kiekko kimpoaa vastustajan maalivahdista ja siten kimpoaa B2:sta A9:lle, joka sitten laukaisee kiekon maaliin, maalia ei hyväksytä.

PELITILANNE 3: A7 lyö kiekkoa kädellään. Jos kiekko osuu A6:n mailan varteen ja siitä menee suoraan vastustajan maaliin, maalia ei hyväksytä.

PELITILANNE 4: Jos kiekko osuu hyökkäävän pelaajan mailaan kohdassa, joka on maalin yläriman yläpuolella, ja sitten kiekko osuu jonkin toisen jäällä olevan pelaajan vartaloon ja menee tästä maaliin, maalia ei hyväksytä.

PELITILANNE 5: Jos puolustava kenttäpelaaja ohjaa kiekon omaan maaliinsa, kun hyökkäävä kenttäpelaaja on maalialueella ja ottaa kontaktin maalivahtiin, maalia ei hyväksytä ja hyökkäävää kenttäpelaajaa saatetaan rangaista.

PELITILANNE 6: Jos puolustava kenttäpelaaja ohjaa kiekon omaan maaliinsa, kun hyökkäävä kenttäpelaaja ottaa kontaktin maalivahtiin, maalia ei hyväksytä ja hyökkäävää kenttäpelaajaa rangaistaan.

PELITILANNE 7: Jos puolustava kenttäpelaaja ohjaa kiekon omaan maaliinsa, kun hyökkäävä kenttäpelaaja on maalialueella, mutta ei millään tavoin vaikuta maalivahdin mahdollisuuteen torjua kiekkoa, maali hyväksytään.

SÄÄNTÖ 98 – MAALIN HYLKÄÄMINEN / MAALI POIS PAIKALTAAN

- i. Jos puolustavan joukkueen pelaaja siirtää maalinsa pois paikaltaan, maali hyväksytään edellyttäen, että:
 - 1. Vastustaja oli laukaisemassa kiekon ennen kuin maalia siirretään.
 - 2. Päätuomarin mielestä kiekko olisi mennyt maaliin, jos maali olisi ollut normaalissa paikassaan.
- ii. Maalin katsotaan olevan poissa paikaltaan, jos:
 - 1. Jompikumpi maalin joustopiikki ei ole omassa kolossaan.
 - 2. Maali on irronnut toisesta tai molemmista joustopiikeistä.
- iii. Jos toinen tai molemmat maalin tolpat eivät ole tasaisesti kiinni jäässä, mutta kontaktissa joustopiikissä ja joustopiikki on reiässä, maali hyväksytään.
- iv. Kaikilla sellaisilla maalikehikoilla, joissa ei ole joustopiikkejä, maalitolppien täytyy olla tasaisesti kiinni jäässä ja maaliviivalla silloin, kun kiekko menee maaliin, jotta maali voidaan hyväksyä.
- v. Jos puolustava pelaaja nostaa maalin takaosaa, mutta kiekko menee maaliin ja ylittää maaliviivan tason, maali hyväksytään edellyttäen, että tolppien joustopiikkiä koskeva sääntö toteutuu (Sääntö 98 i-iv).

- vi. Jos maali siirtyy paikaltaan pelitilanteen aikana, peli katkaistaan, ellei maali palaa normaaliin asemaansa. Jos maali palautuu takaisin normaaliin asemaansa, pelitilanteen annetaan jatkua.
- vii. Maalia ei hyväksytä, jos maalikehikko on siirtynyt paikaltaan ennen kuin kiekko ylittää maaliviivan tason, ellei sovelleta Sääntöä 98-i.
- viii. Jos joukkue on vaihtanut maalivahtinsa ylimääräiseen kenttäpelaajaan ja vastustajan läpiajon yhteydessä joukkueen kenttäpelaaja siirtää oman maalin pois paikaltaan, tuomitaan maali vastajoukkueen hyväksi.

SÄÄNTÖ 99 – VIDEOMAALITUOMARIN KÄYTTÄMINEN MAALIN MÄÄRITTÄMISESSÄ

- i. Videomaalituomari voi neuvotella päätuomarin kanssa ainoastaan päätuomarin pyynnöstä tai videotuomarin omasta pyynnöstä. Häntä kuullaan ensisijaisesti määrittäessä maalin hyväksyttävyyttä.
- ii. Jos maali tehdään tai ilmenee, että maali on tehty, päätuomari tekee välittömästi oman päätöksensä (maali tai ei maali) ja sitten tarvittaessa kysyy videomaalituomarin näkemystä. Tällöin videomaalituomari vahvistaa päätuomarin päätöksen tai riittävän todistusaineiston valossa kumooa sen.
- iii. Jos videotarkistus ei anna täyttä varmuutta, erotuomarin päätös jää voimaan.
- iv. Jos videomaalituomari pyytää neuvottelua päätuomarin kanssa mahdolliseen maaliin liittyen, jota tuomaristo ei ole huomioinut, videomaalituomarin päätös maalin hyväksymisestä on ratkaiseva.
- v. Jos tuomaristo eikä videomaalituomari tarkasta mahdollista maalia seuraavalla pelikatolla, maalitilannetta ei voi enää tarkastaa seuraavan aloituksen jälkeen.
- vi. Jos tuomari tai videomaalituomari ei mitenkään indikoi kyseenalaisen maalitilanteen videotarkistusta välittömästi erän päätyttyä, tarkistusta ei voi suorittaa enää sen jälkeen, kun joukkueet ovat poistuneet jäältä.
- vii. Ainoastaan seuraavat tilanteet voidaan tarkistaa videomaalituomarilta (katso Säännöstä 45-iii muita käyttötarkoituksia):
 - 1. Ylittikö kiekko maaliviivan tason?
 - 2. Menikö kiekko maaliin ennen kuin maalikehikko siirtyi pois paikaltaan?
 - 3. Menikö kiekko maaliin ennen erän päättymistä vai erän päättymisen jälkeen?
 - 4. Ohjattiinko kiekko maaliin hyökkäävän kenttäpelaajan vartalon jollakin osalla?
 - 5. Kimposiko kiekko maaliin tuomarista?
 - 6. Pelasiko hyökkäävän joukkueen pelaaja kiekon maaliin maalin yläriman yläpuolella olevalla korkealla mailalla?
 - 7. Menikö kiekko maaliin sen jälkeen, kun hyökkäävä kenttäpelaaja on häirinnyt maalivahtia?
- viii. Katso valmentajan haasto-oikeuteen liittyvät säännöt IIHF:n kilpailusäännöistä.
- ix. Tuomaristo ei voi konsultoida videomaalituomaria määrittäessään:
 - 1. Ylittikö kiekko maaliviivan ennen vihellystä vai sen jälkeen?
 - 2. Siirtyikö maali paikoiltaan rangaistuslaukauksessa tai voittomaalikipailussa?
 - 3. Yrittikö rangaistuslaukauksen tai voittomaalikipailun suorittaja maalia toisella laukauksella torjunnan tai kimmokkeen jälkeen?

OSA 9 – RANGAISTUKSET / KESTO JA TILANTEET

YLEISTÄ – Jäällä oleva tuomaristo tuomitsee harkintansa mukaan ottelun aikaiset rangaistukset.

Kaikki maalivahteihin liittyvät rangaistukset ovat Osassa 12 - Maalivahteja koskevat säännöt.

SÄÄNTÖ 100 – RANGAISTUSTEN TUOMITSEMINEN

- i. Rangaistuksia voidaan määrätä milloin tahansa ottelun aikana. Ottelu koostuu 60 minuutin varsinaisesta peliajasta, jatkoajasta, voittomaalikipailusta, pelikatkoista ja joukkueiden siirtymisestä jäältä pukuhuoneisiin.
- ii. Tuomariston täytyy itse havaita rike, jotta rangaistus voidaan määrätä ja kirjata viralliseen ottelupöytäkirjaan. Tämä käsittää tapahtumat ennen ottelua, sen aikana ja ottelun jälkeen.
- iii. ”Ennen” ottelua tarkoittaa hetkeä ennen ensimmäistä aloitusta, jolloin tuomaristo ja pelaajat ovat jäällä, mutta pelitilanne ei vielä ole käynnistynyt.
- iv. Ottelun lämmittelyjakson aikana tai pukuhuonekäytävillä tapahtuvista sääntörikkeistä ei voida rangaista tuomitsemalla pelin käydessä tuomittavia rangaistuksia, koska tuomaristo ei ollut tapahtuman aikana tilanteessa mukana. Sen sijaan tällaiset rikkeet toteaa varalla oleva päätuomari (standby), ja tarvittaessa asiaankuuluva elin käsittelee ne.
- v. Yksikään pelaaja tai joukkueen toimihenkilö ei saa mennä tuomariston pukuhuoneeseen ottelun aikana tai välittömästi sitä ennen tai sen jälkeen. Tämän säännön minkäänlaisesta rikkomisesta raportoidaan asiaankuuluvalla elimelle.

SÄÄNTÖ 101 – RANGAISTUSTEN SEURAAMUKSET

- i. Kahden päätuomarin järjestelmässä molemmat päätuomarit eivät voi rangaista samaa pelaajaa samasta rikkeestä, mutta molemmat päätuomarit voivat rangaista samaa pelaajaa kahdesta eri rikkeestä.
- ii. Rangaistuksen saatuaan kyseisen kenttäpelaajan pitää mennä suoraan rangaistusaitioon tai pukuhuoneeseen, ellei tuomari ole häntä muutoin ohjeistanut. Jos pelaaja ei toimi näin, hänen joukkueelleen tuomitaan lisäksi joukkuerangaistus.
- iii. Jos joukkueelle tuomitaan samalla pelikatolla enemmän kuin yksi jäällä olevaan pelaajamäärään vaikuttava rangaistus, joukkueen kapteenin täytyy ilmoittaa päätuomarille, missä järjestyksessä rangaistukset kärsitään, jotta mahdollisten lisärangaistusten myötä yksi kenttäpelaaja saa palata rangaistusaitiosta peliin ennen muita.
- iv. Kenttäpelaajan täytyy mennä pukuhuoneeseen, jos hänelle tuomitaan käytösrangaistus kolmannessa erässä siten, että hän ei pysty enää osallistumaan mahdolliseen jatko aikaan tai voittomaalikipailuun.
- v. Jos rangaistavalla joukkueella on kiekko hallinnassaan, pelitilanne katkaistaan välittömästi. Jos kiekko on ei-rikkoneen joukkueen hallinnassa, pelitilanteen annetaan jatkua, kunnes rikkonut joukkue saa kiekon hallintaansa.

SÄÄNTÖ 102 – RANGAISTUKSET PELIKELLOSSA

- i. Rangaistusten sanotaan päättyvän tarkalleen pelikellon aikaan vähennettynä rangaistuksen pituus. Esimerkiksi, jos pieni rangaistus tuomitaan 4:58, se päättyy 2:58. Jos iso rangaistus tuomitaan 13:05, se päättyy 8:05, riippumatta siitä astuuko

kenttäpelaaja takaisin jäälle samalla hetkellä. Samanaikaisten tai käytösrangaistusten kohdalla kenttäpelaaja saa palata peliin vasta ensimmäisellä rangaistuksensa päättymistä seuraavalla pelikatolla.

- ii. Ainostaan pelikellossa olevien rangaistusten myötä joukkue voi saada lisää pelaajia jäälle pelitilanteessa, jos rangaistus päättyy pelin käydessä. Pelikellossa ei näytetä samanaikaisia pieniä tai isoja rangaistuksia, käytösrangaistuksia, pelirangaistuksia tai samanaikaisia ottelurangaistuksia.
- iii. Pelikellossa täytyy näyttää pienet rangaistukset, kaksinkertaiset pienet rangaistukset, isot rangaistukset ja ottelurangaistukset.
- iv. Siirretyt rangaistukset näytetään pelikellossa vasta, kun ne käynnistyvät.
- v. Käytösrangaistusten kohdalla kenttäpelaaja saa palata peliin vasta rangaistuksensa päättymistä seuraavalla pelikatolla.
- vi. Jos joukkueella on kärsittäväenä useampi kuin yksi rangaistus, kenttäpelaajat saavat palata jäälle vasta, kun heidän oma rangaistuksensa on päätynyt. Jos kenttäpelaaja tulee jäälle ennen kuin hänen oma rangaistuksensa on päätynyt, hänelle voidaan tuomita lisärangaistuksia.

SÄÄNTÖ 103 – ALIVOIMALLA PELAAMINEN

- i. Joukkue on alivoimalla sen nojalla, että sillä on yhden tai useamman rangaistuksen takia pelitilanteessa vähemmän kenttäpelaajia jäällä kuin vastustajalla.
- ii. Jos vastustaja tekee maalin joukkueen pelatessa alivoimalla, rangaistu kenttäpelaaja saa palata jäälle välittömästi, jos alivoiman muodostava kärsittävä rangaistus on pieni rangaistus tai joukkuerangaistus.

SÄÄNNÖT 104 - 110 – RANGAISTUSTEN KESTO

YLEISTÄ (yhdelle pelaajalle) – **HUOM. KANSALLISESTI NOUDATAAN PELIKIELTOJEN OSALTA KO. SARJAN KURINPITOSÄÄNNÖSTÖÄ / KILPAILUSÄÄNTÖJÄ**

Pieni rangaistus / Joukkuerangaistus = 2 minuuttia pelikelloon (2 min pöytäkirjaan)

Iso rangaistus = 5 minuuttia pelikelloon + automaattinen pelirangaistus (5+20 min pöytäkirjaan)

Pieni ja iso rangaistus = 5 minuuttia pelikelloon, sitten 2 minuuttia pelikelloon + automaattinen pelirangaistus (5+2+20 min pöytäkirjaan)

Käytösrangaistus = 10 minuuttia, aikaa ei pelikelloon (10 min pöytäkirjaan)

Pieni rangaistus ja käytösrangaistus = 2 minuuttia pelikelloon + 10 minuuttia ei pelikelloon (2+10 min pöytäkirjaan)

Pieni rangaistus ja pelirangaistus = 2 minuuttia pelikelloon + poistetaan ottelun loppuajaksi, 20 min ei pelikelloon (2+20 min pöytäkirjaan)

Pelirangaistus = poistetaan ottelun loppuajaksi, aikaa ei pelikelloon (20 min pöytäkirjaan)

Ottelurangaistus = 5 minuuttia pelikelloon + poistetaan ottelun loppuajaksi, (25 min pöytäkirjaan) + automaattinen yhden ottelun pelikielto

SÄÄNTÖ 104 – PIENEN RANGAISTUKSEN JA ISON RANGAISTUKSEN KESTO

- i. Pienen rangaistuksen kesto on kaksi minuuttia tehokasta peliaikaa ja rangaistun kenttäpelaajan täytyy kärsiä se kokonaan. Jäällä olevaan pelaajamäärään ei tämän rangaistuksen takia sallita vaihtopelaajaa. Jos vastajoukkue tekee kyseisen

ylivoimatilanteen aikana maalin, ensimmäisen pienen rangaistuksen katsotaan päättyvän ja kenttäpelaaja saa lähteä rangaistusaitiosta.

- ii. Jos joukkue tekee ylivoimalla rangaistuslaukauksesta maalin, rangaistu kenttäpelaaja ei saa palata jälle.

SÄÄNTÖ 105 – RANGAISTUSTEN KESTO / ISO RANGAISTUS

- i. Ison rangaistuksen kesto on viisi minuuttia tehokasta peliaikaa ja isoon rangaistukseen liittyy automaattinen pelirangaistus. Jäällä olevaan pelaajamäärään ei tämän rangaistuksen takia sallita vaihtopelaajaa viiteen minuuttiin. Rangaistun pelaajan täytyy mennä pukusuojaan ja valmentajan kapteenin välityksellä nimeämän kanssapelaajan täytyy kärsiä rangaistus kokonaan riippumatta siitä, kuinka monta maalia vastustaja tekee. Sen jälkeen, kun viisi minuuttia on kulunut, joukkue saa korvaavan kenttäpelaajan jälle. Asiaankuuluva elin käsittelee rangaistukseen johtaneen tilanteen automaattisesti ottelun jälkeen.

SÄÄNTÖ 106 – RANGAISTUSTEN KESTO / PIENI JA ISO RANGAISTUS

- i. Kun kenttäpelaajalle tuomitaan samanaikaisesti sekä pieni että iso rangaistus (ja automaattinen pelirangaistus), iso rangaistus kärsitään ensin, minkä jälkeen pieni rangaistus alkaa. Rangaistun pelaajan täytyy mennä pukusuojaan ja valmentajan kapteenin välityksellä yksi nimeämä kenttäpelaaja kärsii sijaisena tuomitut rangaistukset.
- ii. Kun saman joukkueen kahdelle eri kenttäpelaajalle tuomitaan samanaikaisesti sekä pieni että iso rangaistus, ja joukkue on jo vajaalukuinen, pieni rangaistus kärsitään ensin ja iso rangaistus ei ala ennen kuin ensimmäinen kaikista rangaistuksista on päättynyt. Rangaistun pelaajan täytyy mennä pukusuojaan ja yksi valmentajan kapteenin välityksellä nimeämä kenttäpelaaja kärsii sijaisena tuomitut rangaistukset.

SÄÄNTÖ 107 – RANGAISTUSTEN KESTO / KÄYTÖSRANGAISTUS

- i. Käytösrangaistuksen kesto on kymmenen minuuttia tehokasta peliaikaa, mutta joukkueelle sallitaan välittömästi vaihtopelaaja jälle. Kenttäpelaajan on kärsittävä käytösrangaistus kokonaan, ellei hän ole loukkaantunut, missä tapauksessa valmentajan kapteenin välityksellä nimeämä kenttäpelaaja kärsii rangaistuksen sijaisena. Kenttäpelaaja ei saa palata jälle ennen kymmenen minuutin rangaistuksen päättymistä seuraavaa pelikatkoa.
- ii. Jos kenttäpelaajalle tuomitaan samassa ottelussa toinen käytösrangaistus, se muuttuu automaattisesti pelirangaistukseksi. Hänen täytyy mennä pukusuojaan, mutta hänet voidaan korvata jäällä välittömästi ja sijaisen ei tarvitse kärsiä hänen rangaistustaan.
- iii. Jos maalivahdille tuomitaan käytösrangaistus, sen täytyy kärsiä yksi jäällä katkaisuhetkellä ollut kenttäpelaaja, jonka valmentaja nimeää kapteenin välityksellä.

SÄÄNTÖ 108 – RANGAISTUSTEN KESTO / PIENI RANGAISTUS JA KÄYTÖSRANGAISTUS

- i. Kun kenttäpelaajalle tuomitaan samanaikaisesti sekä pieni rangaistus että käytösrangaistus, rangaistavan joukkueen täytyy välittömästi asettaa ylimääräinen kenttäpelaaja rangaistusaitioon kärsimään pientä rangaistusta. Jäällä olevaan pelaajamäärään ei tämän rangaistuksen takia sallita vaihtopelaajaa. Pienen rangaistuksen päätyttyä tämä ylimääräinen kenttäpelaaja saa palata jälle

rangaistusaitiosta, mutta rikkeet tehneen kenttäpelaajan täytyy jäädä rangaistusaitioon kärsimään käytösrangaistus. Vaikka kanssapelaaja kärsi pienen rangaistuksen, ei käytösrangaistus ala ennen kuin lyhempi rangaistus on päättynyt.

SÄÄNTÖ 109 – RANGAISTUSTEN KESTO / PELIRANGAISTUS

- i. Pelirangaistus edellyttää, että pelaaja tai joukkueen toimihenkilö poistuu pukuhuoneeseen, mutta pelaajalle sallitaan välittömästi vaihtopelaaja jälle.
- ii. Pelaajalle, jolle tuomitaan kaksi pelirangaistusta turnauksen tai kilpailun saman ottelun tai eri otteluiden aikana, määrätään automaattisesti yhden lisäottelun pelikielto.

SÄÄNTÖ 110 – RANGAISTUSTEN KESTO / OTTELURANGAISTUS

- i. Ottelurangaistuksesta pelaaja poistetaan ottelusta välittömästi ja valmentajan kapteenin välityksellä nimeämä kanssapelaaja kärsii viiden minuutin rangaistuksen. Jäällä olevaan pelaajamäärään ei tämän rangaistuksen takia sallita vaihtopelaajaa viiteen minuuttiin.
- ii. Ottelurangaistuksesta seuraa pelaajalle automaattinen (ja vähintään) yhden ottelun pelikielto.

SÄÄNTÖ 111 – RANGAISTUSTILANTEET

Katso myös LIITE 1 – Rangaistukset pelikellossa – Eriyistilanteet

- i. Vain pelikellossa näkyvät rangaistukset vaikuttavat jäällä olevaan pelaajamäärään (paitsi rangaistukset, joilla on siirretty alkamisaika).
- ii. Jotta rangaistu kenttäpelaaja voi palata peliin vastustajan maalin seurauksena, hänen joukkueensa täytyy olla pienen rangaistuksen tai joukkuerangaistuksen takia vajaalukuinen maalin syntyhetkellä (siirrettyjä rangaistuksia ei oteta huomioon). Jos joukkueella on rangaistuna useampi kuin yksi pelaaja, ensimmäinen (=vanhin kellossa) näistä pienistä rangaistuksista tai joukkuerangaistuksista päättyy (ellei kyseessä ole samanaikainen rangaistus vastustajan kenttäpelaajan kanssa, jolloin seuraava pieni rangaistus tai joukkuerangaistus päättyy).
- iii. Jos joukkueelle, joka on jo alivoimainen ison tai ottelurangaistuksen takia, ollaan tuomitsemassa siirrettynä rangaistuksena pientä rangaistusta tai joukkuerangaistusta, ja vastajoukkue tekee maalin ennen pelin katkaisua ja rangaistuksen tuomitsemista, tätä siirrettyä rangaistusta ei tuomita maalin takia.
- iv. Jos kenttäpelaajalle ollaan tuomitsemassa siirrettynä pientä rangaistusta sekä isoa rangaistusta ja automaattista pelirangaistusta tai pientä rangaistusta sekä ottelurangaistusta, mutta vastajoukkue tekee maalin ennen pelin katkaisua, pientä rangaistusta ei tuomita, mutta iso rangaistus ja pelirangaistus tai ottelurangaistus tuomitaan. Kenttäpelaajan täytyy poistua ottelusta ja valmentajan kapteenin välityksellä nimeämä kanssapelaaja kärsii ison rangaistuksen.
- v. Jos joukkueelle tuomitaan kaksi tai useampi yhtä pitkä rangaistus samalla pelikatolla, tämän joukkueen kapteenin täytyy ilmoittaa päätuomarille ennen seuraavaa pelitilanteen alkua, kuka rangaistusta pelaajista pääsee ensimmäisenä jälle (joko vastustajan tekemän ylivoimamaalin takia tai rangaistusten päättyessä, kun kenttäpelaajat poistuvat rangaistusaitiosta). Päätuomari tiedottaa asiasta vastaavasti kirjuria.

PELITILANNE 1: A-joukkueelle on tuomittu joukkuerangaistus rikkeestä ”liian monta pelaajaa jäällä”. Samalla pelikatolla A-joukkue esittää mittaussyönnön B-joukkueen pelaajan mailasta. Jos maila todetaan sääntöjen mukaiseksi ja A-joukkueelle tuomitaan toinen joukkuerangaistus, yksi A-joukkueen kenttäpelaaja kärsii molemmat rangaistukset peräkkäin (2' + 2').

PELITILANNE 2: Pelaajalle A5 ollaan tuomitsemassa siirrettynä pieni rangaistus koukkaamisesta. Jos samalla pelikatolla A-joukkueelle tuomitaan lisäksi joukkuerangaistus, A5 kärsii ainoastaan oman pienen rangaistuksena, ja A-joukkueen tulee nimetä toinen kenttäpelaaja kärsimään joukkuerangaistusta.

PELITILANNE 3: Siirretty rangaistus ilmoitetaan joukkuetta vastaan, joka pelaa jo vajaalukuisena (yhden tai useamman pienen tai joukkuerangaistuksen takia), ja tuomittava rangaistus aiheuttaisi rangaistuslaukauksen. Jos ennen kuin tuomari katkaisee pelin rangaistuslaukauksen tuomisemiseksi, ei-rikkonut joukkue tekee maalin, tuomitaan siirretyn rangaistuksen aiheuttanut rike pienenä rangaistuksena (kaksinkertaisena pienenä rangaistuksena, isona rangaistuksena tai ottelurangaistuksena) ja vanhin rangaistuskellossa oleva vajaalukuiseksi tekevä pieni rangaistus (tai joukkuerangaistus) päättyy.

PELITILANNE 4: A-joukkue on vajaalukuinen pienen rangaistuksen (tai joukkuerangaistuksen) takia ja päätuomari ilmoittaa siirrettynä A-joukkuetta vastaan ison rangaistuksen ja automaattisen pelirangaistuksen. Jos ennen kuin peli katkaistaan, B-joukkue tekee maalin, vanhin kärsittäväksi oleva pieni rangaistus päättyy, mutta siirretty iso rangaistus ja automaattinen pelirangaistus tuomitaan.

PELITILANNE 5: Jos pelaajalle tuomitaan iso rangaistus ja pelirangaistus ja tämän jälkeen toisesta tilanteesta ottelurangaistus joko ennen tai pelin katkaisemisen jälkeen, joukkueen on laitettava yksi kenttäpelaaja rangaistusaitioon ja joukkue pelaa vajaalukuisena koko kymmenen minuuttia.

PELITILANNE 6: Jos joukkueen toimihenkilölle tuomitaan ottelurangaistus, joukkueen pelaajapenkille jäävän toimihenkilöstön täytyy, kapteenin välityksellä, nimetä kenttäpelaaja kärsimään rangaistusaitioon viiden (5) minuutin rangaistuksen.

SÄÄNTÖ 112 – SAMANAIKAiset RANGAISTUKSET

Katso myös LIITE 1 – Rangaistukset pelikellossa – Eriyistilanteet

- i. Kun samalla pelikatolla tuomitaan kummankin joukkueen pelaajille yhtä monta pientä rangaistusta, isoa rangaistusta tai ottelurangaistusta yhtä pitkäksi aikaa, tällaisia rangaistuksia pidetään samanaikaisina rangaistuksina.
- ii. Kun rangaistuksia määrätään kummallekin joukkueelle samalla pelikatolla, päätuomari kumoaa (muuttaa henkilökohtaisiksi rangaistuksiksi) kummaltakin joukkueelta yhtä monta yhtä pitkää rangaistusta kuin mahdollista (pieni rangaistus, joukkuerangaistus, kaksinkertainen pieni rangaistus, iso rangaistus ja automaattinen pelirangaistus sekä ottelurangaistus), jotta vältetään laittamasta sijaisia rangaistusaitioon ja pystytään pelaamaan mahdollisimman suurella kenttämiehityksellä.
- iii. Kuitenkin, jos joukkueet pelaavat jäällä täydellä miehityksellä (viisi vastaan viisi) ja kummallekin joukkueelle tuomitaan samanaikaisesti vain yksi pieni rangaistus tai joukkuerangaistus, joukkueet jatkavat neljä vastaan neljä. Kaksi rangaistusta kenttäpelaajaa menevät rangaistusaitioon, kärsivät rangaistuksensa ilman vaihtoa ja he saavat palata jäälle rangaistusten päättyttyä.
- iv. Jos toiselle tai molemmille Sääntö 112 iii kohdan pelaajille tuomitaan pienen rangaistuksen lisäksi käytösraha, joukkueet jatkavat peliä neljä vastaan neljä ja joukkueen täytyy laittaa ylimääräinen kenttäpelaaja sijaiseksi rangaistusaitioon

- kärsimään pientä rangaistusta, kun rangaistu kenttäpelaaja kärsii kokonaisuudessaan 12 minuuttia. Sijainen saa palata jäälle pienen rangaistuksen päätyttyä.
- v. Kun Säännön 112 i mukaisesti tuomitaan rangaistuksia ja toinen joukkueista pelaa vajaalukuisena, kummallekin joukkueelle sallitaan välittömästi korvaavat pelaajat jäälle yhtä monelle yhtä pitkälle samanaikaiselle rangaistukselle ja eikä niillä ole vaikutusta mahdollisiin rangaistusten siirrettyihin alkamisaikoihin (katso Sääntö 113).
 - vi. Jos joukkueet pelaavat jäällä jollain muulla pelaajamäärällä kuin viisi vastaan viisi, pelaajamäärään ei tule muutosta yhtä pitkien ja yhtä monen toisensa kuittaavan rangaistuksen seurauksena.
 - vii. Jos kummallekin joukkueelle tuomitaan useita rangaistuksia samalla pelikatolla, yhtä monta pientä rangaistusta ja yhtä monta isoa rangaistusta (ja automaattinen pelirangaistus) ja ottelurangaistusta kumoutuu samanaikaisten rangaistusten säännön perusteella. Joukkueiden rangaistusajoissa oleva ero merkitään rangaistuskelloon ja pelaajat kärsivät rangaistuksensa vastaavasti. Toisensa kumoavia rangaistuksia kärsivät pelaajat eivät voi palata jäälle ennen kuin kunkin rangaistuksen päättymisen jälkeisellä pelikatolla.
 - viii. Niiden pelaajien, joille tuomitaan toisensa kumoava iso rangaistus (ja automaattinen pelirangaistus) tai ottelurangaistus, täytyy mennä pukuhuoneisiinsa eikä heidän tilalleen rangaistuspenkille tarvita sijaista, ellei jotain rangaistuksista laiteta rangaistuskelloon.
 - ix. Jos rangaistava pelaaja on maalivahti, katso Säännöt 207 ii ja 207 iv.
 - x. Samanaikaisten rangaistusten yhteydessä pieni rangaistus ja joukkuerangaistus tulkitaan samoiksi rangaistuksiksi.

SÄÄNTÖ 113 – RANGAISTUSTEN SIIRRETTY ALKAMISAIKA

Katso myös LIITE 1 – Rangaistukset pelikellossa – Erityistilanteet

- i. Joukkueella ei voi olla vähempää kuin kolme kenttäpelaajaa jäällä milloinkaan pelitilanteen aikana.
- ii. Pelaajien täytyy palata jäälle samassa järjestyksessä kuin heidän rangaistuksensa päättyivät.
- iii. Jos joukkueen kolmannelle tai sitä seuraavalle pelaajalle tuomitaan varsinaisen peliajan aikana rangaistus, joka edellyttää pelaajan menevän rangaistusaitioon ja joukkueella on jo kaksi pelaajaa kärsimässä rangaistuksiaan, kolmannen tai sitä seuraavien pelaajien rangaistus ei ala ennen kuin toisen rangaistustaan kärsivän pelaajan rangaistus on päättynyt. Kolmannen tai sitä seuraavien pelaajien täytyy kuitenkin mennä rangaistusaitioon heti, kun rangaistukset tuomitaan, mutta joukkue saa korvaavan kenttäpelaajan jäälle siihen asti, kunnes heidän siirrettyjen rangaistusten kärsiminen alkaa.
- iv. Sitten kun ensimmäinen näistä kolmen tai useamman pelaajan rangaistuksesta on päättynyt, kenttäpelaaja ei saa palata jäälle ennen kuin rangaistuksensa päättymistä seuraavalla pelikatolla.

SÄÄNTÖ 114 – SIIRRETTY RANGAISTUS – KIEKON HALLINTA & MAALIT

- i. Valtaosassa rangaistuksia rikkoneella joukkueella täytyy olla kiekko hallinnassaan, jotta pelitilanne voidaan katkaista ja rangaistukset tuomita.
- ii. Kiekon kosketus tai mailan hipaisu kiekkoon eivät tarkoita kiekon hallintaa ellei kosketus johda maaliin rikkoneen joukkueen hyväksi.

- iii. Jos rikkoneella joukkueella ei ole kiekkoa hallinnassaan, päätuomari nostaa kätensä ylös rangaistuksen merkiksi, mutta hän ei katkaise pelitilannetta ennen kuin:
 - 1. Rikkonut joukkue saa kiekon hallintaansa.
 - 2. Kiekko suljetaan.
 - 3. Kiekko menee pelialueen ulkopuolelle.
 - 4. Kiekkoa hallinnassaan pitävä joukkue syyllistyy rikkeeseen.
 - 5. Jompikumpi joukkue tekee pitkän.
 - 6. Jokin muu näiden sääntöjen määräämä syy.
- iv. Jos rikkoneella joukkueella ei ole kiekko hallinnassaan ja rangaistuksen myötä miesylivoiman saava joukkue pidättäytyy pelaamasta kiekkoa, jotta heidän omasta, aikaisemmin tuomitusta rangaistuksesta kuluisi aikaa, päätuomari katkaisee pelin.
- v. Jos siirretyn rangaistuksen aikana kiekkoa hallinnassaan pitävä ei-rikkonut joukkue tekee oman maalin, maali hyväksytään, mutta rangaistus tuomitaan maalista huolimatta.
- vi. Rikkonut joukkue ei siirretyn rangaistuksen aikana voi oman toimintansa tuloksena tehdä maalia.
- vii. Jos joukkueelle ollaan tuomitsemassa useampaa kuin yhtä pientä rangaistusta tai joukkuerangaistusta ja sen jälkeen, kun päätuomari on nostanut kätensä siirretyn rangaistusvihellyksen merkiksi, kiekkoa hallinnassaan pitävä joukkue (ei-rikkonut) tekee maalin, maali hyväksytään ja päätuomarin tulee kysyä rikkoneen joukkueen kapteenilta, mikä rangaistuksista mitätöidään.
- viii. Jos rikkonut joukkue on jo vajaalukuinen ja vastustaja tekee maalin siirretyn rangaistuksen aikana, kärsittävänsä oleva aikaisempi pieni rangaistus päättyy automaattisesti ja kaikki uudet siirretyt rangaistukset tuomitaan.
- ix. Joukkueelle on tulossa siirrettynä rangaistuksena pieni rangaistus tai joukkuerangaistus, ja joukkue pelaa jo vajaalukuisena ison rangaistuksen tai ottelurangaistuksen takia, jos vastustaja tällöin tekee maalin siirretyn rangaistuksen aikana, siirretty rangaistus kumoutuu, mutta iso rangaistus tai ottelurangaistus jää rangaistuskelloon.
- x. Jos joukkueelle, jolle tuomitaan rangaistus, tekee maalin samassa tilanteessa niin nopeasti, ettei päätuomarilla ole aikaa katkaista peliä ennen kuin kiekko menee maaliin, hän voi silti katkaistuaan pelin hylätä maalin ja tuomita rangaistuksen pelin katkaisun jälkeen.
- xi. Jos siirretyn rangaistuksen aikana ei-rikkonut joukkue tekee maalin rikkoneen joukkueen maaliin, ensimmäinen pieni rangaistus mitätöidään. Jos siirretty rangaistus koskee kaksinkertaista pientä rangaistusta, yksi pieni rangaistus mitätöidään ja toinen tuomitaan. Jos kyseessä on iso rangaistus, käytösrangaistus tai ottelurangaistus, nämä tuomitaan, vaikka maali syntyi.
- xii. Jos siirretty rangaistus koskee kahta tai useampaa pientä rangaistusta useammalle kuin yhdelle pelaajalle ja tilanteesta syntyy maali, päätuomarin tulee kysyä rikkoneen joukkueen kapteenilta, mikä rangaistus mitätöidään. Toinen ja seuraavat rangaistukset kuitenkin tuomitaan. Rikkeiden tapahtumajärjestystä ei oteta huomioon.
- xiii. Jos läpiajossa olevaa hyökkäävää kenttäpelaajaa rikotaan siten, että tuomitaan myös iso rangaistus ja automaattinen pelirangaistus, nämä tuomitaan rikkoneelle pelaajalle siitä huolimatta, syntyykö rangaistuslaukauksesta maali vai ei.

PELITILANNE 1: Siirretty rangaistus on tulossa A-joukkueelle ja B-joukkueen pelaaja laukaisee kiekon vastustajan maalia kohti. Jos maalivahti torjuu kiekon, saa kiekon haltuunsa ja tarkoituksellisesti ohjaa kiekon kanssapelaajalleen, päätuomarin tulee katkaista peli.

PELITILANNE 2: Siirretty rangaistus on tulossa A-joukkueen pelaajalle ja B-joukkue on vaihtanut maalivahtinsa ylimääräiseen kenttäpelaajaan. B-joukkueen pelaaja kuljettaa kiekkoa oman maalinsa editse, jolloin A-joukkueen kenttäpelaaja häiritsee mailalla häntä. Jos kiekko menee tyhjään maaliin, maalia ei hyväksytä.

PELITILANNE 3: Siirretty rangaistus on tulossa A-joukkueen pelaajalle ja B-joukkue on vaihtanut maalivahtinsa ylimääräiseen kenttäpelaajaan. B-joukkueen kenttäpelaajalla on kiekko hallinnassaan ja kun hän syöttää kiekon kanssapelaajalleen, kiekko kimpoaa A-joukkueen pelaajasta. Jos kiekko menee tyhjään maaliin, maalia ei hyväksytä ja rangaistus tuomitaan.

PELITILANNE 4: Siirretty rangaistus on tulossa A-joukkueen pelaajalle ja B-joukkue on vaihtanut maalivahtinsa ylimääräiseen kenttäpelaajaan. Jos B-joukkueen kenttäpelaaja laukaisee kiekon, joka osuu A-joukkueen kenttäpelaajaan kimmoten takaisin kohti B-joukkueen päätyä ja menee B-joukkueen tyhjään maaliin, maalia ei hyväksytä ja siirretty rangaistus tuomitaan.

PELITILANNE 5: Siirretty rangaistus on tulossa A6:lle ja rikkeen seurauksena tullaan B-joukkueen hyväksi tuomitsemaan rangaistuslaukaus. Ennen kuin peli katkaistaan, A6 syyllistyy toiseen rikkeeseen, josta tuomitaan pieni rangaistus. Jos B-joukkue tekee maalin ennen kuin peli katkaistaan, rangaistuslaukausta ei tuomita, mutta päätuomari tuomitsee pienen rangaistuksen A6:lle. Jos B-joukkue ei tee maalia ennen kuin peli katkaistaan, rangaistuslaukaus tuomitaan B-joukkueen hyväksi ja pieni rangaistus tuomitaan A6:lle. A6:n täytyy kärsiä rangaistus riippumatta rangaistuslaukauksen tuloksesta.

PELITILANNE 6: Siirretty rangaistus on tulossa A-joukkueen pelaajalle. B-joukkueella on kiekko hallinnassaan ja B-joukkue vaihtaa maalivahtinsa ylimääräiseen kenttäpelaajaan. Puolustusalueellaan oleva B-joukkueen kiekollinen pelaaja yrittää syöttää kiekon kanssapelaajalleen, mutta kiekko eteneekin kohti B-joukkueen tyhjää maalia. Hänen kanssapelaajansa heittäytyy estääkseen kiekon menon tyhjään maaliin, mutta hän ei osu kiekkoon. Jos hänen liikevoimansa aiheuttaa hänen törmäämisen maalikehikkoon ja maali siirtyy kokonaan pois kiinnitystapeiltaan, tuomitaan maali A-joukkueen hyväksi sekä siirretty rangaistus A-joukkueen pelaajalle.

PELITILANNE 7: Siirretty rangaistus on tulossa A-joukkueen pelaajalle. B-joukkueella on kiekko hallinnassaan ja B-joukkue vaihtaa maalivahtinsa ylimääräiseen kenttäpelaajaan. Puolustusalueellaan oleva B-joukkueen kiekollinen pelaaja yrittää syöttää kiekon kanssapelaajalleen, mutta kiekko eteneekin kohti B-joukkueen tyhjää maalia. Hänen kanssapelaajansa heittäytyy ja onnistuneesti estää kiekon menon tyhjään maaliin. Hänen liikevoimansa aiheuttaa hänen törmäämisen maalikehikkoon ja maali siirtyy kokonaan pois kiinnitystapeiltaan. Jos päätuomari tulkitsee, että kenttäpelaaja vahingossa (hyvin epätodennäköistä) siirsi maalin pois paikaltaan sen jälkeen, kun ensin esti kiekon menon maaliin, ei maalin siirrosta tuomita rangaistusta B-joukkueelle. Jos kuitenkin päätuomari tulkitsee, että kenttäpelaaja tarkoituksellisesti siirsi maalin pois paikaltaan estääkseen kiekon menon maaliin, päätuomari tuomitsee maalin A-joukkueen hyväksi sekä siirretty rangaistus A-joukkueen pelaajalle.

SÄÄNTÖ 115 – RANGAISTUKSET JATKOAJALLA

Katso myös IIHF:n kilpailusäännöt

- i. Riippumatta jatkoajan pituudesta, tai jatkoajan säännöistä pelaajamäärään liittyen, varsinaisella peliajalla tai ennen jatkoajan alkua tuomitut rangaistukset siirtyvät jatkoajalle.

OSA 10 – RANGAISTUSTEN KUVAUKSET

YLEISTÄ – nämä ovat määritelmiä, selvityksiä ja tulkintoja pelinaikaisista rikkeistä (peli aika koostuu 60 minuutin varsinaisesta peliajasta, jatkoajasta, voittomaalikipailusta ja ajasta välittömästi ottelun päättymisen, kun joukkueet siirtyvät jäältä pukuhuoneisiinsa). Kaikissa tapauksissa, joissa vastustaja loukkaantuu pelaajan toimesta, kurinpitokomitealla (tai sarjan vastaavalla elimellä) on oikeus tuomita lisärangaistuksia sen lisäksi, mitä tuomaristo on tuominnut.

SÄÄNTÖ 116 – SOPIMATON KÄYTÖS TUOMARISTOA KOHTAAN

Katso myös Sääntö 168 – Epäurheilijamainen käytös

MÄÄRITELMÄ: Pelaajan tai joukkueen toimihenkilön yritys viedä tuomariston valtaa, halventaa tai heikentää tuomaria tai kyseenalaistaa tuomarin rehellisyyden, taidot tai fyysisesti uhmaa tuomaria.

- i. Pieni rangaistus:
 1. Pelaaja hakkaa suojalasia tai laittaa mailallaan tai muulla esineellä protestoidakseen tuomariston päätöstä.
 2. Pelaaja käyttää säädyttöä, riennaavaa tai herjaavaa kieltä tai eleitä kohdistuen sen tuomariston suuntaan.
- ii. Joukkuerangaistus:
 1. Tunnistamaton pelaaja tai joukkueen toimihenkilö käyttää säädyttöä, riennaavaa tai herjaavaa kieltä tai eleitä tai yhdistää jonkun ottelun tuomarin nimen minkäänlaiseen äänekkääseen kommenttiin.
 2. Rangaistu pelaaja ei rangaistuksen saatuaan etene suoraan rangaistusaitioon tai pukuhuoneeseen.
 3. Joukkueen toimihenkilö lyö laittaa mailalla tai muulla esineellä protestoidakseen tuomarin päätöstä.
 4. Joukkueen toimihenkilö käyttää videoteknologiaa kyseenalaistekseen tuomariston päätöstä.
- iii. Käytösrankaus:
 1. Pelaaja vastustaa tai käyttää videoteknologiaa kyseenalaistekseen tuomariston päätöstä.
 2. Pelaaja laukaisee kiekon tahallaan toimitsijan ulottuvilta, joka pyrkii sitä ottamaan.
 3. Pelaaja tulee tai jää tuomarialueelle, kun tuomaristo neuvottelee keskenään tai tuomari tiedottaa toimitsijalle.
 4. Jäällä tai jään ulkopuolella ollut kapteeni tai varakapteeni valittaa tuomarille, kuinka tämä johtaa ottelua, tulkitsee sääntöjä tai käsittelee pelitilannetta.
 5. Pelaaja hakkaa suojalasia tai laittaa mailallaan tai muulla esineellä protestoidakseen tuomarin päätöstä ja mistä hänelle on jo aiemmin tuomittu pieni rangaistus.
 6. Rangaistu pelaaja, joka ei etene suoraan ja välittömästi rangaistuspenkille tappelun tai yhteenoton jälkeen.

iv. Pelirangaistus:

1. Pelaaja tai joukkueen toimihenkilö käyttää säädytöntä, rienaavaa tai herjaavaa kieltä tai eleitä tuomaristoa kohtaan ja mistä heille on jo tuomittu pieni rangaistus tai joukkuerangaistus. Kun tämä tapahtuu ottelun päätyttyä joko jäällä tai jään ulkopuolella, voidaan pelirangaistus tuomita ilman, että aiemmin on tuomittu pieni rangaistus tai joukkuerangaistus.
2. Pelaaja tai joukkueen toimihenkilö, joka koskee tuomariin epäkunnioittavasti tai joka käyttää voimaa tuomaria kohti.
3. Pelaaja tai joukkueen toimihenkilö, joka heittää jonkin esineen tai ruiskuttaa vettä tuomaria kohti.
4. Pelaaja, joka itsepintaisesti jatka sellaista toimintaa, mistä hänelle on jo tuomittu käytösrankaus.

v. Ottelurangaistus:

1. Pelaaja tai joukkueen toimihenkilö, joka tarkoituksellisesti ja piittaamattomasti käyttää millään tavoin voimaa tuomaria kohti tai joka aiheuttaa tuomarin loukkaantumisen.
2. Pelaaja, joka heittää tai heilauttaa mailansa tuomaria kohti (osuen tai ei) tai laukaisee kiekon tuomaria kohti.
3. Pelaaja tai joukkueen toimihenkilö, joka uhkailee, käyttää rasistista tai etnistä loukkausta, sylkee tai tahrii verellä tai tekee seksuaalisen huomautuksen tuomaria kohti.
4. Pelaaja tai joukkueen toimihenkilö, joka tekee säädyttömän eleen tai teon kenelle tahansa henkilölle jäällä tai missä tahansa kentällä ennen ottelua, sen aikana tai välittömästi sen jälkeen.

SÄÄNTÖ 117 – JOUKKUERANGAISTUS

MÄÄRITELMÄ: Pelaajapenkillä tunnistettava tai tunnistamaton pelaaja tai joukkueen toimihenkilö käyttäytyy peliä haittaavasti tai toimii sääntöjen vastaisesti.

- i. Pelaajapenkillä suoritettuna rike on rangaistavissa joukkuerangaistuksella.
- ii. Jos jostakin rikkeestä jäällä tehtynä rangaistaan käytösrankausella tai pelirangaistuksella, rangaistaan siitä yhtäläisesti, jos sen tekee pelaajapenkillä tunnistettava pelaaja tai joukkueen toimihenkilö.
- iii. Joukkuerangaistuksen täytyy kärsiä joku jäällä katkaisuhetkellä ollut kenttäpelaaja, ellei näissä säännöissä toisin määrätä.
- iv. Jos rangaistun joukkueen valmentaja kieltäytyy nimeämästä joukkuerangaistuksen tai maalivahdin rangaistuksen kärsivää kenttäpelaajaa, päätuomari nimeää itse rangaistuksen kärsivän kenttäpelaajan.
- v. Määrätyissä IIHF:n kilpailuissa valmentajalle myönnetään mahdollisuus haastaa maali sillä perusteella, että maalin syntymiseen johtanutta tilannetta edelsi paitsio. Jos tuomio jäällä pelitilanteessa jää voimaan, haastaneelle joukkueelle tuomitaan joukkuerangaistus.

SÄÄNTÖ 118 – PUREMINEN

MÄÄRITELMÄ: Pelaaja puree vastustajan mitä tahansa kehon kohtaa.

- i. Pelaajalle, joka puree vastustajaa, tuomitaan ottelurangaistus.

SÄÄNTÖ 119 – LAITATAKLAUS

MÄÄRITELMÄ: Pelaaja taklaa vartalolla, kyynärpäällä, ryntäämällä tai kampittaan vastustajaa aiheuttaen vastustajan voimakkaan sinkoutumisen laitaa vasten.

- i. Laitataklauksesta rangaistaan pienellä rangaistuksella ja käytösrangaistuksella.
- ii. Pelaajalle, joka piittaamattomasti vaarantaa vastustajaa laitataklauksella, tuomitaan joko iso rangaistus ja pelirangaistus tai ottelurangaistus.
- iii. Puolustavan pelaajan on sallittua ”rullata” kiekollinen vastustaja laitaa vasten, kun vastustaja yrittää päästä läpi liian kapeasta välistä, jos teossa ei ilmene muita rikkeitä (kiinnipitäminen, estäminen jne.).

SÄÄNTÖ 120 – RIKKOUTUNUT MAILA / PELAAMINEN – KORVAAMINEN

Katso myös Sääntö 165 – Mailan tai esineen heittäminen

MÄÄRITELMÄ: Maila, joka ei ole täysin ehjä, jonka lapa tai varsi on rikkoutunut tai ei enää ole kokonainen, katsotaan rikkoutuneeksi ja täten sääntöjen vastaiseksi.

- i. Pelaajan täytyy pudottaa rikkoutunut maila välittömästi. Jos hän osallistuu pelitilanteeseen rikkoutuneen mailan kanssa, hänelle tuomitaan pieni rangaistus.
- ii. Kenttäpelaajalle, joka käyttää maalivahdin mailaa pelitilanteen aikana, tuomitaan pieni rangaistus.
- iii. Pelaaja, jonka maila on rikkoutunut, ei saa vastaanottaa pelaajapenkiltä eikä katsomosta jäälle heitettyä mailaa. Hänen täytyy saada maila pelaajapenkiltä kädestä käteen annettuna. Kanssapelaajalle, joka heittää, nakkaa, liu'uttaa tai ampuu mailaa hänelle, tuomitaan pieni rangaistus. Tunnistamattomalle kanssapelaajalle, joka heittää, nakkaa, liu'uttaa tai ampuu mailan hänelle, aiheuttaa joukkueelle joukkuerangaistuksen. Mailan vastaanottavaa pelaajaa ei rangaista.
- iv. Pelaaja, jonka maila on rikkoutunut, saa vastaanottaa jäällä mailan jäällä olevalta kanssapelaajaltaan. Kuitenkin mailan vaihto täytyy suorittaa kädestä käteen. Kanssapelaajalle, joka heittää, nakkaa, liu'uttaa tai ampuu mailan hänelle, tuomitaan pieni rangaistus. Pelaajalle, joka poimii mailan, ei tuomita rangaistusta.
- v. Pelaaja ei koskaan saa kaapata vastustajan mailaa: (1) joko jäällä olevan vastustajan kädestä tai jäälle pudonnutta mailaa, (2) pelaajapenkiltään olevalta vastustajalta tai (3) vastustajan pelaajapenkin mailatelineestä. Tämän säännön minkälaisesta rikkomisesta tahansa tuomitaan pieni rangaistus.
- vi. Kenttäpelaajalle, joka osallistuu pelitilanteeseen viedessään korvaavaa mailaa kanssapelaajalleen tai maalivahdilleen, tuomitaan pieni rangaistus.
- vii. Jos pelaaja vastaanottaa pelin käydessä mailan rangaistusaitiossa olevalta kanssapelaajaltaan, mailan vastaanottavalle pelaajalle tuomitaan pieni rangaistus.
- viii. Pelaaja, jolla ei ole mailaa käsissään, saa silti ottaa osaa pelitilanteeseen.

PELITILANNE 1: Jos A-joukkueen pelaaja nostaa B-joukkueen penkiltä heitetyn mailan, joka oli tarkoitettu B-joukkueen pelaajalle, pieni rangaistus tuomitaan sekä A-joukkueen pelaajalle että B-joukkueen pelaajalle. Jos B-joukkueen pelaaja on tunnistamaton, tuomitaan joukkueelle joukkuerangaistus.

PELITILANNE 2: Kenttäpelaaja on viemässä maalivahdin mailaa maalivahdille, joka on menettänyt tai rikkonut mailansa, kenttäpelaaja päättää osallistua peliin. Jos hän pudottaa maalivahdin mailan osallistuakseen peliin, rangaistusta ei tuomita. Mutta jos hän pelaa kiekkoa tai osallistuu pelitilanteeseen samalla, kun hän kantaa maalivahdin mailaa, hänelle tuomitaan pieni rangaistus.

PELITILANNE 3: A5 osallistuu peliin ilman mailaa. Jos A8 ojentaa mailansa A5:lle ja A9 ojentaa oman mailansa A8:lle ja peli jatkuu eikä tilanteessa ole sääntöjen vastaista toimintaa. Pelaajat saavat luovuttaa mailan pelaajalta toiselle, kuinka monta kertaa tahansa sillä edellytyksellä, että luovutus tapahtuu kädestä käteen.

PELITILANNE 4: Pelin käydessä pelaaja rikkoo tai menettää komposiitti- tai metallimailansa varren puisen yläpään. Jos hän jatkaa pelaamista mailalla, hänelle tuomitaan pieni rangaistus.

SÄÄNTÖ 121 – MAILAN PÄÄLLÄ LYÖNTI

MÄÄRITELMÄ: Pelaaja laskee ylemmän kätensä otekohdan alemmaksi mailan varressa luoden varren yläpään vaarallisen ulokkeen, jolla pelaaja iskee vastustajan kehoon.

- i. Mailan päällä lyönnin yritys on rangaistava kaksinkertaisella pienellä rangaistuksella ja käytösrankaistuksella.
- ii. Pelaajalle, joka lyö mailan päällä vastustajaa, tuomitaan joko iso rangaistus ja pelirangaistus tai ottelurangaistus.
- iii. Pelaajalle, joka piittaamattomasti vaarantaa vastustajaa mailan päällä lyönnillä, tuomitaan ottelurangaistus.

SÄÄNTÖ 122 – RYNTÄYS

MÄÄRITELMÄ: Luisteltuaan vastustajaa kohden pelaaja taklaa tätä tarpeetonta voimaa käyttäen tai ryntää tai hyppää vastustajan päälle. Tämän säännön syrjäyttää kaikki vastaavat pään ja niskan alueelle kohdistuvat teot paitsi tappeluun liittyvät.

- i. Pelaajalle, joka taklaa vastustajaa tarpeettomalla voimalla tai ryntää tai hyppää vastustajan päälle, rangaistaan pienellä rangaistuksella.
- ii. Pelaajalle, joka fyysisesti koskettaa vastustajaa pelin katkaisun jälkeen, mutta hänellä oli riittävästi aikaa välttää tällainen kosketus, rangaistaan pienellä rangaistuksella ryntäyksestä.
- iii. Maalivahtia ei saa taklata, vaikka hän olisi maalialueensa ulkopuolella. Pieni rangaistus estämisestä tai ryntäyksestä on perusteltu tilanteissa, joissa pelaaja ajautuu tarpeettomasti kontaktiin vastustajan maalivahdin kanssa.
- iv. Pelaajalle, joka piittaamattomasti vaarantaa vastustajaa ryntäyksen seurauksena, tuomitaan joko iso rangaistus ja automaattinen pelirangaistus tai ottelurangaistus.

SÄÄNTÖ 123 – SELÄSTÄ TAKLAUS

MÄÄRITELMÄ: Pelaaja taklaa haavoittuvassa asemassa olevaa pelaajaa, joka ei ole tietoinen uhkaavasta iskusta tai joka ei pysty suojaamaan tai puolustamaan itseään tällaiselta iskulta. Kontakti kohdistuu taklattavan vartaloon selkäpuolelta.

- i. Pelaajalle, joka millään tavoin taklaa vastustajaansa selästä päin laitaa, päin maalikehikkoa tai avojäällä (korkealla mailalla, poikittaisella mailalla, jne. mutta ei estämällä), tuomitaan pieni rangaistus ja käytösrankaistus.
- ii. Pelaajalle, joka piittaamattomasti vaarantaa vastustajaa selästä taklauksen seurauksena, tuomitaan joko iso rangaistus ja pelirangaistus tai ottelurangaistus.
- iii. Jos taklattava pelaaja kääntää selkensä vastustajaa kohden ja altistaa itsensä haavoittuvaan asemaan välittömästi ennen taklausta luoden selästä taklaus –tilanteen, ei tilanteesta rangaista selästä taklauksena (tosin tilanteesta voidaan silti tuomita jokin muu rangaistus).

SÄÄNTÖ 124 – PÄÄN TAI NISKAN ALUEELLE KOHDISTUVA TAKLAUS

MÄÄRITELMÄ: Ei ole olemassa sellaista tekoa kuin puhdas taklaus päähän. Pelaaja kohdistaa millaisen iskun tahansa millä tahansa vartalonsa tai varusteensa osalla vastustajan pään ja niskan alueelle tai iskee tai runnoo vastustajan pään suojalasia tai laitaa vasten. Tämä sääntö syrjäyttää kaikki vastaavat pään ja niskan alueelle kohdistuvat teot paitsi tappeluun liittyvät.

- i. Pelaajalle, joka kohdistaa taklauksen vastustajan pään tai niskan alueelle, tuomitaan pieni rangaistus ja käytösrankaus.
- ii. Pelaajalle, joka kohdistaa taklauksen vastustajan pään tai niskan alueelle, voidaan myös tuomita joko iso rangaistus ja automaattinen pelirangaistus tai ottelurangaistus.
- iii. Pään tai niskan alueelle kohdistuvasta taklauksesta tuomitaan rangaistus, jos yksi seuraavista kohdista täyttyy pelaajan taklatessa vastustajaa:
 1. Pelaaja kohdistaa iskun millä tahansa vartalonsa tai varusteensa osalla vastustajan pään ja niskan alueelle;
 2. Mitä tahansa ylävartalonsa kohtaa käyttäen pelaaja iskee tai runnoo vastustajan pään suojalasia tai laitaa vasten;
 3. Pelaaja ojentaa ja suuntaa minkä tahansa ylävartalonsa kohdan osuakseen vastustajaa pään tai niskan alueelle;
 4. Pelaaja ojentaa kehoansa ylöspäin tai ulospäin ylettyäkseen vastustajaan tai käyttää mitä tahansa ylävartalonsa osaa osuakseen vastustajaa pään tai niskan alueelle;
 5. Pelaaja hyppää (irrottaa luistimensa jäältä) taklatakseen vastustajaa pään tai niskan alueelle.
- iv. Jos kiekollinen kiekkoa kuljettava kenttäpelaaja luistelee pää ylhäällä ja odottaa tulewansa taklatuksi, vastustajalla ei ole oikeutta taklata häntä päähän tai niskaan.
- v. Jos suurin osa iskun voimasta kohdistuu ensin vartaloon ja sitten kontakti liukuu pään tai niskan alueelle, rangaistusta pään ja niskan alueelle kohdistuvasta taklauksesta ei tuomita.
- vi. Jos kiekkoa kuljettava pelaaja pitää päätään alhaalla, kun hän lähestyy taklaajaansa, taklausta ei rangaista päähän tai niskan alueelle kohdistuvana taklauksena, ellei taklaaja käytä ylöspäin suuntautuvaa liikettä vastustajaan tai iske vartaloon ylös vastustajaan.
- vii. Jos kenttäpelaaja säilyttää normaalin pelitilanteen mukaisen asentonsa, kun vastustaja törmää häneen, ei seurannutta kontaktia katsota päähän kohdistuvaksi taklaukseksi, ellei Sääntöjen 124-iii tai 124-iv ehtoja rikota.

SÄÄNTÖ 125 – LEIKKAUS

MÄÄRITELMÄ: Pelaaja, joka laskee vartaloasemaansa nimenomaisena tarkoituksena taklata vastustajan polven alueelle.

- i. Pelaajalle, joka taklaa leikkaavalla tavalla tai laskee omaa vartaloasemaansa iskeäkseen vastustajaa polven alueelle, tuomitaan pieni rangaistus.
- ii. Pelaajalle, joka kyyristyy alas laitojen lähellä välttääkseen taklatuksi tulemisen ja joka tämän seurauksena aiheuttaa vastustajan pyörähtämisen ylitseen, tuomitaan pieni rangaistus.
- iii. Pelaajalle, joka piittaamattomasti vaarantaa vastustajaa leikkauksen seurauksena, tuomitaan joko iso rangaistus ja pelirangaistus tai ottelurangaistus.

SÄÄNTÖ 126 – KIEKON SULKEMINEN KÄTEEN

MÄÄRITELMÄ: Vaikka kenttäpelaaja voi lyödä kiekkoa hanskalla tai ottaa kiekon kiinni ja laskea sen välittömästi jälle, hän ei saa sulkea kiekkoa (ts. pitää sitä hanskassaan) ja pitää suljettuna kauemmin kuin tarpeen kiekon laskemiseksi jälle tai luistella kiekko hanskassaan.

- i. Kenttäpelaajalle, joka ottaa kiekon kiinni ja pitää sitä kädessään joko paikoillaan ollen tai luistellen joko välttääkseen taklauksen tai saadakseen sen kunnolla haltuunsa, tuomitaan pieni rangaistus kiekon sulkemisesta käteen.
- ii. Kenttäpelaajalle, joka nostaa pelitilanteessa kiekon hanskallaan tai kädellään jäältä oman maalialueensa ulkopuolella, tuomitaan pieni rangaistus.
- iii. Kenttäpelaajalle, joka sulkee kiekon hanskallaan maalialueensa ulkopuolella, tuomitaan pieni rangaistus.
- iv. Jos kenttäpelaaja nostaa kiekon jäältä hankaansa, sulkee tai peittää kiekon hanskallaan maalinsa kolmiulotteisen maalialueen sisällä, kun maalivahti on jäällä, tuomitaan rangaistuslaukaus vastustajan hyväksi.
- v. Jos kenttäpelaaja nostaa kiekon jäältä hankaansa, sulkee tai peittää kiekon hanskallaan oman maalinsa kolmiulotteisen maalialueen sisällä, kun maalivahti on vaihdettu ylimääräiseen kenttäpelaajaan, vastajoukkueen hyväksi tuomitaan maali.

SÄÄNTÖ 127 – POIKITTAINEN MAILA

MÄÄRITELMÄ: Pelaaja taklaa vastustajaa kehoon jäältä kohotetulla, molemmin käsin pidetyllä mailalla.

- i. Pelaajalle, joka taklaa vastustajaa poikittaisella mailalla, tuomitaan pieni rangaistus.
- ii. Pelaajalle, joka piittaamattomasti vaarantaa vastustajaa poikittaisen mailan seurauksena, tuomitaan joko iso rangaistus ja automaattinen pelirangaistus tai ottelurangaistus.

SÄÄNTÖ 128 – VAARALLINEN VARUSTE / VARUSTEEN VAARALLINEN KÄYTTÄMINEN

MÄÄRITELMÄ: Mistä tahansa materiaalista valmistetut pehmusteet ja suojukset, jotka saattavat aiheuttaa loukkaantumisia, tulkitaan vaarallisiksi ja niiden käyttö on ehdottomasti kiellettyä.

- i. Päätuomari voi kieltää minkä tahansa varusteen käytön, jos se hänen mielestään saattaa aiheuttaa loukkaantumisen.
- ii. Päätuomari varoittaa joukkuetta ensimmäisellä kerralla, kun sen pelaaja osallistuu pelitilanteeseen sääntöjenvastaisella varusteella. Jos joukkueen pelaaja ei noudata päätuomarin joukkueelle antamaa varoitusta säättää, vaihtaa tai kiinnittää mikä tahansa varuste päätuomarin ohjeiden mukaisesti, tuomitaan käytösrangaistus joukkueen seuraavalle pelaajalle, joka rikkoo vaarallisen varusteen sääntöä.
- iii. Jos päätuomarin mielestä kenttäpelaajan maila on vaarallinen, maila täytyy poistaa ottelusta eikä rangaistusta tuomita. Jos kenttäpelaaja käyttää mailaa uudelleen, hänelle tuomitaan käytösrangaistus.
- iv. Päätuomari voi vaatia pelaajaa poistamaan minkä tahansa vaarallisena pitämänsä pelaajan henkilökohtaisen esineen. Jos tällaiset esineet ovat vaikeita poistaa, pelaajan on teipattava ne tai pidettävä ne peliasun alla siten, etteivät ne enää ole vaaraksi. Toimenpiteen ajaksi pelaajan on poistuttava jäältä ja hänen joukkuettaan varoitetaan. Jos joukkueen pelaaja ei noudata päätuomarin joukkueelle antamaa varoitusta henkilökohtaisista esineistä, tuomitaan käytösrangaistus joukkueen seuraavalle pelaajalle, joka rikkoo henkilökohtaisen varusteen sääntöä.

- v. Kenttäpelaaja tai maalivahti, joka on menettänyt mailansa pelitilanteen aikana, ei saa ottaa menetettyä mailaa vastaan kanssapelaajaltaan, joka heittää sen millä tavoin tahansa. Hän voi vastaanottaa sen kanssapelaajaltaan, mutta luovutus täytyy tapahtua kädestä käteen. Pelaajalle, joka heittää, nakkaa, liu'uttaa tai ampuu mailan kanssapelaajalleen, tuomitaan pieni rangaistus.

SÄÄNTÖ 129 - 137 – PELIN VIIVYTTÄMINEN

MÄÄRITELMÄ: Joko tarkoituksellinen tai tahaton teko, joka hidastaa peliä, aiheuttaa pelikatkon tai estää pelitilanteen käynnistämistä.

SÄÄNTÖ 129 – PELIN VIIVYTTÄMINEN / VARUSTEIDEN KORJAAMINEN

- i. Pelaajalle, joka aiheuttaa pelikatkon tai viivästyttää pelitilanteen käynnistämistä korjatakseen tai säätääkseen varusteitaan, tuomitaan pieni rangaistus.
- ii. Pelaaja täytyy pitää kaikki suojukset hanskoja, kypärää ja maalivahdin säärisuojuksia lukuun ottamatta on kokonaan peliasun alla. Säännön vastainen toiminta aiheuttaa varoituksen jälkeen pienen rangaistuksen.
- iii. Pelaajalle, joka ei noudata Säännön 40 vi säädöksiä, tuomitaan varoituksen jälkeen pieni rangaistus.

SÄÄNTÖ 130 – PELIN VIIVYTTÄMINEN / MAALIN SIIRTÄMINEN

- i. Pelaajalle, joka tahallisesti siirtää maalin paikaltaan, tuomitaan pieni rangaistus.
- ii. Jos pelaaja tahallisesti siirtää maalinsa paikaltaan ottelun varsinaisen peliajan kahden viimeisen peliminuutin aikana tai milloin tahansa jatkoajan aikana, päätuomari tuomitsee ei-rikkoneen joukkueen hyväksi rangaistuslaukauksen.
- iii. Jos pelaaja tahallisesti siirtää maalinsa paikaltaan, kun vastustajan hyökkäävä kenttäpelaaja on läpiajossa, tuomitaan ei-rikkoneen joukkueen hyväksi rangaistuslaukaus.
- iv. Jos joukkue on vaihtanut maalivahdin kenttäpelaajaan ja kyseisen joukkueen kenttäpelaaja siirtää maalinsa paikaltaan, kun vastustajan hyökkäävä kenttäpelaaja on läpiajossa, ei-rikkoneen joukkueen hyväksi tuomitaan maali.
- v. Jos maali siirtyy paikaltaan pelitilanteessa hyökkäävän joukkueen toimesta ja puolustava joukkue saa kiekon hallintaansa ja sillä on selkeä mahdollisuus pelata kiekkoa hyökkäysalueen suuntaan, peliä ei katkaista ennen kuin kiekon hallinta vaihtuu uudelleen. Jos puolustava joukkue pelaa kiekon hyökkäysalueensa suuntaan ja tekee maalin, maali hyväksytään.
- vi. Jos Säännön 130-v tilanteessa kiekon hallinta vaihtuu puolustavan joukkueen päätyalueella (=siinä päässä missä maali siirrettiin), seuraava aloitus suoritetaan lähimmästä puolueettoman alueen aloituspisteestä.
- vii. Jos Säännön 130-v tilanteessa kiekon hallinta vaihtuu puolueettomalla alueella tai puolustavan joukkueen hyökkäysalueella, seuraava aloitus suoritetaan lähimmästä sen alueen aloituspisteestä, missä kiekko oli vihellyksen aikana.

SÄÄNTÖ 131 – PELIN VIIVYTTÄMINEN / KIEKON PEITTÄMINEN

Katso myös Sääntö 175 (Rangaistuslaukauksen tuomitseminen) & Sääntö 179 (Tuomitut maalit)

- i. Kenttäpelaajalle, joka pudottautuu kiekon päälle, sulkee tai haalii kiekon vartaloonsa tai varusteisiinsa aiheuttaakseen pelikatkon, tuomitaan pieni rangaistus. Kuitenkin, jos kiekko juuttuu kenttäpelaajan luistimiin tai varusteisiin hänen peittäessään laukausta tai syöttöä, pelitilanne katkaistaan, mutta rangaistusta ei tuomita.
- ii. Kenttäpelaajalle, joka käyttää käsiään peittäen kiekon kämmeneensä tai varusteisiinsa aiheuttaakseen pelikatkon, tuomitaan pieni rangaistus.

SÄÄNTÖ 132 – PELIN VIIVYTTÄMINEN / KIEKON TARPEETON SULKEMINEN

- i. Kenttäpelaajalle, joka pitää ja sulkee kiekon mailallaan, luistimillaan tai kehollaan laitaa vasten tai avojäällä ilman, että vastustaja paineistaa häntä, tuomitaan pieni rangaistus.

SÄÄNTÖ 133 – PELIN VIIVYTTÄMINEN / MAALIN JUHLINTA

- i. Pelaajat saavat tulla jälle maalin jälkeen vain vaihtotarkoituksessa ja silloinkin ainoastaan vaihtavat pelaajat voivat tulla jälle juhlimaan maalia. Tämän säännön ensimmäisestä rikkomisesta varoitetaan molempia joukkueita ja seuraavasta rikkomista tuomitaan joukkuerangaistus.

SÄÄNTÖ 134 – PELIN VIIVYTTÄMINEN / LIIAN MYÖHÄINEN ALOITUSKENTÄLLINEN

- i. Jos valmentaja ei ajallaan erän alussa, mukaan lukien jatko aika, lähetä sääntöjen mukaista pelaajamäärää kentälle, hänen joukkueelleen tuomitaan joukkuerangaistus.
- ii. ”Sääntöjen mukainen pelaajamäärä” tarkoittaa täyttä lukumäärää pelaajia, joka joukkueella on sääntöjen mukaan oikeus asettaa jälle (viisi kenttäpelaajaa sekä maalivahti, jos joukkue on täysilukuinen ja neljä tai kolme kenttäpelaajaa sekä maalivahti, jos joukkue on vajaalukuinen rangaistuksien takia).

SÄÄNTÖ 135 – PELIN VIIVYTTÄMINEN / KIEKON LAUKAISEMINEN TAI HEITTÄMINEN PELIALUEEN ULKOPUOLELLE

- i. Pelaajalle, joka omalta puolustusalueeltaan laukaisee, heittää, potkaisee tai lyö kiekon pelitilanteessa suoraan ilman kimmoketta pelialueen ulkopuolelle (paitsi kohdasta, jossa ei suojalasia), tuomitaan pieni rangaistus. Määräävänä tekijänä on kiekon asema silloin, kun sitä pelattiin.
- ii. Rangaistusta ei tuomita, jos kiekko laukaistaan suoraan pelaajapenkeille, mutta ei pelaajapenkien takana olevien suojalasiensa ylitse.
- iii. Rangaistusta ei tuomita, jos pelaajan laukaisema kiekko menee suoraan laidan ylitse sellaiselta kohdalta, jossa ei ole suojalasia laidan yläpuolella
- iv. Pelaajalle, joka tahallisesti laukaisee kiekon missä tahansa jäällä pelialueen ulkopuolelle pelin käydessä tai pelikatolla, tuomitaan pieni rangaistus.
- v. Pelaajalle, joka laukaisee kiekon puolustusalueeltaan osuen kentän yläpuolella näyttötauluun tai kattoon aiheuttaen pelikatkon, ei tuomita rangaistusta.

PELITILANNE 1: Jos kiekko laukaistaan ja se osuu kenttäpelaajan tai maalivahdin mailaan tai johonkin muuhun varusteeseen ja kimpoaa tästä tahattomasti laidan ylitse, rangaistusta ei tuomita.

PELITILANNE 2: Jos pelaaja laukaisee kiekon avoinna olevasta laidan ovesta, rangaistusta ei tuomita.

PELITILANNE 3: Jos kiekko laukaistaan puolustusalueelta vastustajan kenttäpäädyn suojalasin yli, pieni rangaistus tuomitaan pelin viivyttämisestä (tämä rike syrjäyttää pitkän).

PELITILANNE 4: Päätuomarilla on siirrettynä rangaistuksena pieni rangaistus A3:lle. Jos puolustusalueellaan oleva A6 saa kiekon hallintaansa ja samalla, kun peli katkaistaan, pelaaja laukaisee kiekon suoraan suojalasin ylitse tarkoituksellisesti, vihoissaan tai protestoidakseen tuomarin päätöstä, hänelle voidaan tuomita rangaistus.

SÄÄNTÖ 136 – PELIN VIIVYTTÄMINEN / PELAAJIEN VAIHTO PITKÄN JÄLKEEN

- i. Pitkän tehnyt joukkue ei saa suorittaa pelaajavaihtoja paitsi:
 1. vaihtaakseen ylimääräiseen kenttäpelaajaan vaihdetun maalivahdin takaisin;
 2. vaihtaakseen loukkaantuneen pelaajan;
 3. jos pitkän yhteydessä jommallekummalle joukkueelle tuomitaan rangaistus, joka vaikuttaa jäällä olevien pelaajien lukumäärään, pitkän tehnyt joukkue saa vaihtaa pelaajia, mutta seuraava aloitus suoritetaan rangaistavan joukkueen puolustusalueelta.
- ii. Valmentajalle, joka pitkän jälkeen yrittää vaihtaa pelaajia sääntöjen vastaisesti, aiheuttaen peliin viivytystä, kun päätuomari tai linjatuomarit järjestävät oikean miehityksen, annetaan varoitus ensimmäisellä kerralla. Joukkueelle, joka toistamiseen yrittää pelaajavaihoilla viivyttää aloitusta, tuomitaan joukkuerangaistus.
- iii. Kuka tahansa puolustavan joukkueen kenttäpelaaja, joka tarkoituksellisesti pitkän jälkeen suorittaa aloitusrikkeen viivyttääkseen peliä, aiheuttaa varoituksen joukkueelle. Toisesta vastaavasta rikkeestä samassa ottelussa joukkueelle tuomitaan joukkuerangaistus pelin viivyttämisestä.

SÄÄNTÖ 137 – PELIN VIIVYTTÄMINEN / RIKE ALOITUSTAPAHTUMASSA

- i. Kun aloituksessa joku muu kuin aloittava kenttäpelaaja tulee aloitusympyrään ennen kiekon pudotusta, saman joukkueen aloittava kenttäpelaaja vaihdetaan aloituksesta. Tämän säännön toisesta rikkomuksesta saman joukkueen kenttäpelaajan toimesta samassa aloituksessa tuomitaan rikkoneelle joukkueelle joukkuerangaistus.
- ii. Kun tuomari on poistanut kenttäpelaajan aloituksesta ja toinen saman joukkueen kenttäpelaaja samassa aloituksessa viivyttää aloituksen tuloa varoituksen jälkeen, rikkoneelle joukkueelle tuomitaan joukkuerangaistus.
- iii. Jos kenttäpelaaja aloituksessa asettuu aloitustasaan nähden vastustajan puolelle tai millä tavoin tahansa väärin ja tuomarin antaman varoituksen jälkeen jatkaa virheellistä toimintaa, hänelle tuomitaan pieni rangaistus.

SÄÄNTÖ 138 – SUKELTAMINEN TAI RIKKEEN TEHOSTAMINEN

MÄÄRITELMÄ: Pelaaja räikeästi tehostaa kaatumista tai teeskentelee loukkaantumista hankkiakseen toiminnallaan vastapelaajalle rangaistuksen.

- i. Pelaajalle, joka tehostaa rikettä tai esittää olevansa rikottu, tuomitaan pieni rangaistus.

SÄÄNTÖ 139 – KYYNÄRPÄÄTAKLAUS

MÄÄRITELMÄ: Pelaaja rikkoo vastustajaa kyynärpäätänsä käyttäen.

- i. Pelaajalle, joka taklaa vastustajaa kyynärpäällä, tuomitaan pieni rangaistus.
- ii. Pelaajalle, joka piittaamattomasti vaarantaa vastustajaa kyynärpäätaklauksen seurauksena, tuomitaan joko iso rangaistus ja automaattinen pelirangaistus tai ottelurangaistus.

SÄÄNTÖ 140 – YHTEENOTTO KATSOJEN KANSSA

MÄÄRITELMÄ: Pelaaja tai joukkueen toimihenkilö ajautuu ottelun aikana fyysiseen yhteenottoon katsojan kanssa.

- i. Pelaajalle tai joukkueen toimihenkilölle, joka joutuu fyysisesti vastakkain, kostaa tai joutuu yhteenottoon katsojan kanssa, tuomitaan ottelurangaistus.

SÄÄNTÖ 141 – TAPPELU

MÄÄRITELMÄ: Pelaaja useasti lyö vastustajaa pelitilanteessa, vihellyksen jälkeen tai milloin tahansa pelin aikana pitkittyneessä pelaajien yhteenotossa.

- i. Kaikille pelaajille, jotka osallistuvat tappeluun, tuomitaan ottelurangaistus.
- ii. Pelaajalle, joka lyötynä lyö takaisin, tuomitaan pieni rangaistus.
- iii. Pelaajalle, joka ottaa yhden tai molemmat hanskansa tai kypäränsä pois tapellakseen vastustajan kanssa, tuomitaan lisäksi käytösrangaistus muiden rangaistusten ohella.
- iv. Jos tappelussa on selkeä yllyttäjä, tälle pelaajalle tuomitaan pieni rangaistus muiden tilanteesta tuomittavien rangaistusten lisäksi.
- v. Jäällä olevalle pelaajalle, joka ensimmäisenä osallistuu käynnissä olevaan kahden eri joukkueen pelaajan väliseen tappeluun (kolmas mies), tuomitaan pelirangaistus.
- vi. Pelaajalle, joka yrittää jatkaa tai jatkaa tappelua sen jälkeen, kun päätuomari on käskennyt häntä lopettamaan, tai vastustaa linjatuomaria tämän yrittäessä rauhoittaa tappelua, tuomitaan kaksinkertainen pieni rangaistus tai iso rangaistus ja automaattinen pelirangaistus tai ottelurangaistus.
- vii. Jos jäällä tai jäältä poissa oleva joukkueen toimihenkilö osallistuu tappeluun, hänelle tuomitaan pelirangaistus tai ottelurangaistus.
- viii. Ensimmäiselle pelaajien yhteenoton aikana pelaajapenkiltä tai rangaistusaitiosta lähtevälle kumman joukkueen tahansa pelaajalle tuomitaan kaksinkertainen pieni rangaistus ja automaattinen pelirangaistus. Seuraaville pelaajien yhteenoton aikana pelaajapenkiltä lähteville pelaajille tuomitaan käytösrangaistus. Seuraaville pelaajien yhteenoton aikana rangaistusaitiosta lähteville kenttäpelaajille tuomitaan pieni rangaistus ja pelirangaistus, jotka kärsitään kaikkien aikaisempien rangaistustensa päätyttyä. Jo pelkkä lähteminen pelaajapenkiltä tai rangaistusaitiosta on rike näitä sääntöjä vastaan, vaikka pelaajat eivät jäälle tultuaan osallistuisi itse tappeluun.
- ix. Jos pelaajien yhteenotto syntyy pelaajien vaihdon yhteydessä (ts. kentällisten vaihto), noudatetaan normaaleja sääntöjä. Mutta jokaista myöhemmin pelaajien yhteenottoon osallistuvaa pelaajaa, joka ei ole osa kentällisten vaihtoa, rangaistaan kuin hän olisi lähtenyt pelaajapenkiltä tai rangaistusaitiosta osallistuakseen pelaajien yhteenottoon.
- x. Jos kummankin joukkueen pelaajia lähtee penkeiltään samanaikaisesti tai toisen joukkueen pelaajat lähtevät pelaajapenkiltään nähtyään toisen joukkueen pelaajien lähtevän ensin, kummankin joukkueen ensimmäistä, tunnistettavissa olevaa pelaajaa rangaistaan tämän säännön perusteella.

- xi. Enintään viisi käytösraugaistusta ja/tai pelirangaistusta joukkuetta kohden voidaan tuomita tämän säännön perusteella.
- xii. Pelaajalle ei voida tuomita sekä ottelurangaistusta että pelirangaistusta tappelun jatkamisesta.

SÄÄNTÖ 142 – PÄÄLLÄ ISKEMINEN

MÄÄRITELMÄ: Pelaaja käyttää päätään – kypärällään tai ilman – iskeäkseen vastustajaa.

- i. Pelaajalle, joka yrittää puskea tai puskee päällään vastustajaa, tuomitaan ottelurangaistus.

SÄÄNTÖ 143 – KORKEA MAILA

MÄÄRITELMÄ: Pelaaja pitää mailaansa tai sen osaa hartiatason yläpuolella ja osuu jollain sen osalla vastustajaan.

- i. Pelaajalle, joka aiheuttaa korkealla mailallaan kontaktin vastustajaan, tuomitaan vähintään pieni rangaistus.
- ii. Pelaajalle, joka tahattomalla korkean mailan rikkeellä aiheuttaa vastustajalle vahinkoa, tuomitaan kaksinkertainen pieni rangaistus.
- iii. Pelaajalle, joka piittaamattomasti vaarantaa vastustajaa korkean mailan rikkeellä, tuomitaan joko iso rangaistus ja automaattinen pelirangaistus tai ottelurangaistus.
- iv. Pelaajaan, joka kiekkoa laukaistessaan tai syöttäessään joko laukaisuliikkeen taakse viennissä tai laukaisun saatossa osuu millä mailansa osalla tahansa vastustajan ylävartaloon, on sovellettavissa korkean mailan rangaistukset.

SÄÄNTÖ 144 – KIINNIPITÄMINEN

MÄÄRITELMÄ: Pelaaja haittaa vastustajan vapaata luisteluliikettä joko yhdellä tai molemmilla käsillään, käsivarsillaan jaloillaan tai muulla tavoin.

- i. Pelaajalle, joka pitää kiinni vastustajasta, tuomitaan pieni rangaistus.
- ii. Kiinnipitämisen kolme yleisintä tapaa ovat:
 1. pelaaja tarttuu yhdellä tai molemmilla käsillään vastustajaan ainoana tarkoituksenaan estää vastustajan vapaa luistelu kiekon kanssa tai ilman sitä;
 2. Pelaaja pitää vastustajaa paikoillaan laittaa vasten joko ylä- tai alavartaloon käyttäen ja estää vastustajaa irtautumaan laidasta eikä pelaaja yritä pelata kiekkoa;
 3. Pelaaja tarttuu vastustajaa pelipaidasta rajoittaen vastustajan vapaata liikettä tai hidastaen häntä.

SÄÄNTÖ 145 – MAILASTA KIINNIPITÄMINEN

MÄÄRITELMÄ: Pelaaja, joka pitää kiinni vastustajan mailasta millä tavoin tahansa (kämmenin, käsin, vartalolla, jalalla) estäen vastustajaa luistelemasta, pelaamasta kiekkoa tai muulla tavoin pelaamasta vapaasti tai muulla tavoin estäen vastustajaa käyttämästä mailaansa.

- i. Pelaajalle, joka pitää kiinni vastustajan mailasta, tuomitaan pieni rangaistus.

SÄÄNTÖ 146 – KOUKKAUS

MÄÄRITELMÄ: Pelaaja käyttää mailaansa haitatakseen kiekollisen tai kiekottoman vastustajan etenemistä tai estääkseen vastustajaa.

- i. Pelaajalle, joka koukkaa vastustajaa, tuomitaan pieni rangaistus.
- ii. Neljä yleisintä tapaa koukata ovat:
 1. pelaaja koukkaa syöttämässä olevaa tai laukaisevaa vastustajaa käsivarresta, kädestä tai hanskasta;
 2. tavoiteltaessa kiekkoa yksi yhtä vastaan tilanteessa pelaaja mailaansa käyttäen ottaa kontaktin vastustajan vartalon johonkin osaan;
 3. pelaaja käyttää mailaansa vastustajan vartaloa vastaan estäen vastustajaa säilyttämään kiekon hallinnan;
 4. pelaaja käyttää mailaansa estääkseen vastustajaa luistelemasta vapaasti.
- iii. Pelaajalle, joka piittaamattomasti vaarantaa vastustajaa koukkauksen seurauksena, tuomitaan joko iso rangaistus ja automaattinen pelirangaistus tai ottelurangaistus.

SÄÄNTÖ 147 – SÄÄNTÖJEN VASTAINEN MAILA – MAILAN MITTAUS

MÄÄRITELMÄ: Pelaajien pitää käyttää sääntöjen mukaisia mailoja, jotka täyttävät IIHF:n määräykset. Katso Sääntö 38 (Maila / Kenttäpelaaja) & Sääntö 196 (Maila / Maalivahti)

- i. Joukkueen kapteeni voi pyytää mailan mittauksella pelikatolla tahansa. Jos maila todetaan mittauksessa sääntöjen vastaiseksi, rikkoneelle pelaajalle tuomitaan pieni rangaistus, ja päätuomari palauttaa mailan pelaajapenkille.
- ii. Pelaajalla, jonka maila aiotaan mitata, täytyy olla maila hallussaan mittauspyynnön aikana. Hän voi olla pelaajapenkillä tai jäällä, mutta päätuomarin täytyy näköhavainnolla varmistaa, että kyseinen maila kuuluu kyseiselle pelaajalle.
- iii. Jos maila todetaan mittauksessa sääntöjen mukaiseksi, mittaukselta pyytäneelle joukkueelle tuomitaan joukkuerangaistus pelin viivyttämisestä. Rangaistuksen kärsii joku mittauspyynnön esittämisen aikana jäällä ollut kenttäpelaaja.
- iv. Ottelua kohden mailaa koskevien mittauspyyntöjen kokonaismäärää ei ole rajoitettu, mutta yhdellä pelikatolla sallitaan vain yksi mittaus joukkuetta kohden.
- v. Jos pelaaja kieltäytyy luovuttamasta tai rikkoo mailansa tai muun varusteensa päätuomarin pyytäessä sitä mitattavaksi, tämä maila tai muu varuste katsotaan sääntöjen vastaiseksi ja pelaajalle tuomitaan pieni rangaistus ja käytösrankaus.
- vi. Varsinaisella pelaajalla mailan mittaukselta voidaan pyytää maalin jälkeen, mutta jos maila todetaan sääntöjen vastaiseksi, maali hyväksytään silti. Tätä samaa sääntöä sovelletaan myös jatkoajalla ja voittomaalikilpailussa.
- vii. Jos joukkue pelaa jo kahden pelaajan alivoimalla ottelun kahden viimeisen minuutin aikana tai milloin tahansa jatkoajan aikana, ja joukkueen kapteeni esittää varusteen mittauspyynnön, mikä sitten todetaan aiheettomaksi, päätuomarin tulee tuomita rangaistuslaukaus mittauspyynnön esittänyttä joukkuetta vastaan. Jos huomautus on aiheellinen, tuomitaan rikkoneelle pelaajalle pieni rangaistus.

PELITILANNE 1: Kenttäpelaajalta, joka on juuri astunut jäähyaitoon kärsiäkseen rangaistustaan tai sieltä jälle kärsittyään rangaistuksensa loppuun, voidaan mitata maila.

SÄÄNTÖ 148 – LOUKKAANTUNUT PELAAJA KIELTÄYTYY POISTUMASTA JÄÄLTÄ

MÄÄRITELMÄ: Kenttäpelaaja, joka ei pysty jatkamaan peliä tai omin avuin poistumaan jäältä (heti kun on kykenevä) ja jos pelitilanne on katkaistu hänen hoitamisekseen.

- i. Kenttäpelaajan, joka tarvitsee jäällä lääkinällistä hoitoa, täytyy mennä pelaajapenkille (heti kun on kykenevä). Hän saa palata peliin vasta seuraavan aloituksen jälkeen. Jos hän kieltäytyy noudattamasta tätä sääntöä, hänelle tuomitaan pieni rangaistus. Jos hän edelleen pienen rangaistuksen tuomitsemisen jälkeen kieltäytyy poistumasta jäältä, hänelle tuomitaan lisäksi käytösrankaus.
- ii. Verta vuotava kenttäpelaaja ei saa palata peliin ennen kuin hänen haavansa on riittävästi sidottu tai ommeltu verenvuodon estämiseksi. Jos hän palaa jäälle ilman kunnollista suojausta tai hänen varusteensa ovat jotenkin verisiä, hänelle tuomitaan pieni rangaistus.
- iii. Kenttäpelaajalle, joka makaa jäällä joko teeskennellen loukkaantumista ja kieltäytyen nousemasta ylös, tuomitaan pieni rangaistus.

SÄÄNTÖ 149 – ESTÄMINEN

MÄÄRITELMÄ: Pelaaja estää tai pidättelee kiekotonta vastustajaa luistelemasta, vastaanottamasta syöttöä tai liikkumasta jäällä vapaasti.

- i. Pelaajalle, joka estää vastustajaa, tuomitaan pieni rangaistus.
- ii. Pelitilanteessa estämistä voi olla jokin seuraavista:
 1. kenttäpelaaja hidastaa vastustajan vapaata luistelua;
 2. kenttäpelaaja blokkaa vastustajan vapaan liikkumisen hyökkäysalueelle erityisesti silloin, kun kiekon alueelle laukaisun yhteydessä kenttäpelaaja työntämällä lonkkansa vastustajan eteen pakottaa vastustajan kiertämään hänet;
 3. kenttäpelaaja pidättää vastustajaa taklaamasta kiekollista kanssapelaajaansa tai kenttäpelaaja siirtyy vastustajan luistelulinjalle ilman, että on ensin vakiinnuttanut oman asemansa (ts. poimii vastustajan);
 4. kenttäpelaaja blokkaa vastustajan estäen tätä pääsemästä asemaan syötön vastaanottamiseksi;
 5. kenttäpelaaja voittaa aloituksen, mutta estää vastustajaa pääsemästä kiekkoon (estäminen aloituksessa);
 6. joko pelaajapenkillä tai rangaistuspenkillä oleva kenttäpelaaja kurkottaa jäälle joko mailallaan tai vartalollaan ja estää kiekon tai vastustajan liikkeitä pelitilanteessa;
 7. kenttäpelaaja liikkuu sivuttain haitaten vastustajan liikkumista ilman, että on ensin vakiinnuttanut oman asemansa;
 8. kenttäpelaaja estää vastustajaa ottamasta jäähän pudonnutta varustetta (maila, hanska, kypärä) siirtämällä sitä kauemmaksi vastustajasta.
- iii. Maalin edustalla kenttäpelaajille annetaan liikkumavaraa estämisen, poikittaisen mailan, koukkaamisen, kiinnipitämisen, kampituksen ja huitomisen suhteen niin kauan, kun yritykset saavuttaa asema maalinedustalla tai poistaa vastustaja maaliedustalta eivät ylitä reilun kamppailun rajoja. Rikkeet maalinedustalla käsittävät: kiekottoman vastustajan kaatamisen; vastustajan pelipaidasta repimisen; mailan laittamisen vastustajan jalkojen väliin ”korkkiruuviliikkeellä”; vastustajan taklaamisen väkivaltaisesti poikittaisella mailalla; mailalla huitomisen vastustajan pohkeisiin.

- iv. Tilanteita, joita ei luokitella estämiseksi, ovat:
1. kenttäpelaajalla on oikeus miehittämäänsä jääalueeseen niin kauan, kun hän säilyttää luistelunopeutensa ja vartaloasemansa vastustajan ja vapaana olevan kiekon välissä. Jos hän hidastaa liikettään, vaarana on vastustajan estäminen;
 2. kenttäpelaajalla on oikeus pitää oma paikkansa ja hänen ei tarvitse väistää, jos vastustaja haluaa luistella tämän alueen läpi;
 3. Kenttäpelaaja voi blokata vastustajaa niin kauan, kun hän on vastustajan edellä ja liikkuu samaan suuntaan;
 4. Kenttäpelaaja voi käyttää vartaloasemaansa pakottaakseen vastustajan valitsemaan epäedullisemman reitin kiekkoa kohti, kunhan hän ei käytä kättään tai käsivarttaan vastustajan kiinnipitämiseen tai blokkaukseen.
- v. Pelaajalle, joka taklaa kiekotonta vastustajaa, tuomitaan pieni rangaistus estämisestä.
- vi. Kenttäpelaajalle, joka ennakoi vastustajan saavan kiekon hallintaansa tai haltuunsa, mutta joka ottaa kontaktin vastustajaan ennen kuin tämä saa kiekon hallintaansa tai haltuunsa, tuomitaan rangaistus estämisestä.
- vii. Irtokiekon suuntaan luistelevat kaksi kenttäpelaajaa, jotka kamppailevat toisiaan vastaan asemasta, mutta jos toinen heistä käyttää mailaansa, käsivarttaan tai luistintaan häiritäkseen vastustajan kykyä luistella kiekolle, hänelle tuomitaan pieni rangaistus estämisestä.
- viii. ”Jäällä” tarkoittaa, että pelaajalla on molemmat luistimensa jäällä. Jos pelaajalla on toinen luistin jäällä ja toinen laidan yli tai poissa jäältä pelaajapenkkillään tai rangaistuspenkillä, hänen katsotaan olevan poissa jäältä. Kuitenkin, jos hän on määritelmän mukaisesti poissa jäältä, hän ei voi pelata kiekkoa, ottaa vastustajaan kontaktia tai osallistua pelitilanteeseen millään tavoin.
- ix. Jos pelaaja nojaa pelaajapenkkinsä laidan yli ja pelaa kiekkoa, ottaa kontaktin jäällä olevaan vastustajaan tai osallistuu millään tavoin pelitilanteeseen, hänelle tuomitaan rangaistus estämisestä.
- x. Pelaajalle, joka piittaamattomasti vaarantaa vastustajaa estämällä, tuomitaan joko iso rangaistus ja automaattinen pelirangaistus tai ottelurangaistus.

SÄÄNTÖ 150 – MAALIVAHDIN ESTÄMINEN

Katso myös Sääntö 183 (Maalivahdin suojeleminen) & Sääntö 184 (Maalivahti ja maalialue)

MÄÄRITELMÄ: Pelaaja käyttää mitä tahansa keinoja estääkseen vastustajan maalivahtia suorittamasta tehtävänsä.

- i. Kenttäpelaajalle, joka mailallaan tai vartalollaan estää tai haittaa maalialueellaan olevan maalivahdin toimintaa tai ehkäisee maalivahtia suorittamasta tehtävänsä, tuomitaan pieni rangaistus.
- ii. Jos etu- tai takaperin luisteleva, kiekkoa hallussa pitävä hyökkäävä kenttäpelaaja osuu maalivahtiin maalialueella ja kiekko menee maaliin, maalia ei hyväksytä ja hyökkäävälle kenttäpelaajalle tuomitaan pieni rangaistus (katso poikkeustapaus Säännöstä 183 iii). Tätä sääntöä sovelletaan myös rangaistuslaukauksessa ja voittomaalikipailussa.
- iii. Hyökkäävälle kenttäpelaajalle, joka asettuu vastustajan maalivahdin eteen ja toimii häiriten, kuten heiluttaen käsiään tai mailaansa maalivahdin kasvojen edessä tarkoituksenaan häiritä maalivahtia ja riippumatta siitä, onko hyökkäävä kenttäpelaaja maalialueella tai sen ulkopuolella, tuomitaan pieni rangaistus.

- iv. Vastustajalle, joka estää tai blokkaa maalivahdin paluun maalialueelleen tai joka törmää tarpeettomasti maalinsa takana kiekkoa pelaavaan maalivahtiin, tuomitaan pieni rangaistus.
- v. Hyökkäävä kenttäpelaaja saa luistella pelitilanteen aikana maalialueen lävitse, kunhan hän ei fyysisesti osu maalivahtiin. Jos hän osuu maalivahtiin tai maalivahti peruuttaessaan maalialueellaan osuu pelaajaan, hyökkäävälle kenttäpelaajalle tuomitaan pieni rangaistus.
- vi. Tahaton kontakti maalivahtiin sallitaan silloin, kun se ei riko Säännön 150 i-v kuvattuja tilanteita.

SÄÄNTÖ 151 – POTKU

MÄÄRITELMÄ: Pelaaja tekee luistimellaan mitä tahansa vastustajan kehon osaa kohti suuntautuvan heilahtavan potkuliikkeen.

- i. Pelaajalle, joka potkaisee tai yrittää potkaista vastustajaa, tuomitaan ottelurangaistus.

SÄÄNTÖ 152 – POLVITAKLAUS

MÄÄRITELMÄ: Pelaaja ojentaa polveaan tarkoituksenaan osua vastustajaan.

- i. Kenttäpelaajalle, joka käyttää polveaan taklatakseen vastustajaa, tuomitaan pieni rangaistus.
- ii. Pelaajalle, joka piittaamattomasti vaarantaa vastustajaa polvitaklauksella, tuomitaan joko iso rangaistus ja automaattinen pelirangaistus tai ottelurangaistus.

SÄÄNTÖ 153 – MYÖHÄSTYNYT TAKLAUS

MÄÄRITELMÄ: Myöhästynyt taklaus on sellaisen kenttäpelaajan taklaamista, joka on haavoittuvassa asemassa luovuttuaan kiekon hallinnasta tai hallussapidosta. Myöhästynyt taklaus voidaan kohdistaa kenttäpelaajaan, joka on joko tietoinen tai tietämätön uhkaavasta kontaktista.

- i. Kenttäpelaajalle tuomitaan pieni rangaistus, jos hän ei ole kiekollisen kenttäpelaajan välittömässä läheisyydessä ja silti suorittaa myöhästyneen taklauksen vastustajaan, joka on tietoinen uhkaavasta kontaktista.
- ii. Kenttäpelaajalle, joka suorittaa myöhästyneen taklauksen pahaa-aavistamatonta vastustajaa kohti, tuomitaan iso rangaistus ja automaattinen pelirangaistus.
- iii. Pelaajalle, joka piittaamattomasti vaarantaa vastustajaa myöhästyneellä taklauksella, tuomitaan ottelurangaistus.

SÄÄNTÖ 154 – RANGAISTUSAITIOON LIITTYVÄT RIKKEET / ENNENAIKAINEN LÄHTÖ RANGAISTUSAITIOSTA / VIRHEELLINEN PÄÄSY

MÄÄRITELMÄ: Ainoastaan rangaistusaition valvoja saa ottelun aikana avata ja sulkea rangaistusaition oven. Kenttäpelaaja ei saa lähteä rangaistusaitiosta kuin erän päättyessä tai rangaistuksensa päättyessä, ja hänen täytyy lähteä yksiomaan jään kautta.

- i. Rangaistulle kenttäpelaajalle, joka oman virheensä takia lähtee rangaistusaitiosta ennen rangaistuksensa päättymistä, tuomitaan pieni rangaistus sen lisäksi, että hän kärsii nykyisen rangaistuksensa loppuun.

- ii. Kenttäpelaajaa, joka lähtee rangaistusaition valvojan virheen takia ennenaikaisesti rangaistusaitiosta jälle, ei rangaista, mutta hänen on mentävä takaisin rangaistusaitioon kärsimään jäljellä oleva rangaistusaika.
- iii. Kenttäpelaajalle, joka lähtee rangaistusaitiosta ennen rangaistuksensa päättymistä tarkoituksenaan vastustaa tuomarin tekemää päätöstä, tuomitaan pieni rangaistus ja pelirangaistus.
- iv. Kenttäpelaajalle, joka lähtee rangaistusaitiosta ennen rangaistuksensa päättymistä tarkoituksenaan joko osallistua pelaajien yhteenottoon, tuomitaan kaksinkertainen pieni rangaistus ja automaattinen pelirangaistus (jos hän on ensimmäinen kentälle lähtijä) tai pieni rangaistus ja automaattinen pelirangaistus (jos hän on seuraava kentälle lähtijä).
- v. Kenttäpelaajalle, joka käyttää hyväkseen jotain muuta hallin osaa kuin jäätä mennessään rangaistusaitioon tai poistuessaan rangaistusaitiosta, tuomitaan pieni rangaistus.

SÄÄNTÖ 155 – PELAAMINEN ILMAN KYPÄRÄÄ

MÄÄRITELMÄ: Kenttäpelaaja osallistuu peliin ilman, että kypärä on asianmukaisesti kiinnitettyä hänen päässään.

- i. Kenttäpelaajalle, jonka kypärä irtoaa päästä pelitilanteessa ja joka ei välittömästi mene pelaajapenkilleen, tuomitaan pieni rangaistus.
- ii. Vaaralliseksi varusteeksi luokitellaan säröytynyt tai vaurioitunut ristikko tai visiiri. Jos kenttäpelaajan visiiri tai kokosuosuojus säröytyy tai rikkoutuu pelitilanteen aikana, hänen täytyy poistua jäältä välittömästi. Säännön vastainen toiminta aiheuttaa varoituksen pelaajan joukkueelle sääntöjen vastaisesta ja vaarallisesta varusteesta, ja käytösrankaistuksen joukkueen seuraavalle vastaavaan rikkeeseen syyllistyvälle pelaajalle.
- iii. Jos kenttäpelaajan leukanauha aukeaa pelitilanteen aikana, mutta kypärä pysyy hänen päässään, hän voi jatkaa peliä seuraavaan pelikatkoon asti tai siihen asti, kun pelaaja pelin käydessä menee vaihtoon.

SÄÄNTÖ 156 – HIUKSISTA, KYPÄRÄSTÄ TAI KASVOSUOJUKSESTA VETÄMINEN

MÄÄRITELMÄ: Pelaaja tarttuu tai pitää kiinni vastustajan kasvosuojuksesta tai kypärästä tai vetää vastustajaa hiuksista.

- i. Pelaajalle, joka tarttuu tai pitää kiinni vastustajan kasvosuojuksesta tai kypärästä tai vetää vastustajaa hiuksista, tuomitaan joko pieni rangaistus tai iso rangaistus ja automaattinen pelirangaistus.

SÄÄNTÖ 157 – KIELTÄYTYMINEN PELIN ALOITTAMISESTA

MÄÄRITELMÄ: Mikään joukkue ei voi jättää huomioimatta päätuomarin kehotusta pelin aloittamisesta.

- i. Jos molemmat joukkueet ovat jäällä ja toinen joukkue jostakin syystä kieltäytyy pelaamasta, päätuomarin tulee varoittaa vastahakoisen joukkueen kapteenia ja antaa kieltäytyvälle joukkueelle enintään 30 sekuntia aikaa aloittaa peli. Jos joukkue yhä kieltäytyy pelaamasta, päätuomari tuomitsee sille joukkuerangaistuksen.
- ii. Jos sama tapahtuma uusiutuu, päätuomari päättää ottelun ja tapaus raportoidaan asiaan kuuluvalla elimelle, jolla on valta julistaa ottelu luovutetuksi ei-rikkoneen joukkueen hyväksi.

- iii. Jos joukkue, joka ei ole jäällä ja jota päätuomari on kapteenin, joukkueenjohtajan tai valmentajan välityksellä määrännyt menemään jäälle ja aloittamaan pelin, ei noudata päätuomarin määräystä, päätuomari antaa kieltäytyvälle joukkueelle kaksi minuuttia aikaa aloittaa pelaamaan. Jos joukkue jatkaa peliä näiden kahden minuutin kuluessa, sille tuomitaan joukkuerangaistus. Jos joukkue kieltäytyy menemästä jäälle, päätuomari päättää ottelun ja päätuomari raportoi tapauksen asiaan kuuluvalla elimelle, jolla on valta julistaa ottelu luovutetuksi ei-rikkoneen joukkueen hyväksi.

SÄÄNTÖ 158 – VÄKIVALTAISUUS

MÄÄRITELMÄ: Pelaaja tuuppii tai lyö vastustajaa pelin aikana.

- i. Pelaajalle, joka on osallinen lyhyeen yhteenottoon vastustajan kanssa, tuomitaan pieni rangaistus, kaksinkertainen pieni rangaistus tai iso rangaistus ja pelirangaistus.
- ii. Pelaajalle, joka tarkoituksellisesti lyö vastustajalta kypärän päästä, jotta pakottaisi tämän pois pelitilanteesta, tuomitaan pieni rangaistus.
- iii. Pelaajaan, joka itsepintaisesti jatkaa väkivaltaisuutta, sovelletaan tappelua koskevia sääntöjä (katso Sääntö 141).

SÄÄNTÖ 159 – HUITOMINEN

MÄÄRITELMÄ: Pelaaja heilauttaa yhdellä tai molemmilla käsin pitämänsä mailan kohden mitä tahansa kohtaa vastustajan kehossa tai varusteissa. Rangaistusta määritettäessä osuma vastustajaan ei ole tarpeen.

- i. Kiekkoa kuljettavan pelaajan mailaan naputtamista ei luokitella huitomiseksi, jos mailaan lyömisen tarkoituksena on pelkäästään aiheuttaa vastustajalle kiekon menetys. Voimakas isku tulkitaan huitomiseksi erityisesti, jos sen seurauksena vastustajan maila tai pelaajan oma maila rikkoutuu.
- ii. Pelaajalle, joka huitoo vastustajaa, tuomitaan pieni rangaistus.
- iii. Pelaajalle, joka piittaamattomasti vaarantaa vastustajaa huitomisen seurauksena, tuomitaan joko iso rangaistus ja automaattinen pelirangaistus tai ottelurangaistus.
- iv. Pelaajalle, joka heilauttaa mailansa vastustajaa kohti yhteenoton aikana, tuomitaan iso rangaistus ja automaattinen pelirangaistus tai ottelurangaistus.
- v. Pelaajalle, joka heilauttaa mailan hurjasti kiekkoa kohden joko jäätä pitkin tai ilmassa tarkoituksenaan pelotella vastustajaa, tuomitaan pieni rangaistus.
- vi. Pelaajalle, joka nostaa mailansa vastustajan jalkojen välissä tarkoituksenaan osua vastustajaa nivusiin, tuomitaan joko iso rangaistus ja automaattinen pelirangaistus tai ottelurangaistus.

SÄÄNTÖ 160 – JALKAPYYHKÄISY

MÄÄRITELMÄ: Pelaaja piittaamattomasti pyyhkäisee tai iskee takaapäin jalallaan vastustajaa luistimeen saaden vastustajan horjahtamaan tai kaatumaan tai pelaaja piittaamattomasti vetää vastustajaa taaksepäin samalla iskien tai pyyhkäisten jalalla vastustajan jalat alta.

- i. Pelaajalle, joka rikkoo vastustajaa jalkapyyhkäisyllä, tuomitaan iso rangaistus ja automaattinen pelirangaistus.
- ii. Pelaajalle, joka piittaamattomasti vaarantaa vastustajaa jalkapyyhkäisyllä, tuomitaan ottelurangaistus.

SÄÄNTÖ 161 – KEIHÄSTYS

MÄÄRITELMÄ: Pelaaja pistää vastustajaa tai yrittää pistää vastustajaa mailan lavan kärjellä joko yhdellä kädellä tai kahdella kädellä pidetyllä mailalla.

- i. Pelaajalle, joka yrittää keihästä vastustajaa, tuomitaan kaksinkertainen pieni rangaistus ja käytösrankaus.
- ii. Pelaajalle, joka keihästä vastustajaa, tuomitaan iso rangaistus ja automaattinen pelirangaistus tai ottelurangaistus.
- iii. Pelaajalle, joka vahingoittaa tai piittaamattomasti vaarantaa vastustajaa keihästämisellä, tuomitaan ottelurangaistus.

SÄÄNTÖ 162 – SYLKEMINEN

MÄÄRITELMÄ: Pelaaja sylkäisee ottelun aikana vastustajan, katsojan tai kenen tahansa henkilön päälle tai tätä kohti.

- i. Pelaajalle tai joukkueen toimihenkilölle, joka sylkäisee ottelun aikana vastustajan tai kenen tahansa henkilön päälle tai tätä kohti, tuomitaan ottelurangaistus.
- ii. Verta vuotavalle pelaajalle, joka tarkoituksellisesti pyyhkii verta kehostaan vastustajan päälle, tuomitaan ottelurangaistus sylkemisestä.

SÄÄNTÖ 163 – PILKKAAMINEN

MÄÄRITELMÄ: Kenttäpelaaja juhlii maalia tai pilkkaa vastustajaa luistellen vastustajan pelaajapenkin editse tehden juhlivia, pilkallisia tai ivallisia eleitä tai provosoivia ilmaisuja pilkatakseen tai ärsyttääkseen vastustajaa.

- i. Liiallinen juhlinta tai pelaajapenkillä olevien vastustajien ivaaminen millä tavoin tahansa aiheuttaa tekijälle käytösrankauksen.

SÄÄNTÖ 164 – JOUKKUEEN TOIMIHENKILÖ TULEE JÄÄLLE

MÄÄRITELMÄ: Pelin aikana joukkueen toimihenkilö ei saa tulla jäälle ilman tuomarin lupaa.

- i. Kun pelaaja loukkaantuu ja peli katkaistaan, joukkueen lääkäri (tai muu lääkintähenkilöstö) voi tulla jäälle hoitamaan loukkaantunutta pelaajaa ilman, että hänen täytyy odottaa päätuomarin lupaa siihen.
- ii. Joukkueen toimihenkilölle, joka tulee jäälle milloin tahansa erän alkamisen ja sen päättymisen välillä, tuomitaan pelirangaistus.

SÄÄNTÖ 165 – MAILAN TAI ESINEEN HEITTÄMINEN

MÄÄRITELMÄ: Pelaaja tai joukkueen toimihenkilö heittää mailan tai jonkin muun esineen pelialueella tai sen ulkopuolella.

- i. Pelaajalle, joka heittää mailansa, osan siitä tai jonkin muun esineen pelialueen ulkopuolelle, tuomitaan pelirangaistus.
- ii. Pelaaja voi liu'uttaa tai ohjata minkä tahansa mailan tai sen osan pois välittömästi läheisyydestään, kunhan teko ei estä vastustajaa. Kuitenkin, jäällä olevalle pelaajalle, joka heittää tai ohjaa mailan tai osan siitä tai jonkin muun esineen kiekon suuntaan tai kiekkoa kuljettavan pelaajan suuntaan puolueettomalla alueella tai hyökkäysalueella, tuomitaan pieni rangaistus.

- iii. Pelaajapenkillään tai rangaistusaitiossa olevalle tunnistamattomalle pelaajalle tai joukkueen toimihenkilölle, joka heittää tai ohjaa mailan tai osan siitä tai jonkin muun esineen kiekkoa tai kiekkoa kuljettavaa pelaajaa kohti puolueettomalla alueella tai hyökkäysalueella, tuomitaan joukkuerangaistus.
- iv. Pelaajapenkillään tai rangaistusaitiossa olevalle tunnistettavalle pelaajalle tai pelaajapenkillään olevalle tunnistettavalle joukkueen toimihenkilölle, joka heittää tai ohjaa mailan tai osan siitä tai jonkin muun esineen kiekkoa tai kiekkoa kuljettavaa pelaajaa kohti puolueettomalla alueella tai hyökkäysalueella, tuomitaan pieni rangaistus ja pelirangaistus (pelaaja) tai joukkuerangaistus ja pelirangaistus (toimihenkilö).
- v. Jos pelaaja tai joukkueen toimihenkilö syyllistyy mihinkään näistä Säännön 165 ii-iv rikkeistä puolustusalueellaan, päätuomari tuomitsee rangaistuslaukauksen ei-rikkoneen joukkueen hyväksi.
- vi. Kiekon tai kiekkoa kuljettavan pelaajan sijainti sillä hetkellä, kun heitto tapahtuu, on määräävä tekijä päätettäessä, tuomitaanko pieni rangaistus tai joukkuerangaistus vai rangaistuslaukaus.
- vii. Jos pelaaja tai joukkueen toimihenkilö heittää tai ohjaa mailan tai osan siitä tai jonkin muun esineen läpiajossa olevaa vastustajan hyökkäävää kenttäpelaajaa kohti, päätuomari tuomitsee rangaistuslaukauksen rikotun kenttäpelaajan joukkueen hyväksi.
- viii. Joukkue on vaihtanut maalivahdin ylimääräiseen kenttäpelaajaan ja täten joukkueen maali on vartioimaton. Jos tällöin joukkueen pelaaja tai toimihenkilö heittää mailan tai osan siitä tai jonkin muun esineen keskialueella tai tyhjän maalin päätyalueella olevaa kiekkoa tai kiekollista pelaajaa kohti ja täten estää kiekollista pelaajaa laukaisemasta kiekkoa tyhjää maalia kohti, rikotun joukkueen hyväksi tuomitaan maali. Maalivahdin tulkitaan olevan pois jäältä heti, kun korvaavalla kenttäpelaajalla on toinen luistin jäällä.

PELITILANNE 1: A-joukkueen siirretyn rangaistuksen aikana B-joukkue on vaihtanut maalivahtinsa ylimääräiseen kenttäpelaajaan. Jos joukkueen kenttäpelaaja heittää mailansa puolustusalueellaan olevaa vapaata kiekkoa kohti samalla, kun kiekko on liukumassa kohti tyhjää maalia, A-joukkueen hyväksi tuomitaan maali. Vastaavasti A-joukkueen pelaajan rangaistus tuomitaan.

SÄÄNTÖ 166 – LIIAN MONTA PELAAJAA JÄÄLLÄ

MÄÄRITELMÄ: Joukkueelle sallitaan jäällä enintään yksi maalivahti ja viisi kenttäpelaajaa tai kuusi kenttäpelaajaa. Kuitenkin, joukkuerangaistus liian monta pelaajaa jäällä –rikkeestä voidaan tuomita milloin tahansa, kun joukkueella on jäällä yksi tai useampi kenttäpelaaja kuin sille sallitaan.

- i. Jäälle tulevan pelaajan täytyy odottaa, kunnes kentältä poistuva pelaaja on enintään 1,5 metrin etäisyydellä pelaajapenkistään.
- ii. Pelaajien vaihtaminen niin pelitilanteessa kuin pelikatkoilla täytyy suorittaa ainoastaan pelaajapenkiltä. Jäällä olevan pelaajamäärän vaihtaminen muita ovia tai poistumisteitä käyttäen on sääntöjen vastaista ja siitä rangaistaan joukkuerangaistuksella säännön ”liian monta pelaajaa jäällä” mukaisesti.
- iii. Joukkue, jolla on jäällä enemmän pelaajia kuin sillä on pelitilanteessa oikeus, tuomitaan joukkuerangaistus säännön ”liian monta pelaajaa jäällä” mukaisesti.
- iv. Jos pelaajien vaihtaessa pelitilanteen aikana jäälle tuleva pelaaja tai jäältä poistuva pelaaja pelaa kiekkoa, pelaa vastustajaa tai osallistuu pelitilanteeseen, kun sekä jäälle tuleva pelaaja että jäältä poistuva pelaaja ovat jäällä 1,5 metrin alueella pelaajapenkistään, tuomitaan joukkuerangaistus rikkeestä ”liian monta pelaajaa jäällä”.

- v. Jos pelaajien vaihto suoritetaan pelitilanteen aikana ja (1) vaihtavat pelaajat ovat 1,5 metrin etäisyydellä pelaajapenkistään ja (2) vaihtavat pelaajat eivät millään tavoin osallistu pelitilanteeseen, ei tilanteesta tuomita rangaistusta säännön ”liian monta pelaajaa jäällä” perusteella.
- vi. ”Liian monta pelaajaa jäällä” –rikkeestä tuomittavan joukkuerangaistuksen kärsii joku jäällä pelin katkaisuhetkellä ollut kenttäpelaaja.

SÄÄNTÖ 167 – KAMPITUS

MÄÄRITELMÄ: Pelaaja, joka käyttää mailaansa, luistinta, jalkaansa tai käsivarttaan vieden vastustajalta jalat alta aiheuttaen vastustajalle tasapainon menetyksen tai kaatumisen.

- i. Pelaajalle, joka jollain tavoin kampittaa vastustajan, tuomitaan pieni rangaistus.
- ii. Jos pelaaja takaa-ajassaan kiekollista vastustajaa syöksyy jäätä pitkin ensin iskien kiekon pois mailallaan ja sen jälkeen aiheuttaa vastustajan kaatumisen, tuomitaan silti rangaistus kampituksesta (mutta rangaistuslaukausta ei tuomita).
- iii. Pelaajalle, joka piittaamattomasti vaarantaa vastustajaa kampituksen seurauksena, tuomitaan joko iso rangaistus ja automaattinen pelirangaistus tai ottelurangaistus.

SÄÄNTÖ 168 – EPÄURHEILIJAMAINEN KÄYTÖS

Katso myös Sääntö 116 Sopimaton käytös tuomarista kohtaan

MÄÄRITELMÄ: Pelaaja tai joukkueen toimihenkilö syyllistyy urheiluhenkeä, reilua peliä tai kunnioitusta koskevaan sääntörikkeeseen.

- i. Pieni rangaistus:
 - 1. Pelaajalle, joka syyllistyy urheiluhenkeä, reilua peliä tai kunnioitusta koskevaan rikkeeseen.
 - 2. Tunnistettavalle pelaajalle, jonka kielenkäyttö tai toiminta on säädytöntä, rienaavaa tai herjaavaa ketä tahansa henkilöä kohtaan jäällä tai missä tahansa kentällä.
 - 3. Tunnistettavalle pelaajalle, joka juhlii tai onnittelee joukkueen pelaajaa vastustajan loukkaantuessa.
 - 4. Hyökkäävälle kenttäpelaajalle, joka jarruttaa jäähileet maalivahdin päälle.
- ii. Joukkuerangaistus:
 - 1. Tunnistamattomalle pelaajalle tai joukkueen toimihenkilölle, joka syyllistyy urheiluhenkeä, reilua peliä tai kunnioitusta koskevaan rikkeeseen.
 - 2. Tunnistamattomalle pelaajalle tai joukkueen toimihenkilölle, joka juhlii tai onnittelee joukkueen pelaajaa vastustajan loukkaantuessa.
 - 3. Tunnistamattomalle pelaajalle tai joukkueen toimihenkilölle, joka käyttää säädytöntä, rienaavaa tai herjaavaa kieltä ketä tahansa henkilöä kohtaan jäällä tai missä tahansa kentällä.
 - 4. Tunnistamattomalle pelaajalle tai joukkueen toimihenkilölle, joka protestina tuomiolle heittää mailan tai jonkin muun esineen jäälle.
- iii. Käytösrankaus:
 - 1. Pelaajalle, joka laukaisee kiekon vihellyksen tai erän päättymisen jälkeen.
 - 2. Jos käytösriike on räikeä tai jos pelaaja jatkaa epäurheilijamaista käytöstä.
 - 3. Pelaajalle, joka jatkaa säädytöntä, rienaavaa tai herjaavaa kielenkäyttöä tai toimintaa suunnattuna ketä tahansa henkilöä kohtaan jäällä tai missä tahansa kentällä.

kentällä, mistä häntä on jo rangaistu pienellä rangaistuksella tai joukkuerangaistuksella.

4. Pelaajalle, joka itsepintaisesti jatkaa käyttäytymistään, jonka tarkoituksena on saada vastustaja syyllistymään rangaistavaan tekoon.
5. Pelaajalle, joka mistä syystä tahansa menee vastustajan pelaajapenkillä paitsi vahingossa.

iv. Pelirangaistus:

1. Joukkueen toimihenkilölle, joka jatkaa epäurheilijamaista käytöstä, josta hänelle on jo tuomittu pieni rangaistus tai joukkuerangaistus.
2. Pelaajalle tai valmentajalle, jonka kielenkäyttö tai toiminta on säädytöntä, rienaavaa tai herjaavaa ketä tahansa henkilöä kohtaan jäällä tai missä tahansa kentällä, mistä häntä on jo rangaistu pienellä rangaistuksella tai joukkuerangaistuksella. Kun tällainen käytös ilmenee ottelun päättymisen jälkeen jäällä tai jään ulkopuolella, voidaan pelirangaistus tuomita suoraan ilman, että aiemmin on tuomittu pientä rangaistusta tai joukkuerangaistusta.

v. Pieni rangaistus / joukkuerangaistus ja pelirangaistus:

1. Tunnistettavalle jäältä poissaolevalle pelaajalle tai joukkueen toimihenkilölle, joka protestina tuomiolle heittää mailan tai jonkin muun esineen jäälle.

vi. Ottelurangaistus:

1. Pelaajalle tai joukkueen toimihenkilölle, joka uhkailee, käyttää rassistista tai etnistä loukkausta, vihamielisen tai syrjivän tai seksuaalisen huomautuksen, sylkee tai tahrii verellä ketä tahansa.
2. Pelaajalle tai joukkueen toimihenkilölle, elehtii tai toimii säädyttömästi ketä tahansa henkilöä kohtaan tai missä tahansa kentällä välittömästi ennen ottelua, sen aikana tai välittömästi sen jälkeen.
3. Pelaajalle, joka heilauttaa mailansa katsojaa tai muuta henkilöä kuin vastustajaa kohden.

SÄÄNTÖ 169 – SÄÄNTÖJEN VASTAINEN TAKLAUS (NAISET)

MÄÄRITELMÄ: Naisten jääkiekossa pelaajat eivät saa suorittaa vartalotaklausta vastustajaa kohtaan.

- i. Pelaajalle, joka taklaa vartalolla vastustajaa, tuomitaan yksi seuraavista: (1) pieni rangaistus, (2) iso rangaistus ja automaattinen pelirangaistus; (3) ottelurangaistus.
- ii. Pelaajalle, joka piittaamattomasti vaarantaa vastustajaa vartalotaklauksen seurauksena, tuomitaan joko iso rangaistus ja automaattinen pelirangaistus tai ottelurangaistus.
- iii. Jos kaksi pelaajaa tavoittelee kiekkoa, he saavat kohtuudella työntää tai nojata toisiinsa edellyttäen, että kiekon tavoittelu on näiden kahden pelaajan ainoa tavoite.
- iv. Kun kaksi tai useampi pelaajaa kamppailevat kiekon hallinnasta, he eivät saa käyttää laitoja apuna eliminoidakseen vastustajaa pelitilanteesta, työntää vastustajaa laitaa vasten tai naulata vastustajaa laitaa. Kaikki tällaiset teot osoittavat, että kiinnostus kiekon hallinnan saavuttamiseksi on hävinnyt.
- v. Paikallaan olevalla pelaajalla on oikeus pitää paikkansa jäällä. Vastustajan tehtävänä on välttää vartalokontakti tällaiseen pelaajaan. Jos pelaaja on paikoillaan vastustajan ja kiekon välissä, vastustaja on velvollinen kiertämään paikallaan olevan pelaajan.
- vi. Jos kiekollinen pelaaja luistelee suoraan kohti paikallaan olevaa vastustajaa, kiekollisen pelaajan velvollisuus on välttää kontakti. Mutta jos kiekkoa kuljettava

pelaaja pyrkii kaikin tavoin välttämään kontaktia ja vastustaja liikkuu kiekkoa kuljettavaa pelaajaa päin, vastustajalle tuomitaan pieni rangaistus vartalotaklauksesta.

- vii. Pelaajilla on kaiken aikaa oikeus pitää saavuttamansa asema ja paikka jäällä. Yhdenkään pelaajan ei tarvitse väistää päin tulevaa vastustajaa välttääkseen törmäyksen. Kaikissa tilanteissa pelaajaa on rangaistava pienellä rangaistuksella vartalotaklauksesta, jos hän astuu tai liikkuu vastustajaa päin.
- viii. Pelaajaa ei rangaista, jos hänen tarkoituksenaan on pelata kiekkoa ja täten tehden aiheuttaa törmäyksen vastustajaan.

OSA 11 – RANGAISTUSLAUKAUS JA TUOMITUT MAALIT

YLEISTÄ – Tilanteissa, joissa puolustavan joukkueen jäsen käyttää sääntöjen vastaisia keinoja estääkseen vastustajalta kohtuullisen maalintekotilanteen ja puolustavan joukkueen maalivahti on jäällä, päätuomarilla on mahdollisuus tuomita rangaistuslaukaus ei-rikkoneen joukkueen hyväksi. Tilanteissa, joissa puolustavan joukkueen jäsen käyttää sääntöjen vastaisia keinoja estääkseen vastustajalta kohtuullisen maalintekotilanteen ja puolustavan joukkueen maalivahti poissa jäältä, päätuomarilla on mahdollisuus tuomita maali ei-rikkoneen joukkueen hyväksi.

Näiden sääntöjen tarkoituksena on palauttaa joukkueelle kohtuullinen maalintekomahdollisuus, joka heikkeni vastustajan takaapäin tekemän rikkeen takia tai joka heikkeni selkeän sääntöjen vastaisen rikkeen tuloksena, mikä muutoin olisi muodostunut kohtuulliseksi maalintekomahdollisuudeksi tai maaliksi.

SÄÄNTÖ 170 – RANGAISTUSLAUKAUS JA VOITTOAALIKILPAILU OTTELUN OSANA

- i. Rangaistuslaukauksen suoritus tai voittomaalikipailu ovat osa ottelua. Kaikki rangaistukset, joita voidaan normaalisti tuomita pelaajille pelitilanteista, ovat samalla tavoin tuomittavissa rangaistuslaukauksen aikana ja voittomaalikipailun aikana.

SÄÄNTÖ 171 – RANGAISTUSLAUKAUKSEN TUOMITSEMINEN / LÄPIAJO

- i. Jos kenttäpelaaja on läpiajossa ja häntä rikotaan vastustajan toimesta takaapäin tai vastustajan maalivahdin toimesta, hänen joukkueelleen tuomitaan rangaistuslaukaus.
- ii. Jos kenttäpelaaja menettää rikkeen seurauksena kiekon hallinnan, päätuomari katkaisee pelitilanteen ja tuomitsee rangaistuslaukauksen.
- iii. Jos kenttäpelaajaa rikotaan, mutta hän edelleen onnistuu säilyttämään kiekon hallinnan, päätuomari käyttää siirrettyä rangaistusvihellystä ja sallii kenttäpelaajan suorittaa maalintekoyrityksensä loppuun.
- iv. Jos rikottu kenttäpelaaja onnistuu tekemään maalin, rangaistuslaukausta ei tuomita. Jos rike edellyttää pientä rangaistusta, maali kumoaa sen, mutta jos rike edellyttää isoa rangaistusta ja pelirangaistusta tai ottelurangaistusta, nämä rangaistukset tuomitaan silti.
- v. Jos päätuomarilla on käsi ylhäällä rangaistuslaukauksen merkiksi ja ennen kuin peli katkaistaan maalin tai rangaistuslaukauksen takia, sama joukkue syyllistyy toiseen rikkeeseen, tämä toinen rangaistus tuomitaan siitä huolimatta, tekeekö pelaaja maalin joko pelitilanteesta tai rangaistuslaukauksesta.
- vi. Jos rike tapahtuu minkä tahansa erän lopulla (varsinainen peliaika tai jatkoaika) ja erä päättyy siirretyn rangaistusvihellyksen aikana ennen kuin päätuomari voi tuomita rangaistuslaukauksen, rangaistuslaukaus suoritetaan silti erän päätyttyä.

PELITILANNE 1: Jos A9 on läpiajossa, ja B5 pelaaja rikkoo häntä takaapäin (selästä taklaus), päätuomari tuomitsee rangaistuslaukauksen, ja B5 kärsii automaattisen käytösrankaistuksensa.

PELITILANNE 2: A-joukkueen kenttäpelaaja on läpiajossa, ja B9 rikkoo häntä takaapäin. Jos rike edellyttää isoa rangaistusta ja automaattista pelirangaistusta tai ottelurangaistusta, päätuomari tuomitsee rangaistuslaukauksen sekä rikkeen tehneelle B-joukkueen kenttäpelaajalle ison rangaistuksen ja automaattisen pelirangaistuksen tai ottelurangaistuksen.

PELITILANNE 3: Läpiajossa olevaa A-joukkueen kenttäpelaajaa rikotaan takaapäin. Jos hän kaatuu jäälle, mutta onnistuu nousemaan ylös ja laukaisee vapaasti ja häiritsemättä kohti maalia, tilanteesta ei tuomita rangaistuslaukausta. Kuitenkin, pieni rangaistus B-joukkueen pelaajalle yhä tuomitaan.

PELITILANNE 4: A9 on läpiajossa ja häntä kampitetaan. Jos kiekko jää vapaaksi ja A7 saa kiekon hallintaansa ja laukoo vapaasti kohti maalia, (mutta kiekko ei mene maaliin), rangaistuslaukausta ei tuomita. Kuitenkin, pieni rangaistus B-joukkueen pelaajalle yhä tuomitaan.

PELITILANNE 5: A6 on läpiajossa, ja B3 rikkoo häntä takaapäin. Päätuomari nostaa kätensä ylös siirretyn rangaistuksen (rangaistuslaukaus) merkiksi, mutta ennen kuin peli katkaistaan, tapahtuu toinen rike (joko B3 tai joku toinen B-joukkueen kenttäpelaaja). Tässä tapauksessa tuomittava rangaistuslaukaus poistaa ensimmäisen rikkeen, mutta toisen rikkeen tehnyttä kenttäpelaajaa yhä rangaistaan. Hänen täytyy mennä rangaistuspenkille ja kärsiä rangaistuksensa riippumatta rangaistuslaukauksen tuloksesta. Jos B-joukkue on jo vajaalukuinen aikaisemman pienen rangaistuksen takia, tällöin joukkue yhä kärsii tämän rangaistuksen riippumatta rangaistuslaukauksen tuloksesta, ja joukkue pelaa kahden pelaajan vajaanlukuisena.

PELITILANNE 6: A10 on rangaistusaitiossa (kärsii pelikellossa olevaa rangaistusta). A8:lle on tulossa siirretty rangaistus huitomisesta, mutta ennen kuin peli katkaistaan, B-joukkueen hyväksi tuomitaan rangaistuslaukaus toisen rikkeen takia. Jos B-joukkue tekee maalin rangaistuslaukauksesta, yksikään A-joukkueen rangaistus ei pääty ja A8:n rangaistus yhä tuomitaan.

PELITILANNE 7: Jos A9 on läpiajossa, ja B2 seisoo maalinsa takana ja siirtää maalinsa pois paikaltaan, päätuomari tuomitsee rangaistuslaukauksen.

SÄÄNTÖ 172 – RANGAISTUSLAUKAUKSEN TUOMITSEMINEN / ESTÄMINEN TAI ESINEIDEN HEITTÄMINEN

- i. Jos jäällä oleva tai jäältä poissa oleva pelaaja tai joukkueen toimihenkilö laukaisee tai ohjaa hylätyn tai rikkoutuneen mailan tai minkä tahansa osan siitä tai minkä tahansa osan muusta varusteesta tai esineestä kiekkoa tai kiekkoa kuljettavaa pelaajaa kohti, kun peli on rikkeeseen syyllistyneen henkilön puolustusalueella, päätuomari tuomitsee välittömästi rangaistuslaukauksen.
- ii. Jos pelaaja tai joukkueen toimihenkilö tulee sääntöjen vastaisesti jäälle pelaajapenkiltään tai mistä tahansa hallin osasta ja estää läpiajossa olevaa vastustajan kenttäpelaajaa, päätuomari tuomitsee rangaistuslaukauksen ei-rikkoneen joukkueen hyväksi.
- iii. Jos pelaaja tai joukkueen toimihenkilö heittää mailan tai sen osan tai minkä muun esineen tahansa tai ohjaa (millä tahansa vartalonsa osalla) mailan tai sen osan tai minkä muun esineen tahansa kiekkoa tai kiekkoa kuljettavaa läpiajossa olevaa vastustajan kenttäpelaajaa kohti, päätuomari tuomitsee rangaistuslaukauksen ei-rikkoneen joukkueen hyväksi.

SÄÄNTÖ 173 – RANGAISTUSLAUKAUKSEN TUOMITSEMINEN / VARSINAISEN PELIAJAN KAKSI VIIMEISTÄ MINUUTTIA / MILLOIN TAHANSA JATKOAJALLA

- i. Jos pelaaja tarkoituksellisesti siirtää maalin paikaltaan varsinaisen peliajan kahden viimeisen minuutin aikana tai milloin tahansa jatkoajalla, päätuomari tuomitsee ei-rikkoneen joukkueen hyväksi rangaistuslaukauksen.
- ii. Jos joukkue tahallisesti tekee sääntöjenvastaisen vaihdon luoden ”liian monta pelaajaa jäällä” –tilanteen varsinaisen peliajan kahden viimeisen minuutin aikana tai milloin tahansa jatkoajan aikana, päätuomari tuomitsee ei-rikkoneen joukkueen hyväksi rangaistuslaukauksen.

- iii. Tahallinen sääntöjenvastainen vaihto syntyy, kun joukkue tarkoituksellisesti lähettää pelitilanteen aikana ylimääräisiä pelaajia jäälle tarkoituksenaan saavuttaa etua, aiheuttaa pelikatko tai estää maali.
- iv. Normaalia vaihtovirhettä pelitilanteessa ei pidetä tahallisena sääntöjenvastaisena vaihtorikkeenä. Rikkoneelle joukkueelle tuomitaan joukkuerangaistus, ellei tilanne ole taktinen, kuten Säännössä 173-iii kuvataan.
- v. Jos sen joukkueen kapteeni, mikä pelaa kahden pelaajan alivoimalla ottelun kahden viimeisen minuutin aikana tai milloin tahansa jatkoajan aikana, esittää mailan mittauspyynnön, mikä sitten todetaan aiheettomaksi, päätuomarin tulee tuomita rangaistuslaukaus mittauspyynnön esittänyttä joukkuetta vastaan.

SÄÄNTÖ 174 – RANGAISTUSLAUKAUKSEN TUOMITSEMINEN / PELAAJA SIIRTÄÄ MAALIN

- i. Jos pelaaja tahallisesti siirtää maalikehikon pois paikaltaan, kun vastustajan hyökkäävä kenttäpelaaja on läpiajossa, päätuomari tuomitsee ei-rikkoneen joukkueen hyväksi rangaistuslaukauksen.

SÄÄNTÖ 175 – RANGAISTUSLAUKAUKSEN TUOMITSEMINEN / KENTTÄPELAAJA SULKEE KIEKON

- i. Jos kenttäpelaaja pudottautuu kiekon päälle, sulkee, haalii kiekon vartaloaan vasten, nostaa kiekon kädellään tai kätkee kiekon kädellään jäältä, kun kiekko on hänen joukkueensa maalialueella, päätuomari tuomitsee rangaistuslaukauksen ei-rikkoneen joukkueen hyväksi.
- ii. Määräävä tekijä on kiekon asema, ei kenttäpelaajan asema.

SÄÄNTÖ 176 – TOIMINTA RANGAISTUSLAUKAUKSESSA / YLEISTÄ

- i. Tilanteissa, joissa kenttäpelaajaa rikotaan rangaistuslaukauksen edellyttämällä tavalla, valmentaja voi nimetä kenet tahansa joukkueen kenttäpelaajan suorittamaan rangaistuslaukauksen edellyttäen, että kyseistä kenttäpelaajaa ei olla rankaisemassa.
- ii. Puolustavan joukkueen valmentaja voi vaihtaa maalivahtia ennen rangaistuslaukauksen suorittamista, mutta sisään tulevalle maalivahdille ei sallita minkäänlaista lämmittelyä.
- iii. Jos samalla pelikatolla saman joukkueen hyväksi tuomitaan kaksi rangaistuslaukausta (kaksi erillistä rikettä), vain yksi maali voidaan tehdä. Jos ensimmäisestä rangaistuslaukauksesta syntyy maali, toinen rangaistuslaukaus peruutetaan automaattisesti, mutta toisesta rikkeestä tuomitaan asianmukainen aikarangaistus. Jos ensimmäisestä rangaistuslaukauksesta ei synny maalia, suoritetaan toinen rangaistuslaukaus. Rikkeiden alkuperäinen tapahtumajärjestys pelitilanteessa määrää rangaistuslaukausten suoritusjärjestyksen.
- iv. Ainostaan maalivahti tai varamaalivahti voivat toimia maalivahteina rangaistuslaukauksessa tai voittomaalikilpailussa.
- v. Kenttäpelaajan sallitaan toimia maalivahtina rangaistuslaukauksessa tai voittomaalikilpailussa ainoastaan, jos sekä ottelun aloittanut maalivahti sekä varamaalivahti ovat loukkaantuneet tai kärsivät rangaistuksia, joiden myötä heidät on poistettu ottelusta.

SÄÄNTÖ 177 – TOIMINTA RANGAISTUSLAUKAUKSESSA / LAUKAUKSEN SUORITUS

- i. Rangaistuslaukauksen suorittamisen ajaksi molempien joukkueiden pelaajien on siirryttävä pelaajapenkeilleen ja poistuttava jäältä. Ainoastaan kummankin joukkueen laukausta torjuva maalivahti, laukausta suorittava kenttäpelaaja ja tuomaristo saavat olla jäällä.
- ii. Päätuomari asettaa kiekon kentän keskipisteeseen.
- iii. Rangaistuslaukauksen suorittavan kenttäpelaajan täytyy olla kenttäpuoliskollaan ennen rangaistuslaukauksen aloittamista.
- iv. Maalivahdin on pysyttävä maalialueellaan, kunnes rangaistuslaukausta suorittava pelaaja on koskettanut kiekkoa keskialueella. Jos maalivahti lähtee maalialueeltaan ennen tätä, päätuomarin on nostettava kätensä ylös ja sallittava rangaistuslaukauksen suoritus loppuun. Jos kenttäpelaaja tekee maalin, maali hyväksytään. Jos hän ei tee maalia, päätuomarin on sallittava rangaistuslaukauksen uusinta ja maalivahtia on varoitettava. Jos maalivahti uudelleen lähtee liian aikaisin maalialueeltaan samaa kenttäpelaajaa vastaan rangaistuslaukausta uusittaessa, maalivahdille tuomitaan käytösrankaistus ja valmentajan kapteenin välityksellä nimeämän kanssapelaajan täytyy mennä rangaistusaitioon kärsimään rangaistus. Jos kenttäpelaaja ei tee maalia, rangaistuslaukaus uusitaan jälleen. Kolmannella kerralla tuomitaan maali laukausta suorittavan kenttäpelaajan hyväksi.
- v. Jos maalivahti rikkoo kenttäpelaajaa rangaistuslaukauksen aikana eikä tilanteesta synny maalia, maalivahdille tuomitaan tarkoituksenmukainen rangaistus ja valmentajan kapteenin välityksellä nimeämän kenttäpelaajan täytyy mennä rangaistusaitioon kärsimään rangaistus. Rangaistuslaukauksen suorittaja saa uusia rangaistuslaukauksen. Jos maalivahti rikkoo tätä kenttäpelaajaa toistamiseen saman rangaistuslaukauksen aikana eikä tilanteesta synny maalia, maalivahdille tuomitaan tarkoituksenmukainen rangaistus sekä käytösrankaistus. Sama maalivahdin edellistä rangaistusta kärsivä kenttäpelaaja kärsii tämän rangaistuksen ja toinen valmentajan kapteenin välityksellä nimeämä kenttäpelaaja kärsii käytösrankaistuksen. Rangaistuslaukauksen suorittaja saa uusia rangaistuslaukauksen. Kolmannella kerralla rikottaessa samassa rangaistuslaukauksessa samaa kenttäpelaajaa vastaan, jos maalia ei synny, tuomitaan maali ei-rikkoneen joukkueen hyväksi.
- vi. Jos rangaistuslaukauksen aikana maalivahti rikkoo rangaistuslaukauksen suorittajaa rikkeellä, joka edellyttää isoa rangaistusta ja automaattista pelirangaistusta, päätuomari tuomitsee maalivahdille ison rangaistuksen ja automaattisen pelirangaistuksen ja rangaistuslaukaus uusitaan, jos tilanteesta ei syntynyt maalia. Maalivahti poistetaan ottelun loppuajaksi ja hänen tulee poistua pukuhuoneeseen ennen rangaistuslaukauksen uusimista. Valmentajan tai joukkueen toimihenkilön täytyy nimetä kenttäpelaaja kärsimään isoa rangaistusta. Ennen rangaistuslaukauksen uusimista nimetyn pelaajan on mentävä rangaistusaitioon ja kärsittävä rangaistus loppuun saakka. Varamaalivahti menee maaliin rangaistuslaukauksen uusintaa varten.
- vii. Rangaistuslaukaus alkaa virallisesti päätuomarin viheltäessä pilliinsä merkiksi kenttäpelaajalle. Kenttäpelaajan täytyy kohtuullisen ajan sisällä vihellyksestä pelata kiekkoa ja edetä jatkuvalla liikkeellä kohti vastustajan maalia ja yrittää tehdä maali.
- viii. Jos kenttäpelaaja ei saa kiekkoa mukaansa eikä osu kiekkoon ohittaessaan sitä ja kiekko jää keskipisteelle, pelaaja saa palata takaisin noutamaan kiekon ja jatkaa rangaistuslaukauksen suorittamista. Heti kun kenttäpelaaja koskettaa mitenkä tahansa kiekkoa, suoritus käynnistyy.
- ix. Sen jälkeen kun kiekko on irronnut kenttäpelaajan mailasta ja laukaisuliike tai -yritys on saatettu loppuun, tilanne katsotaan päättyneeksi. Missään tilanteessa maalia ei voi tehdä minkäänlaisella toisella laukauksella.

- x. Kenttäpelaajan sallitaan käyttää kentän koko leveyttä niin kauan kuin laukaisijan suoritus vartalonsa ja kiekon kanssa etenee jatkuvalla kohti tapahtuvalla tai sivusuuntaisella liikkeellä maalin suuntaan.
- xi. Rangaistuslaukaus katsotaan päättyneeksi kun:
1. kiekko irtoaa kenttäpelaajan mailasta laukauksen seurauksena;
 2. maalivahti on torjunut kiekon;
 3. kenttäpelaaja ei ole pitänyt kiekkoa jatkuvassa eteenpäin suuntautuvassa tai sivusuuntaisessa liikkeessä;
 4. kiekko koskettaa keskiviivan ja maaliviivan välillä laitaa eikä jatka matkaansa suoraan maaliin;
 5. kiekko ylittää mistä syystä hyvänsä tai millä tavoin tahansa maaliviivan (ei maalin sisään);
 6. syntyy maali.
- xii. Jos rangaistuslaukauksen suorittaja käsittelee kiekkoa huonosti tai kaatuu suorituksen aikana, mutta kiekon eteenpäin suuntautuva tai sivusuuntainen liike jatkuu, hän voi noutaa kiekon hallintaansa ja jatkaa rangaistuslaukauksen suorittamista normaaliin tapaan.
- xiii. Jos rangaistuslaukauksesta tehdään maali, seuraava aloitus suoritetaan kentän keskipisteestä. Jos rangaistuslaukauksesta ei tehdä maalia, seuraava aloitus suoritetaan lähimmästä sen päätyalueen aloituspisteestä, johon rangaistuslaukausta yritettiin.

PELITILANNE 1: Jos rangaistuslaukausta suorittavan kenttäpelaajan laukaisema kiekko osuu maalin takana suojalasiin, kimpoaa takaisin, osuu maalivahdin selkään ja menee maaliin, maalia ei hyväksytä.

PELITILANNE 2: Jos rangaistuslaukausta suorittavan kenttäpelaajan laukaisema kiekko kimpoaa maalivahdista takaisin osuen laukaisijaan ja sitten maaliin, maalia ei hyväksytä.

PELITILANNE 3: Rangaistuslaukauksen suorittaja yrittää laukaista kiekon kohti maalia, mutta hän ei osu kiekkoon, mutta kiekon liike jatkuu maalia kohden. Jos kenttäpelaaja tämän jälkeen laukaisee uudelleen ja tekee maaliin, maali hyväksytään.

SÄÄNTÖ 178 – TOIMINTA RANGAISTUSLAUKAUKSESSA / ERITYISTILANTEET

- i. Jos joku vastustavan joukkueen pelaajista estää tai häiritsee rangaistuslaukauksen suorittajaa, ja tämän takia rangaistuslaukaus epäonnistuu, päätuomarin on sallittava kenttäpelaajalle uusi yritys ja tuomittava rikkoneelle pelaajalle käytösrankaus.
- ii. Jos joku pelaajapenkissä oleva vastustavan joukkueen toimihenkilö estää tai häiritsee rangaistuslaukauksen suorittajaa, ja tämän takia rangaistuslaukaus epäonnistuu, päätuomarin on sallittava uusi yritys ja tuomittava rikkoneelle toimihenkilölle pelirangaistus.
- iii. ”Spin-O-Rama”-pyörähdys, jossa kenttäpelaaja tekee 360 asteen käännöksen lähestyessään maalia, ei ole sallittu.
- iv. ”Lacrosse-tyyppinen” -liike (”ilmaveivi”), jossa pelaaja kääntää kiekon jään pinnasta mailansa lavan päälle ja näin kuljettaa kiekkoa eteenpäin, ei ole sallittu.
- v. Jos joku seuraavista tapahtuu, niin maali hyväksytään:
 1. kiekko osuu tolppaan ja kimpoaa maaliin;
 2. kiekko osuu maalivahtiin ja kimpoaa maaliin;

3. kiekko osuu tolppaan, sitten maalivahtiin ja kimpoaa maaliin;
 4. kiekko osuu maalivahtiin, sitten tolppaan ja kimpoaa maaliin;
 5. kiekko osuu maalivahtiin, joka liukuu yhdessä kiekon kanssa maaliin.
- vi. Kun joukkueen valmentaja on valinnut laukauksen suorittavan kenttäpelaajan ja vastaavasti vastustajan valmentaja torjuvan maalivahtinsa, ei kumpaakaan valittua pelaajaa voi enää vaihtaa, jos laukaus uusitaan maalivahdin tekemän sääntövirheen tai rikkeen takia paitsi loukkaantumisen yhteydessä. Tässä tapauksessa valmentaja voi nimetä toisen pelaajan suorittamaan laukauksen tai toisen maalivahdin torjumaan laukausta.
 - vii. Jos rangaistuslaukauksen tai ottelun voittomaalikiilpailun aikana, kun kiekko menee maaliin ja maali siirtyy pois paikaltaan tai ei ole oikeassa asemassa maalivahdin toiminnan tuloksena tai maalivahdin ”torjuntayrityksen” takia, maali hyväksytään ilman videotarkistusta.
 - viii. Jos rangaistuslaukauksen tai ottelun voittomaalikiilpailun aikana maali siirtyy pois paikaltaan tai ei ole oikeassa asemassa maalivahdin toiminnan tuloksena tai maalivahdin ”torjuntayrityksen” takia, eikä kiekko mene maaliin, maalia ei hyväksytä.
 - ix. Mikä tahansa rangaistuslaukausta tai voittomaalikiilpailua suorittavan pelaajan maalivahtia häiritsevä teko aiheuttaa suorituksen päättymisen eikä maalia voida hyväksyä.
 - x. Jos katsoja häiritsee rangaistuslaukausta siten, että kenttäpelaaja ei pysty suorittamaan laukausta tai maalivahti suorittamaan torjuntatehtävänsä kunnolla, päätuomari määrää laukauksen uusittavaksi.
 - xi. Jos joukkue tekee ylivoimalla rangaistuslaukauksesta maalin, rangaistu kenttäpelaaja ei saa palata jälle.
 - xii. Rangaistuslaukauksessa pelikello näyttää sitä aikaa, kun peli katkaistiin. Sen suorituksen aikana pelikello ei käy.
 - xiii. Jos joukkue pelaa parhaillaan ilman maalivahtia (ts. joukkueella ei ole puettuna maalivahdin oikeuksin pelaavaa maalivahtia) ja vastajoukkueen hyväksi tuomitaan rangaistuslaukaus, joukkueen on nimettävä joku kenttäpelaajista maalivahdiksi ja tällä suodaan täydet maalivahdin oikeudet. Tämän kenttäpelaajan täytyy noudattaa samoja rangaistuslaukausta koskevia sääntöjä kuin tavallisen maalivahdinkin, mutta hänen ei kuitenkaan tarvitse pukea kaikkia maalivahdin varusteita. Rangaistuslaukauksen jälkeen pelaaja luokitellaan taas uudelleen kenttäpelaajaksi. Tämä tulkinta on voimassa ainoastaan rangaistuslaukauksen yhteydessä.

PELITILANNE 1: Jos rangaistuslaukauksen suorittajan maila rikkoutuu rangaistuslaukauksen aikana, on neljä mahdollista tuomiota:

1. Jos hän mailan rikkoutuessa tekee maalin, maali hyväksytään.
2. Jos hän epäonnistuu mailan rikkoutuessa suorituksessa, rangaistuslaukauksen suoritus katsotaan päättyneeksi.
3. Jos hän mailan rikkoutumisen jälkeen laukaisee ja tekee maalin, maalia ei hyväksytä.
4. Jos hänen mailansa rikkoutuu milloin tahansa ennen laukaisua, rangaistuslaukauksen suoritus katsotaan päättyneeksi.

SÄÄNTÖ 179 – TUOMITUT MAALIT

- i. Jotta päätuomari voi tuomita maalin ilman, että kiekko menee maaliin, puolustavan joukkueen maalivahti täytyy olla poissa jäältä vaihdettuna ylimääräiseen kenttäpelaajaan.
- ii. Maali tuomitaan, jos maalivahti on poistettu jäältä ja kiekko on kolmiulotteisen maalialueen sisällä ja puolustavan joukkueen kenttäpelaaja tarkoituksellisesti:
 1. sulkee, pitää kiinni tai haalii kiekon vartaloonsa;
 2. poimii kiekon käteensä;
 3. peittää kiekon kädellään.
- iii. Maali tuomitaan, jos maalivahti on poistettu jäältä ja läpiajossa olevaa vastustajan hyökkäävää kenttäpelaajaa rikotaan takaapäin estäen selkeä maalintekotilanne.
- iv. Maali tuomitaan, jos maalivahti on poistettu jäältä ja hänen joukkueensa kenttäpelaaja siirtää oman maalinsa pois paikaltaan, kun vastustajan hyökkäävä kenttäpelaaja on läpiajossa.
- v. Maali tuomitaan, jos maalivahti on poistettu jäältä ja hänen joukkueensa pelaaja tai joku toimihenkilö tulee sääntöjen vastaisesti jäälle pelaajapenkiltään tai mistä tahansa hallin osasta ja estää vastustajan läpiajossa olevaa hyökkäävää kenttäpelaajaa.
- vi. Maali tuomitaan, jos maalivahti on poistettu jäältä ja hänen joukkueensa pelaaja tai toimihenkilö pelaajapenkiltä tai rangaistusaitiosta estää mailalla, millä tahansa muulla esineellä tai millä vartalonsa osalla vastustajan puolustusalueen ulkopuolella olevan kiekon liikkeitä.

PELITILANNE 1: A-joukkue on vaihtanut maalivahtinsa ylimääräiseen kenttäpelaajaan ja A3 makaa maalialueellaan, jolloin hänen alleen ammutaan kiekko. Jos hän ei yritä millään tavoin peittää kiekkoa tai maata sen päällä tai haalia kiekkoa alleen, mutta kiekko peittyy hänen alleen, päätuomari ei tuomitse maalia, ellei A3 tarkoituksellisesti yrittänyt sulkea kiekkoa alleen.

SÄÄNTÖ 180 – TUOMITUT MAALIT / MAALIN EDUSTAN TÄYTTÄMINEN

- i. Kun maalivahti on vaihdettu jäältä pois ylimääräiseen kenttäpelaajaan ja tämän joukkueen pelaaja jättää jonkin esineen maalinsa eteen ja kiekko osuu tähän esineeseen estäen kiekon menemisen maaliin, tuomitaan maali.
- ii. Jos maalivahti jättää mailansa tai muun varusteensa tai kasaa lunta tai jonkin muun esineen maalinsa eteen ennen poistumistaan jäältä vaihtoa varten vaihtaakseen kenttäpelaajaa ja jokin tällainen esine estää kiekon menemisen maaliin, tuomitaan maali ei-rikkoneen joukkueen hyväksi.

OSA 12 – MAALIVAhteja KOSKEVAT SÄÄNNÖT

YLEISTÄ – Tämä osa sisältää kaikki maalivahteja koskevat säännöt ja määräykset. Kaikki maalivahtiin liittyvät maininnat koskevat yhtäläisesti varamaalivahteja.

SÄÄNTÖ 181 – MAALIVAHDIN LÄMMITTELY

- i. Sen jälkeen kun ottelun ensimmäinen aloitus on suoritettu, yhdellekään peliin myöhemmin tulevalle maalivahdille ei sallita lämmittelyä missään vaiheessa (katso poikkeus Säännöstä 202-vii).
- ii. Maalivahdilla tarkoitetaan ottelun aloittavan maalivahdin paluuta jälle missään vaiheessa, varamaalivahtia, kolmatta maalivahtia tai kenttäpelaajaa, joka puetaan maalivahdiksi ja pelaa maalivahtina.

SÄÄNTÖ 182 – MAALIVAHTI KAPTEENINA TAI VARAKAPTEENINA

- i. Maalivahti ei voi olla kapteeni tai varakapteeni ottelun aikana.

SÄÄNTÖ 183 – MAALIVAHDIN SUOJELU

- i. Missään vaiheessa ottelua ei ole hyväksyttävää kenttäpelaajan ottaa kontaktia vastustajan maalivahtiin. Tämän seurauksena maalivahdilta ei voida perustellusti vaatia, että hän olettaisi tulevansa taklatuksi. Kontakti, joko tahaton tai muunlainen, voi tapahtua mailalla tai vartalon millä tahansa osalla.
- ii. Rangaistus tuomitaan aina, kun kenttäpelaaja aiheuttaa tarpeettoman kontaktin vastustajan maalivahtiin. Tahaton kontakti sallitaan, kun maalivahti pelaa kiekkoa maalialueensa ulkopuolella edellyttäen, että kenttäpelaaja yrittää kohtuudella minimoida tai välttää tällaista kontaktia.
- iii. Jos hyökkävään joukkueen kenttäpelaajaa painetaan, työnnetään tai rikotaan vastustajan toimesta siten, että hän joutuu kontaktiin maalivahdin kanssa, tällaista tilannetta ei katsota hyökkävään kenttäpelaajan aiheuttamaksi edellyttäen, että hän on kohtuudella yrittänyt välttää kontaktin syntymistä maalivahdin kanssa.
- iv. Hyökkävä kenttäpelaaja ei saa tökkiä, sorkkia tai huitoa maalivahdin hanskaa, on hanska sitten torjunnan jälkeen jäässä tai ilmassa.
- v. Hyökkävä kenttäpelaaja ei saa iskeä maalivahdin mailaa millään tavoin pois maalivahdin kädestä.
- vi. Kun maalivahti suorittaa torjuntatehtävänsä, hänen mailansa katsotaan kuuluvan maalivahdin varusteisiin eikä sitä saa koukata, nostaa tai taklata millään tavoin, mikä estää maalivahdin torjuntakykyä. Kuitenkin, jos maalivahti käyttää mailaansa kenttäpelaajan tavoin pelatakseen kiekkoa, hänen mailaansa voidaan mailalla ottaa kontaktia (maila-maila kamppailu).
- vii. Maalivahti ei saa maalialueensa ulkopuolella estää hyökkävää kenttäpelaajaa, joka yrittää pelata kiekkoa tai taklata vastustajaa.

SÄÄNTÖ 184 – MAALIVAHTI JA MAALIALUE

YLEISTÄ – Maalivahdin kyky suoriutua torjuntatehtävästään perustuu hänen vapaaseen liikkumiseensa maalialueella. Vaikka hyökkävään kenttäpelaajan sallitaan luistella maalialueen läpi, hänen tekonsa riskinä on rangaistus tai maalin hylkäys. Lisäksi, kaikenlainen hyökkävään kenttäpelaajan kontakti maalivahtiin (joko suoraan tai välillisesti

työntämällä vastustajan maalivahdin päälle) lisää myös riskiä saada rangaistus tai aiheuttaa maalin hylkäys.

- i. Jos hyökkäävän joukkueen kenttäpelaaja seisoo maalialueella, peli katkaistaan ja seuraava aloitus suoritetaan lähimmästä puolueettoman alueen aloituspisteestä.
- ii. Hyökkäävän joukkueen kenttäpelaajalle, joka rikkoo maalivahtia, riippumatta maalivahdin mahdollisuuksista suoriutua torjuntatehtävästään tai siitä missä kiekkoa pelataan, häntä rangaistaan.
- iii. Jos maalivahti on maalialueensa ulkopuolella ja hyökkäävä kenttäpelaaja estää maalivahtia palaamasta takaisin maalialueelleen tai estää maalivahtia suorittamasta kunnolla torjuntatehtävänsä maalin syntyessä, ei maalia hyväksytä ja hyökkäävälle kenttäpelaajalle tuomitaan pieni rangaistus estämisestä.
- iv. Jos hyökkäävä kenttäpelaaja on maalialueella ja ottaa tahattoman kontaktin maalivahtiin häiriten maalivahdin kykyä suoriutua torjunnasta, kun kiekko menee maaliin, maalia ei hyväksytä eikä tilanteesta tuomita rangaistusta.

SÄÄNTÖ 185 – MAALIVAHTI JA MAALIALUE / MAALI HYVÄKSYTÄÄN

- i. Jos hyökkäävä kenttäpelaaja on maalialueella sillä hetkellä, kun kiekko ylittää maaliviivan tason eikä hän millään tavoin vaikuta maalivahdin kykyyn torjua kiekkoa tai suoriutua torjuntatehtävästään kunnolla, maali hyväksytään.
- ii. Jos puolustava kenttäpelaaja painaa, työntää tai rikkoo hyökkäävän joukkueen kenttäpelaajaa aiheuttaen tämän joutumisen maalialueelle, kun kiekko menee maaliin, maali hyväksytään, vaikka hyökkäävä kenttäpelaaja onkin kontaktissa maalivahtiin, ellei hyökkäävällä kenttäpelaajalla ollut riittävästi aikaa poistua maalialueelta.
- iii. Hyökkäävän joukkueen kenttäpelaajalle, joka tahattomasti osuu maalivahtiin maalialueen ulkopuolella, kun molemmat yrittävät saada kiekkoa hallintaansa, ei tuomita rangaistusta. Jos tilanteesta tehdään maali, se hyväksytään.
- iv. Hyökkäävä kenttäpelaaja asettuu maalialueen ulkopuolelle maalivahdin eteen peittäen maalivahdin näkökenttää, muttei ota fyysistä kontaktia maalivahtiin. Jos tilanteessa tehdään maali, se hyväksytään (ellei Sääntöä 150-iii rikota).

SÄÄNTÖ 186 – MAALIVAHTI JA MAALIALUE / MAALI HYLÄTÄÄN

- i. Jos hyökkäävä kenttäpelaaja ottaa kontaktin maalivahtiin maalialueella pelitilanteen aikana, hänelle tuomitaan pieni rangaistus estämisestä. Jos tilanteessa tehdään maali, sitä ei hyväksytä.
- ii. Hyökkäävän joukkueen kenttäpelaajalle, joka tarkoituksellisesti pelin aikana ottaa kontaktin maalivahtiin, tuomitaan pieni rangaistus estämisestä. Jos tilanteessa tehdään maali, sitä ei hyväksytä.
- iii. Jos pelitilanteen aikana hyökkäävä pelaaja jollain tavoin työntää vastustajaa, tämän seurauksena kyseinen vastustaja ajautuu kontaktiin oman maalivahtinsa kanssa ja jos samanaikaisesti pelitilanteessa tehdään maali, maalia ei hyväksytä.
- iv. Jos hyökkäävä kenttäpelaaja asettuu maalialueelle estäen maalivahdin näkökenttää, mutta hyökkäävä kenttäpelaaja ei ota fyysistä kontaktia maalivahtiin ja tilanteessa tehdään maali, sitä ei hyväksytä.
- v. Hyökkäävälle kenttäpelaajalle, joka ottaa muunlaisen kuin tahattoman kontaktin maalialueensa ulkopuolella olevaan maalivahtiin pelitilanteen aikana, tuomitaan pieni rangaistus estämisestä. Jos tilanteessa tehdään maali, sitä ei hyväksytä.

SÄÄNTÖ 187 – MAALIVAHDIN VARUSTEET / YLEISTÄ

Katso myös IIHF:n maalivahdin varusteiden mittausten määräykset

- i. Kaikki suojukset käsineitä, kasvosuojusta ja säärisuojuksia lukuun ottamatta on pidettävä kokonaan peliasun alla.
- ii. Maalivahdin säärisuojien mittauspyyntö voidaan esittää vain ensimmäisen tai toisen erätauon aikana tai kolmannen erän jälkeen, jos ottelu jatkuu jatkoajalla.
- iii. Luistimia ja mailaa lukuun ottamatta maalivahdin varusteet on suunniteltava pelkästään pään ja vartalon suojelemiseksi, ja ne eivät saa sisältää mitään vaatekappaleita tai laitteita, jotka antaisivat maalivahdille asiatonta hyötyä maalivahtityöskentelyssä tai ”tekisivät maalivahdista kookkaamman”.
- iv. Reisien etupuolelle ja housujen ulkopuolelle jatkuva maalivahdin vatsasuojus on kielletty.
- v. Graffitityyppiset kuviot, muodot, taideteokset, piirrookset tai sloganit, jotka ovat solvaavia tai rivoja ja joissa on kulttuurinen, rasistinen tai uskonnollinen viittaus, eivät ole sallittuja missään varusteissa.
- vi. Päätuomari voi vaatia maalivahtia poistamaan minkä tahansa vaarallisenä pitämänsä esineen. Jos tällaiset esineet ovat vaikeita poistaa, maalivahdin on teipattava ne tai pidettävä ne peliasun alla siten, etteivät ne enää ole vaaraksi. Tässä tilanteessa maalivahdin on poistuttava jäältä ja hänen joukkuettaan varoitetaan.
- vii. Säännön 187-vi toisesta rikkomisesta, päätuomari tuomitsee käytösrangaistus rikkoneelle maalivahdille

SÄÄNTÖ 188 – KILPIKÄSINE / MAALIVAHTI

- i. Kilpikäsineen on oltava suorakaiteen muotoinen.
- ii. Peukaloa ja rannetta suojaavan läpän täytyy olla kiinnitettynä kilpikäsineeseen ja mukailta peukalon ja ranteen muotoja.
- iii. Missään kohtaa kilpikäsineessä ei sallita kohotettuja taitteita/reunuksia.

SÄÄNTÖ 189 – RINTA- JA KÄSIVARSISUOJUS / MAALIVAHTI

- i. Mitään kohotettuja taitoksia ei sallita rintasuojuksen etu- tai sivureunoissa, käsivarsivarsien sisä- tai ulkolaidalla tai hartioiden poikki.
- ii. Kerrostumat kyynärpäähän kohdalla sallitaan suojauksen lisäämiseksi, mutta ei pysäytyspinta-alan lisäämiseksi.
- iii. Hartiasuojusten täytyy mukailla maalivahdin hartioiden/olkapäiden muotoa ilman, että niihin muodostuu ulokkeita tai laajentumia hartioiden ulkopuolelle tai yläpuolelle.
- iv. Kummallakaan puolella solisluun suojus ei saa muodostaa ulokkeita tai laajentumia maalivahdin hartioiden ulkopuolelle tai yläpuolelle tai kainaloon. Solisluun suojuksen ja rintasuojuksen väliin ei sallita täytteitä, jotka saattavat kohottaa solisluun suojusta.
- v. Jos maalivahdin kyykistyessä normaaliin torjunta-asentoon suojukset tai olkakuppi työntyy hartialinjan yläpuolelle, rintasuojus luokitellaan sääntöjen vastaiseksi.

SÄÄNTÖ 190 – KASVOSUOJUS / MAALIVAHTI

- i. Maalivahtien on käytettävä kasvosuojusta aina pelitilanteen aikana. Kasvosuojus on valmistettava siten, ettei kiekko mene sen läpi.



- ii. Kaikkien alle 18-vuotiaiden ikäluokan maalivahtien täytyy kilpailusta tai turnauksesta riippumatta käyttää rakenteeltaan sellaista kasvosuojusta, että kiekko eikä mailan lapa läpäise sen aukkoja.
- iii. Maalivahti voi käyttää kasvosuojusta, jonka värit ja malli eroavat kanssapelaajien käyttämästä.
- iv. Varamaalivahdin ei tarvitse pitää pääsuojusta ja kasvosuojusta, kun hän liikkuu kentän poikki palatakseen pelaajapenkille erätauon jälkeen.

SÄÄNTÖ 191 – POLVISUOJUS / MAALIVAHTI

- i. Polvisuojus täytyy pitää kiinnitettynä ja sen täytyy mahtua housujen reisisuojan alle.
- ii. Maalivahdin säärisuojuksen sisäpuolelle polven yläpuolelle kiinnitettyt läpät ovat kiellettyjä, jos niitä ei pidetä housujen reisisuojan alla.
- iii. Polven hihnapehmuste on suojus, joka erottaa polven sisäsyryn jäästä.
- iv. Polvisuojuksen nauha täytyy kiinnittää niin kireälle, ettei suojus peitä yhtään jalkojen välistä aluetta. Tämä mittaussnormi ei vaikuta polven hihnapehmusteen ja polven sisäsuojan väliseen pehmustukseen.
- v. Pitkittäiset poimut (punotut saumakohokkeet) eivät ole sallittuja.

SÄÄNTÖ 192 – KAULASUOJUS / MAALIVAHTI

- i. Kaikkien 18-vuotiaiden ja sitä nuorempien maalivahtien riippumatta siitä, mihin kilpailuun tai turnaukseen osallistuvat, täytyy käyttää kaulasuojusta.

SÄÄNTÖ 193 – SÄÄRISUOJAT / MAALIVAHTI

- i. Jään ja luistinten väliin jäävää aukkoa peittämään lisätty mikä tahansa materiaali säärisuojusten alaosassa on kielletty.
- ii. Graffitityyppiset kuvat, muodot, taideteokset, piirrookset tai sloganit, jotka ovat solvaavia tai rivoja ja joissa on kulttuurinen, rasistinen tai uskonnollinen viittaus, eivät ole sallittuja missään varusteissa. Säärisuojat saavat olla minkä ei-fluoresoivan värisiä tahansa.
- iii. Kaikki lisäkkeet, kuten muoviset siivekkeet, missä suojuksen kohdassa tahansa ovat kiellettyjä.

SÄÄNTÖ 194 – HOUSUT / MAALIVAHTI

- i. Maalivahdin housut valmistaa IIHF:n alihankkija IIHF:n määräysten mukaisesti. Näihin housuihin ei saa tehdä mitään muutoksia ilman IIHF:n edustajan suostumusta.
- ii. Housun lahkeisiin tai vyötärölle ei sallita mitään sisäisiä tai ulkoisia toppauksia lisäsuojauksen saamiseksi (ts. ei kohokkeita sisäpuolelle tai ulkopuolelle).
- iii. Jos maalivahti pitää kuorihousuja väljästi, jolloin hänen kyykistyessä jalkojen ja suojusten välinen rako peittyy, kuorihousut ovat tällöin sääntöjen vastaiset.
- iv. Housujen sisäpuolisten reisisuojusten täytyy seurata säären muotoja. Levymäiset reisisuojukset eivät ole sallittuja.

SÄÄNTÖ 195 – LUISTIMET / MAALIVAHTI

- i. Maalivahdin luistimissa täytyy kummankin kengän edessä olla ei-fluoresoiva, suojaava karkikuppi.
- ii. Luistimen terä ei saa olla pidempi kuin kenkä.
- iii. Kaikki kenkään lisätyt terät, ulokkeet tai ” helpottavat viritykset”, joilla parannetaan maalivahdin pitoa jään pintaan, eivät ole sallittuja.

SÄÄNTÖ 196 – MAILA / MAALIVAHTI

Katso myös Sääntö 39 - Teippi

- i. Maalivahdin mailat on valmistettava hyväksymistä materiaaleista. Niissä ei saa olla mitään ulokkeita ja kaikki kulmat täytyy olla viistettyjä.
- ii. Mailan varren pitää olla suora koko matkalta yläpäästä lavan tyveen.
- iii. Mailan varren yläpää täytyy peittää jonkinlaisella suojauksella. Jos metallisen varren yläpäähän tulppa on poistettu tai irtoaa, maila luokitellaan vaaralliseksi varusteeksi.
- iv. Onttovartisen mailan varren sisään ei saa lisätä mitään materiaalia, jolla muutetaan mailan painoa, koostumusta ja käyttäytymistä.
- v. Mailan minkä tahansa osan ympärille saa kietoa minkä väristä tarttuvaa ei-fluoresoivaa teippiä tahansa. Fluoresoivalla värillä maalatut mailat eivät ole sallittuja.
- vi. Maalivahdin mailan varren enimmäispituus on 163 cm varren päästä lappeen ja varren kulmaan mitattuna; enimmäisleveys on 3 cm; maksimi paksuus on 2,54 cm.
- vii. Varsi muodostuu kahdesta osasta. Varren alempi osa saa olla enintään 71 cm pitkä lavan kulmasta ylöspäin mitattuna ja enintään 9 cm leveä. Varren molempien osien täytyy olla suorina.
- viii. Lavan enimmäispituus on 39 cm varren kulmasta lappeen kärkeen lavan alareunaa pitkin mitattuna. Lavan enimmäiskorkeus on 9 cm paitsi kulmassa, missä korkeus saa olla 11,5 cm. Mailan lavan suurin kaarevuus saa olla 1,5 cm.

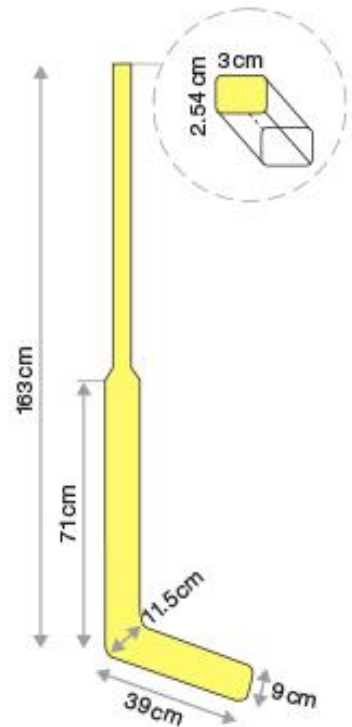

SÄÄNTÖ 197 – PELIPAITA / MAALIVAHTI

- i. Maalivahdin pelipaidat valmistaa IIHF:n alihankkija IIHF:n määräysten mukaisesti. Näihin paitoihin ei saa tehdä mitään muutoksia ilman IIHF:n edustajan suostumusta.
- ii. Pelipaidan ”kiristäminen/solmiminen” ranteiden kohdalta ei ole sallittua, jos silloin paitaan muodostuu ”torjuntapintoja”, kuten verkkovaikutuksen muodostuminen kainaloon.
- iii. Mitään muita kiristämisiä tai lisäkkeitä ei sallita missään kohtaa pelipaitaa, jos ne muodostavat ”torjuntapintoja”.
- iv. Paita on sääntöjen vastainen, jos se on pituudeltaan sellainen, että se peittää yhtään maalivahdin jalkojen välistä tilaa.
- v. Hihat eivät saa ylettyä kiinniottokäsineen tai kilpikäsineen sormien ylitse.

SÄÄNTÖ 198 – KAULASUOJUS / MAALIVAHTI

- i. Maalivahti voi kiinnittää kaulasuojuksen kasvosuojuksen leukaosaan. Se täytyy valmistaa sellaisesta materiaalista, joka ei aiheuta loukkaantumista.

SÄÄNTÖ 199 – PELIASUT / MAALIVAHTI

- i. Maalivahti voi käyttää kasvosuojusta, jonka väritys ja malli eroavat kanssapelaajien käyttämästä.
- ii. Maalivahti voi käyttää luistimia ja hanskoja, joiden väritys eroaa kanssapelaajien käyttämästä.

SÄÄNTÖ 200 – PELITILANNE / KIEKKO OSUU MAALIVAH DIN KASVOSUOJUKSEEN

- i. Jos maalivahdin kasvosuojukseen osuu pelitilanteessa kova laukaus, päätuomari voi katkaista pelin, ellei vastustajalla ei ole välitöntä maalintekotilannetta.
- ii. Jos maalivahdilta pelitilanteen aikana irtoaa kasvosuojus ja hänen joukkueellaan on kiekko hallussa, päätuomari katkaisee pelin välittömästi. Seuraava aloitus suoritetaan lähimmästä aloituspisteestä, missä kiekko oli katkaisuhetkellä.
- iii. Jos maalivahdilta pelitilanteen aikana irtoaa kasvosuojus ja vastajoukkueella on kiekko hallussa, päätuomari katkaisee pelin, ellei vastustajalla ei ole välitöntä maalintekotilannetta. Seuraava aloitus suoritetaan toisesta puolustavan joukkueen päätyalueen aloituspisteestä.
- iv. Jos maalivahdilta pelitilanteen aikana irtoaa kasvosuojus, ja kiekko menee maaliin ennen kuin päätuomari ehtii katkaista pelitilannetta, maali hyväksytään.
- v. Jos kiekko osuu maalivahdin kasvosuojukseen ja menee maaliin, maali hyväksytään.

SÄÄNTÖ 201 – KIEKON HEITTÄMINEN ETEENPÄIN / MAALIVAHTI

- i. Jos maalivahdillaan on kiekko hanskassaan ja hän asettaa sen eteensä jäälle ja pelaa kiekon mailallaan eteenpäin, luistimellaan tai jollain muulla vartalonsa kohdalla tai varusteella, rangaistusta ei tuomita.
- ii. Jos maalivahti heittää kiekon eteenpäin ja kanssapelaaja pelaa kiekkoa ensimmäisenä, päätuomari katkaisee pelin ja seuraava aloitus suoritetaan heittoa lähinnä olevasta rikkoneen joukkueen päätyalueen aloituspisteestä.
- iii. Jos maalivahti heittää kiekon eteenpäin ja vastustaja pelaa kiekkoa ensimmäisenä, pelitilanteen sallitaan jatkuu.

SÄÄNTÖ 202 – MAALIVAHTIEN VAIHTO

- i. Jos maalivahdin täytyy pelikatolla mennä pelaajapenkilleen mistä syystä tahansa, hänet täytyy vaihtaa, ellei kyseessä ole tekninen aikalisä tai joukkueaikalisa. Hän ei voi viivytellä peliä varusteiden säätämiseksi, korjaamiseksi tai vaihtamiseksi.
- ii. Jos maalivahdin maila on rikkoutunut tai hän haluaa vaihtaa mailansa jostakin syystä, hänen täytyy pysyä maalialueellaan ja pyytää kanssapelaajaansa suorittamaan mailan vaihto.
- iii. Jos maalivahdin vaihto suoritettiin pelikatolla tai aikalisällä, poisvaihdettu maalivahti ei voi palata peliin ennen kuin pelitilanne on jatkunut.

- iv. Jäällä oleva maalivahti ja varamaalivahti voidaan vaihtaa pelitilanteen aikana aivan samoin kuin kenttäpelaajatkin tekevät, mutta maalivahteja koskevat samat säännöt kuin kenttäpelaajia ”lentävässä vaihdossa”.
- v. Koskaan ei sallita lämmittelyä vaihdettavalle tai peliin tulevalle maalivahdille (katso Säännöstä 202-vii poikkeukset).
- vi. Jos maalivahti loukkaantuu tai sairastuu, hänen on oltava valmis jatkamaan peliä välittömästi jäällä tapahtuneen nopean lääkintätoimenpiteen jälkeen. Jos loukkaantuminen aiheuttaa tarpeetonta viivytystä, loukkaantuneen maalivahdin täytyy poistua jäältä ja hänet on korvattava varamaalivahdilla, tosin hän voi palata peliin takaisin milloin vain.
- vii. Jos ottelun aikana joukkueen kumpikaan maalivahti ei pysty pelaamaan, joukkueen sallitaan pukea kenttäpelaaja pelaajapenkiltä toimimaan maalivahtina. Hänellä on kymmenen minuuttia aikaa pukea varusteet ja valmistautua peliin, mutta jos hän on valmis ennen kymmenen minuutin päättymistä, hän saa käyttää jäljellä olevan ajan jäällä lämmittelemiseen.
- viii. Jos Säännön 202-vii tilanne tapahtuu, kummankaan varsinaisista maalivahdeista ei sallita palaavan otteluun.
- ix. Niissä IIHF:n kilpailuissa, joissa rekisteröidään kolme maalivahtia ja toinen kahdesta pöytäkirjaan merkitystä maalivahdista tulee pelikyvyttömäksi, sovelletaan IIHF:n ohjesääntöjä.

SÄÄNTÖ 203 – SÄÄNTÖJEN VASTAINEN VAIHTO / MAALIVAHTI

MÄÄRITELMÄ: Jäälle tulevan kenttäpelaajan täytyy odottaa niin kauan, kunnes maalivahti on 1,5 metrin päässä pelaajapenkistään.

- i. Jos maalivahti etenee kohti pelaajapenkkiään vaihtotarkoituksessa vaihto ylimääräiseen kenttäpelaajaan, mutta vaihto suoritetaan liian aikaisin, päätuomari katkaisee pelin, kun rikkonut joukkue saa kiekon hallintaansa.
- ii. Jos peli katkaistaan ei-rikkoneen joukkueen kenttäpuoliskolla, seuraava aloitus suoritetaan keskipisteestä.
- iii. Kun peli katkaistaan rikkoneen joukkueen kenttäpuoliskolla, seuraava aloitus suoritetaan lähimmästä sillä alueella olevasta aloituspisteestä, missä kiekko oli katkaisuhetkellä, jotta rikkonut joukkue ei saa alueellista etua.

SÄÄNTÖ 204 – ALOITUKSET / MAALIVAHTI

- i. Maalivahti ei voi olla aloittava pelaaja aloituksessa.

SÄÄNTÖ 205 – PITKÄ JA MAALIVAHTI

- i. Jos maalivahti poistuu maalialueeltaan tai on maalialueensa ulkopuolella, kun vastajoukkueelle käynnistyy pitkän tilanne ja maalivahti liikkuu kiekon suuntaan, pitkää ei tuomita, vaikka maalivahti palaisikin maalialueelleen.
- ii. Jos maalivahti on maalialueensa ulkopuolella, kun kiekko laukaistaan pitkäksi ja vastajoukkueelle käynnistyy pitkän tilanne, pitkän tilanne jatkuu, jos maalivahti liikkuu välittömästi takaisin maalialueelleen.
- iii. Jos maalivahti Säännön 205 ii -kohdan tilanteessa ei yritä välittömästi liikkua takaisin maalialueelleen, pitkää ei tuomita.

- iv. Jos maalivahti on pelitilanteen aikana menossa pelaajapenkille, kun vastajoukkueelle käynnistyy pitkän tilanne, pitkä tuomitaan, jos maalivahti ei yritä mitenkään pelata kiekkoa ja joko jatkaa kohti pelaajapenkkiä tai palaa suoraan maalialueelleen yrittämättä pelata kiekkoa.
- v. Jos maalivahti Säännön 205 iv -kohdan tilanteessa pelaa tai yrittää pelata kiekkoa, pitkää ei tuomita.

SÄÄNTÖ 206 – AIKALISÄ JA MAALIVAHTI

- i. Erän ollessa käynnissä maalivahdin sallitaan mennä pelaajapenkilleen ainoastaan jommankumman joukkueen ottamalla aikalisällä tai teknisellä aikalisällä.

SÄÄNTÖ 207 – MAALIVAHDIN RANGAISTUKSET / YLEISTÄ

- i. Maalivahdille, joka rikkoo hyökkävää kenttäpelaajaa, tuomitaan pieni rangaistus.
- ii. Maalivahti ei koskaan kärsi hänelle tai hänen joukkueelleen tuomittua rangaistusta tai rangaistuksia, jotka vaativat rangaistusaitioon menemisen.
- iii. Kaikki pienet lisärangaistukset, jotka tuomitaan maalivahdille samalla pelikatolla, kärsii vain yksi pelin katkaisuhetkellä jäällä ollut saman joukkueen kenttäpelaaja (edellyttäen, että tälle kenttäpelaajalle ei tuomita omia rangaistuksia).
- iv. Kenttäpelaaja, joka kärsii maalivahdin rangaistuksen, täytyy olla ollut jäällä, kun peli katkaistiin rangaistusten määräämiseksi.
- v. Ensimmäisestä maalivahdille tuomitusta käytösrangaistuksesta maalivahti jatkaa peliä. Tämän rangaistuksen kärsii jäällä pelin katkaisuhetkellä ollut saman joukkueen kenttäpelaaja (edellyttäen, että tälle kenttäpelaajalle ei tuomita omia rangaistuksia).
- vi. Toisesta maalivahdille tuomitusta käytösrangaistuksesta (joka automaattisesti muuttuu pelirangaistukseksi) maalivahti poistetaan ottelusta ja hänen tilalleen tulee varamaalivahti.
- vii. Isosta rangaistuksesta, pelirangaistuksesta tai ottelurangaistuksesta, maalivahti poistetaan jäältä ottelun loppuajaksi.
- viii. Maalivahdin rangaistuksissa ison tai ottelurangaistuksen kohdalla viiden minuutin rangaistuksen kärsii pelin katkaisuhetkellä jäällä ollut saman joukkueen kenttäpelaaja (edellyttäen, että tälle kenttäpelaajalle ei tuomita omia rangaistuksia).
- ix. Kaikissa tapauksissa, joissa maalivahti poistetaan ottelusta, varamaalivahti on ensimmäinen vaihtoehto hänen korvaamiseen ennen kuin joukkueella on oikeus pukea kenttäpelaaja maalivahdiksi.
- x. Kun maalivahdille tuomitaan useampi kuin yksi pieni tai iso rangaistus samalla pelikatolla, yhden pelin katkaisuhetkellä jäällä olleen valmentajan kapteenin välityksellä nimeämän kenttäpelaajan täytyy kärsiä nämä kaikki rangaistukset (edellyttäen, että tälle kenttäpelaajalle ei tuomita omia rangaistuksia).
- xi. Jos maalivahdille tuomitaan pieni rangaistus ja käytösrangaistus samaan aikaan, yksi pelin katkaisuhetkellä jäällä ollut kanssapelaaja kärsii pienen rangaistuksen ja toinen pelin katkaisuhetkellä jäällä ollut kanssapelaaja kärsii 12 minuuttia. Valmentaja valitsee nämä pelaajat kapteenin välityksellä.

PELITILANNE 1: Maalivahdille tuomitaan käytösrangaistus. Kun sijainen on kärsimässä tätä rangaistusta rangaistuspenkillä, maalivahdille tuomitaan toinen käytösrangaistus. Tämän seurauksena maalivahti poistetaan ottelusta, koska toinen käytösrangaistus muuttuu automaattiseksi pelirangaistukseksi. Rangaistuspenkillä käytösrangaistusta kärsivä sijainen voi poistua rangaistuspenkiltä.

PELITILANNE 2: Jos maalivahdin ollessa pelaajapenkillä (joko pelikatolla tai pelin käydessä) hänelle tuomitaan rangaistus, yhden pelin katkaisuhetkellä jäällä olleen kenttäpelaajan täytyy kärsiä tämä rangaistus. Valmentaja tai joukkueen toimihenkilö nimeää kapteenin välityksellä tämän kenttäpelaajan.

SÄÄNTÖ 208 – MAALIVAHDIN RANGAISTUKSET / KUVAAUS

- i. Maalivahdille voidaan tuomita kaikkia *Osa 10 – Rangaistusten kuvaukset* –kohdassa kuvattuja rangaistuksia. Lisäksi on erityisiä sääntöjä, jotka liittyvät hänen asemaan jäällä, hänen varusteisiinsa tai hänen rooliinsa ottelussa, kuten jäljempänä esitetään.

SÄÄNTÖ 209 – KESKIVIIVAN YLITYS / MAALIVAHTI

MÄÄRITELMÄ: Maalivahti ei saa missään vaiheessa osallistua pelitilanteeseen ylitettyään keskiviivan.

- i. Tämän säännön rikkomisesta tuomitaan pieni rangaistus.
- ii. Molempien luistinten täytyy olla keskiviivan ylitse, jotta rangaistus tuomitaan.
- iii. Maalivahdille, joka osallistuu joukkueen juhlintaan vastustajan kenttäpuoliskolla maalin jälkeen, tuomitaan pieni rangaistus.
- iv. Tappelua koskevat säännöt syrjäyttävät tämän säännön, jos maalivahti ylittää keskiviivan osallistuakseen yhteenottoon.

SÄÄNTÖ 210 – RIKKOUTUNUT MAILA / MAALIVAHTI

Katso myös Sääntö 120 iii (Rikkoutunut maila / Pelaaminen – korvaaminen) ja Sääntö 128 v (Vaarallinen varuste / Varusteen vaarallinen käyttäminen)

MÄÄRITELMÄ: Maila, joka ei ole täysin ehjä, jonka lapa tai varsi on katkennut tai joka ei ole enää kokonainen, pidetään rikkoutuneena ja täten sääntöjen vastaisena.

- i. Maalivahdin täytyy pudottaa rikkoutunut maila välittömästi. Jos hän pitää sitä pelitilanteen aikana, hänelle tuomitaan pieni rangaistus.
- ii. Maalivahti, jonka maila on rikkoutunut, ei saa vastaanottaa joko pelaajapenkiltä tai katsomosta jäälle heitettyä mailaa. Hän voi käyttää kanssapelaajan mailaa edellyttäen, että mailan luovutus suoritetaan kädestä käteen. Kanssapelaajalle, joka heittää, nakkaa, liu'uttaa tai ampuu mailaa hänelle, tuomitaan pieni rangaistus.
- iii. Maalivahdille, joka pelikatolla luistelee pelaajapenkilleen vaihtamaan mailaansa ja sitten palaa maalialueelle, tuomitaan pieni rangaistus. Kuitenkin jos maalivahti vaihdetaan varamaalivahtiin ennen kuin peli jatkuu, rangaistusta ei tuomita.
- iv. Maalivahti saa pelitilanteen aikana käydä pelaajapenkillä vaihtamassa mailansa.
- v. Maalivahti ei koskaan saa kaapata vastustajan mailaa: (1) jäällä olevan vastustajan kädestä tai jäälle pudonnutta mailaa, (2) pelaajapenkillä olevalta vastustajalta tai (3) vastustajan pelaajapenkin mailatelineestä. Tämän säännön minkälaisesta rikkomisesta tahansa tuomitaan pieni rangaistus.
- vi. Jos maalivahti, jonka maila on rikkoutunut, vastaanottaa pelin käydessä mailan rangaistusaitiossa olevalta kanssapelaajaltaan, mailan vastaanottavalle maalivahdille tuomitaan pieni rangaistus.
- vii. Maalivahti saa käyttää kenttäpelaajan mailaa (katso Sääntö 210 ii).
- viii. Maalivahti ei saa käyttää enempää kuin yhtä mailaa kerrallaan.

SÄÄNTÖ 211 – VAARALLINEN VARUSTE / MAALIVAHTI

MÄÄRITELMÄ: Maalivahdin varusteiden täytyy olla turvallisuusmääräysten mukaisia, laadultaan hyväksyttäviä ja toimintakunnossa ja ne on pidettävä kokonaan peliasun alla (paitsi käsineet, kasvosuojus ja säärisuojat).

- i. Päätuomari varoittaa joukkuetta ensimmäisellä kerralla, kun sen maalivahti osallistuu pelitilanteeseen sääntöjenvastaisella varusteella. Jos joukkueen kuka tahansa pelaaja ei noudata päätuomarin joukkueelle antamaa varoitusta säätää, vaihtaa tai kiinnittää mikä tahansa varuste päätuomarin ohjeiden mukaisesti, tuomitaan käytösrangaistus joukkueen seuraavalle pelaajalle, joka rikkoo vaarallisen varusteen sääntöä.
- ii. Jos maalivahdin varuste on mitattu erätauolla ja se on todettu laittomaksi ja maalivahdille tuomitaan pieni rangaistus, kuka tahansa kenttäpelaaja voi kärsiä rangaistuksen.

SÄÄNNÖT 212 - 217 – PELIN VIIVYTTÄMINEN / MAALIVAHTI

MÄÄRITELMÄ: Tarkoituksellinen tai tahaton teko, joka hidastaa peliä, aiheuttaa pelikatkon tai haittaa pelitilanteen käynnistämistä.

SÄÄNTÖ 212 – PELIN VIIVYTTÄMINEN / MAALIVAHTI – VARUSTEEN SÄÄTÄMINEN

- i. Maalivahdille, joka katkaisee pelitilanteen tai viivyttää pelin käynnistämistä korjatakseen tai säätääkseen varustetta, tuomitaan pieni rangaistus.

SÄÄNTÖ 213 – PELIN VIIVYTTÄMINEN / MAALIVAHTI – MAALIN SIIRTÄMINEN

- i. Maalivahdille, joka tahallisesti siirtää maalin paikaltaan, tuomitaan pieni rangaistus.
- ii. Jos maalivahti tahallisesti siirtää maalin paikaltaan ottelun varsinaisen peliajan kahden viimeisen peliminuutin aikana tai milloin tahansa jatkoajan aikana, päätuomari tuomitsee ei-rikkoneen joukkueen hyväksi rangaistuslaukauksen.
- iii. Jos maalivahti siirtää maalin paikaltaan rangaistuslaukauksen tai voittomaalikilpailun aikana, vastajoukkueen hyväksi tuomitaan maali, ellei Sääntöä 178 vii tai Sääntöä 178 viii sovelleta.

SÄÄNTÖ 214 – PELIN VIIVYTTÄMINEN / MAALIVAHTI – KIEKON SULKEMINEN LAITAA VASTEN

- i. Maalivahdille, joka pitää tai pelaa kiekkoa kiekon mailallaan, luistimillaan tai kehollaan laitaa vasten siten, että aiheuttaa pelikatkon, vaikka vastustaja häntä taklaisikin, tuomitaan pieni rangaistus.

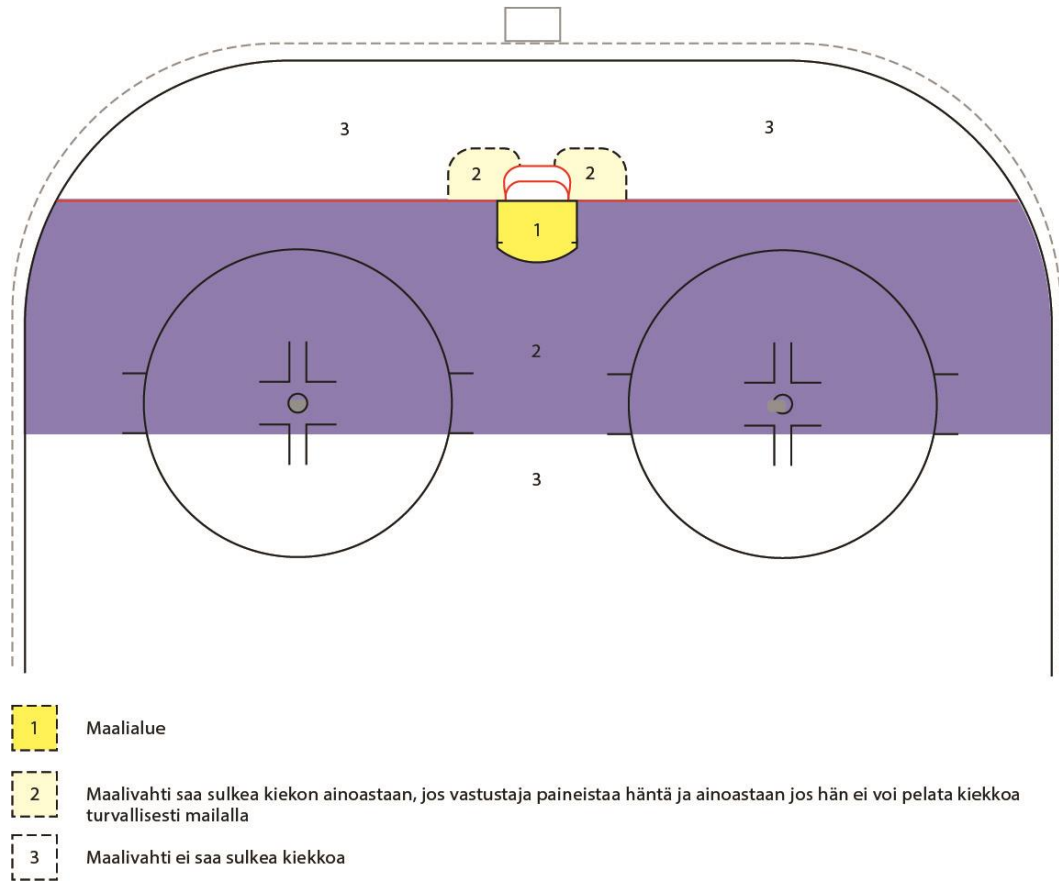

SÄÄNTÖ 215 – PELIN VIIVYTTÄMINEN / MAALIVAHTI – PELAAJAPENKILLE MENO PELIKATKOLLA

- Maalivahdille, joka menee pelaajapenkilleen pelikatkon aikana, ellei kyseessä ole tekninen aikalisä tai jommankumman joukkueen ottama aikalisä, tuomitaan pieni rangaistus paitsi, jos maalivahti vaihdetaan.

PELITILANNE 1: Jos maalivahti menee pelaajapenkkinsä luo juhliakseen maalia, hänen pitää joko vaihtaa tai hänelle tuomitaan pieni rangaistus pelin viivyttämisestä.

PELITILANNE 2: Siirretyn rangaistuksen aikana ei-rikkoneen joukkueen maalivahti luistelee kohti pelaajapenkkiään vaihtakseen ylimääräiseen kenttäpelaajaan, mutta ennen kuin hän ehtii pelaajapenkille, peli katkaistaan. Jos maalivahti jatkaa luistelua pelaajapenkkiä kohti, ensimmäisellä kerralla päätuomarin tulee varoittaa joukkuetta, mutta jos tämä tapahtuu toisen kerran, päätuomari tuomitsee pienen rangaistuksen pelin viivyttämisestä.

SÄÄNTÖ 216 – PELIN VIIVYTTÄMINEN / MAALIVAHTI – KASVOSUOJUKSEN POISTAMINEN

- Maalivahdille, joka tarkoituksellisesti poistaa kasvosuojuksensa pelitilanteen aikana pelikatkon aikaansaamiseksi, tuomitaan pieni rangaistus.

SÄÄNTÖ 217 – PELIN VIIVYTTÄMINEN / MAALIVAHTI – KIEKON LAUKAISEMINEN TAI HEITTÄMINEN PELIALUEEN ULKOPUOLELLE

- i. Maalivahdille, joka omalta puolustusalueeltaan laukaisee, heittää tai lyö kiekon pelitilanteessa suoraan ilman kimmoketta pelialueen ulkopuolelle (paitsi kohdasta, jossa ei suojalasia), tuomitaan pieni rangaistus. Määräävänä tekijänä on kiekon asema silloin, kun sitä pelattiin.
- ii. Maalivahtia ei rangaista, jos kiekko kimpoaa suojalasin ylitse torjunnan seurauksena, mutta jos maalivahti torjuu kiekon ja samassa yhteydessä lyö tai läimäyttää kiekon pelialueen ulkopuolelle, hänelle tuomitaan pieni rangaistus.
- iii. Maalivahdille, joka tahallisesti laukaisee kiekon missä tahansa jäällä pelialueen ulkopuolelle pelin käydessä tai pelikatolla, tuomitaan pieni rangaistus.

SÄÄNTÖ 218 – KIEKON PUDOTTAMINEN MAALIVERKOLLE / MAALIVAHTI

MÄÄRITELMÄ: Maalivahti ei saa pudottaa kiekkoa maalin katolle tai maaliverkolle aiheuttaakseen pelikatkon.

- i. Maalivahdille, joka tahallisesti pudottaa kiekon maalin katolle tai maaliverkolle aiheuttaakseen pelikatkon, tuomitaan pieni rangaistus.
- ii. Jos kiekko ponnahtaa maaliverkolle, maalivahdin sallitaan peittää kiekko hanskallaan estääkseen vastustajaa pelaamasta sitä.

SÄÄNTÖ 219 – TAPPELU / MAALIVAHTI

MÄÄRITELMÄ: Maalivahti useasti lyö vastustajaa pelitilanteessa, vihellyksen jälkeen tai milloin tahansa pelin aikana pitkittyneessä pelaajien yhteenotossa.

- i. Maalivahdille, joka kilpikäsineellään lyö vastustajaa pään, niskan tai kasvojen alueelle, tuomitaan ottelurangaistus.
- ii. Maalivahdille, joka poistaa kiinniottokäsineensä ja kilpikäsineensä ryhtyäkseen yhteenottoon vastustajan kanssa, tuomitaan käytösrankaus muiden mahdollisten rangaistusten lisäksi.
- iii. Maalivahdille, joka aloittaa tappelun tuomitaan ottelurangaistus.

SÄÄNTÖ 220 – KIEKON SULKEMINEN MAALIALUEELLA / MAALIVAHTI

MÄÄRITELMÄ: Maalivahti saa sulkea kiekon maalialueellaan niin kauan kuin vastustaja luo painetta. Jos häntä ei paineisteta ja hänellä on aikaa pelata kiekko turvallisesti kanssapelaajalleen, hänen täytyy näin tehdä.

- i. Ellei vastustaja paineista maalivahtia ja maalivahti pitää kiekon suljettuna yli kolme sekuntia, hänelle tuomitaan pieni rangaistus.
- ii. Maalivahdille, jota ei paineisteta ja joka saadakseen pelikatkon aikaan tahallisesti pudottaa kiekon suojuksiinsa, vartaloonsa tai varusteisiinsa, tuomitaan pieni rangaistus.

SÄÄNTÖ 221 – KIEKON SULKEMINEN MAALIALUEEN ULKOPUOLELLA / MAALIVAHTI

MÄÄRITELMÄ: Jos maalivahdin vartalo on maalialueen ulkopuolella, maalivahdin ei sallita tietyissä tilanteissa sulkea kiekkoa pelikatkon aikaansaamiseksi.

- i. Maalivahdille, jonka vartalo on kokonaan maalialueen ulkopuolella, ja kun kiekko on maaliviivan takana (ei maalin sisällä) tai kun kiekko on päätyalueen aloitusympyröiden uloimman ryhmitysviivan ulkopuolella (keskialueen suuntaan), pudottautuu kiekon päälle tai haalii kiekon vartaloonsa, pitää tai laittaa kiekon mitä tahansa maalin osaa tai laittaa vasten, tuomitaan pieni rangaistus, painesti vastustaja maalivahtia tai ei.
- ii. Maalivahdille, joka pudottautuu kiekon päälle tai haalii kiekon vartaloonsa, ja kun kiekko on maaliviivan ja päätyalueen aloitusympyröiden uloimman ryhmitysviivan välissä, tuomitaan pieni rangaistus, ellei vähintään yksi vastustaja paineista maalivahtia, eikä hän voi turvallisesti pelata kiekkoa mailallaan.

SÄÄNTÖ 222 – MAALINEDUSTAN TÄYTTÄMINEN / MAALIVAHTI

MÄÄRITELMÄ: Maalivahti ei saa jättää maalinsa edustalle mailaansa tai muuta varustetta tai kasata lunta tai muita esteitä, jotka saattavat estävät kiekon menon maaliin. Hänen tehtävänsä on pitää maalialueensa vapaana esteistä.

- i. Maalivahdille tuomitaan pieni rangaistus, jos hän jättää maalinsa edustalle mailansa tai muun varusteensa tai kasaa lunta tai muita esteitä ja jokin tällainen este estää kiekon menon maaliin, kun maalivahti on jäällä.
- ii. Jos maalivahti jättää mailansa tai muun varusteensa tai kasaa lunta tai jonkin muun esineen maalinsa eteen ja jokin tällainen esine estää kiekon menemisen maaliin, kun maalivahti on poissa jäältä, tuomitaan maali ei-rikkoneen joukkueen hyväksi.

SÄÄNTÖ 223 – POISTUMINEN MAALIALUEELTA PELAAJIEN YHTEENOTON AIKANA / MAALIVAHTI

MÄÄRITELMÄ: Maalivahdin täytyy pysyä maalialueellaan pelaajien yhteenoton aikana, ellei kyseinen yhteenotto tule hänen maalialueelle.

- i. Maalivahdille, joka poistuu maalialueensa välittömästi läheisyydestä osallistuakseen millään tavoin pelaajien yhteenottoon, tuomitaan pieni rangaistus.
- ii. Maalivahdille, joka on maalialueensa ulkopuolella (esim. pelatakseen kiekkoa maalin takana, siirtyäkseen pelaajapenkille) ja osallistuu pelaajien yhteenottoon, ei tuomita rangaistusta lähtemisestä maalialueeltaan, mutta hänelle voidaan tuomita kaikki muut rangaistukset toimistaan tässä yhteenotossa.
- iii. Jos pelaajien yhteenotto tapahtuu hänen maalialueellaan, maalivahti täytyy poistua maalialueeltaan, mutta häntä ei tästä rangaista. Lisäksi, jos tuomaristo määrää, hänen täytyy poistua maalialueeltaan tai luistella nurkkaan tai johonkin muuhun kohtaan puolustusalueellaan, mikä on lähinnä maalialuetta eikä ole osa pelaajien yhteenottoa.

PELITILANNE 1: Jos maalivahti poistuu maalinsa läheisyydestä kiistan aikana ja hän osallistuu ensimmäisenä pelaajana käynnissä olevaan tappeluun, hänelle tuomitaan pieni rangaistus (poistumista maalinsa läheisyydestä) ja pelirangaistus (osallistumisesta ensimmäisenä pelaaja käynnissä olevaan yhteenottoon).

PELITILANNE 2: Toisessa kenttäpäädyssä olevan pelaajien yhteenoton aikana, jos toisessa päädyssä oleva maalivahti päättää lähteä pelaajapenkkinsä luo jääden omalle kenttäpuoliskolleen, hänelle tuomitaan pieni rangaistus.

SÄÄNTÖ 224 – LIIAN MONTA PELAAJAA JÄÄLLÄ / MAALIVAHTI

MÄÄRITELMÄ: Maalivahti ei saa pelata kiekkoa tai pelata vastustajaa, kun hän on poistumassa jäältä, jos vaihtava pelaaja on jo tullut jäälle.

- i. Kaikki ”liian monta pelaajaa jäällä” säännöt koskevat yhtäläisesti maalivahtia kuin kenttäpelaajaankin (katso Sääntö 166).
- ii. Missään vaiheessa pelitilanteen aikana joukkueella ei sallita kahta maalivahtia jäällä paitsi silloin, kun joukkue vaihtaa ”lennossa” pelaavan maalivahdin toiseen maalivahtiin.

SÄÄNTÖ 225 – RANGAISTUSLAUKAUS / MAALIVAHDIN TEKEMÄT RIKKEET

- i. Jos maalivahti rikkoo läpiajossa olevaa hyökkävää kenttäpelaajaa, päätuomari tuomitsee rangaistuslaukauksen vastustajan hyväksi riippumatta siitä, tehdäänkö rike edestä tai takaa.
- ii. Jos maalivahti tarkoituksellisesti siirtää maalin paikaltaan varsinaisen pelaajan kahden viimeisen peliminuutin aikana tai milloin tahansa jatkoajan aikana, päätuomari tuomitsee rangaistuslaukauksen vastustajan hyväksi.
- iii. Jos maalivahti tahallisesti siirtää maalikehikon pois paikaltaan, kun vastustajan hyökkävä kenttäpelaaja on läpiajossa, päätuomari tuomitsee rikotun joukkueen hyväksi rangaistuslaukauksen.
- iv. Jos varamaalivahti tulee sääntöjen vastaisesti jäälle ja estää läpiajossa olevaa vastustajan kenttäpelaajaa, päätuomari tuomitsee ei-rikkoneen joukkueen hyväksi rangaistuslaukauksen. Jos tilanteesta tehdään maali ennen kuin peli katkaistaan, maali hyväksytään ja rangaistuslaukausta ei tuomita.
- v. Jos maalivahti poistaa kasv suojuksensa päästään vastustajan läpiajon aikana, päätuomari katkaisee pelin ja tuomitsee rangaistuslaukauksen vastustajan hyväksi.

SÄÄNTÖ 226 – TUOMITUT MAALIT / MAALIVAHDIN TEKEMÄT RIKKEET

Katso myös Sääntö 177 v (Toiminta rangaistuslaukauksessa / Laukauksen suoritus)

- i. Jos rangaistuslaukauksen aikana maalivahti siirtää tai poistaa maalikehikon paikaltaan, tuomitaan maali, ellei säännöissä toisin todeta (katso Säännöt 178 vii ja 178 viii).
- ii. Jos rangaistuslaukauksen aikana maalivahti poistaa kasv suojuksensa päästään, tuomitaan maali.
- iii. Jos rangaistuslaukauksen aikana maalivahti heittää mailansa kiekkoa tai laukaisijaa kohti, tuomitaan maali.

LIITE 1 – RANGAISTUKSET PELIKELLOSSA – ERITYISTILANTEET**MAALI TEHDÄÄN VAJAALUKUISTA JOUKKUETTA VASTAAN**

1. A-joukkue		B-joukkue	
A6 2min	3:00	B11 2 min	3:00
A9 2 min	3:30	B Maali	4:00

- Ajassa 3:00 ottelua jatketaan miehityksellä 4 – 4
- Ajassa 3:30 ottelua jatketaan miehityksellä 3 (A) – 4 (B)
- A9 palaa jäälle ajassa 4:00

2. A-joukkue		B-joukkue	
A6 2 min	3:30	B11 2 min	3:00
A9 2 min	4:00	B Maali	4:30

A6 palaa jäälle ajassa 4:30

3. A-joukkue		B-joukkue	
A6 2 min	3:00	B11 2 min	3:00
A9 5 min + PR	3:30	B Maali	4:00

- Ajassa 3:00 ottelua jatketaan miehityksellä 4 – 4
- Ajassa 3:30 ottelua jatketaan miehityksellä 3 (A) – 4 (B)
- A9 poistetaan ottelusta, joten A-joukkueen on laitettava rangaistusaitioon sijaiseksi kenttäpelaaja kärsimään 5 minuutin rangaistusta
- Kukaan kenttäpelaaja ei pääse jäälle ajassa 4:00

4. A-joukkue		B-joukkue	
A6 5 min + PR	3:00	B11 2 min	3:00
A9 2 min	3:30	B Maali	4:00

- Ajassa 3:00 ottelua jatketaan miehityksellä 4 – 4
- A6 poistetaan ottelusta, joten A-joukkueen on laitettava rangaistusaitioon sijaiseksi kenttäpelaaja kärsimään 5 minuutin rangaistusta
- Ajassa 3:30 ottelua jatketaan miehityksellä 3 (A) – 4 (B)
- A9 palaa jäälle ajassa 4:00

5. A-joukkue			B-joukkue	
A6 5 min + PR		3:00	B11 2 min	3:00
A9 2 min		3:00		
			B Maali	4:00

- Ajassa 3:00 ottelua jatketaan miehityksellä 4 (A) – 5 (B)
- A6 poistetaan ottelusta, joten A-joukkueen on laitettava rangaistusaitioon sijaiseksi kenttäpelaaja kärsimään 5 minuutin rangaistusta
- Kukaan kenttäpelaaja ei pääse jälle ajassa 4:00

6. A-joukkue			B-joukkue	
A6 2 + 5 min + PR		4:00		
A9 2 min		8:00		
			B Maali	9:15

- A6 poistetaan ottelusta, joten A-joukkueen on laitettava rangaistusaitioon sijaiseksi kenttäpelaaja kärsimään A6:n rangaistukset
- A9 palaa 9:15, koska A9:n pieni rangaistus on ensimmäinen (ts. "vanhin kellossa") kärsittävästä pienistä rangaistuksista.

7. A-joukkue			B-joukkue	
A6 2 + 5 min + PR		4:00		
A9 2 min		9:10		
			B Maali	9:15

- A6 poistetaan ottelusta, joten A-joukkueen on laitettava rangaistusaitioon sijaiseksi kenttäpelaaja kärsimään A6:n rangaistukset
- A6:n sijaisena oleva kenttäpelaaja palaa 9:15, koska A6:n pieni rangaistus on ensimmäinen (ts. "vanhin kellossa") kärsittävästä pienistä rangaistuksista.

8. A-joukkue			B-joukkue	
A7 5 min + PR		3:00		
A11 5 min + PR		3:10		
A12 2 min		4:00		
			B Maali	4:30

- A7 ja A11 poistetaan ottelusta, joten A-joukkueen on laitettava rangaistusaitioon sijaiseksi kenttäpelaajat kärsimään A7:n ja A11:sta 5 minuutin rangaistukset
- Kukaan ei pääse jälle, koska A12 ei kärsi pientä rangaistusta maalin syntyhetkellä

9. A-joukkue			B-joukkue	
A4 2 min		10:00		
A7 2 min		10:30		
A9 2 min		11:00	B8 2 min	11:00
			B Maali	12:10

- Ajassa 11:00 ottelua jatketaan miehityksellä 3 (A) – 5 (B), koska A9:n ja B8:n rangaistukset kumoavat toisensa (sovelletaan *samanaikaisten rangaistusten* -sääntöä).
- A4 palaa jälle ajassa 12:00 ja joukkueet pelaavat miehityksellä 4 (A) – 5 (B) ja tällöin A7:n pieni rangaistus on ainoa pelikellossa kärsittäväänä oleva rangaistus
- A7 palaa jälle ajassa 12:10

10. A-joukkue

A9	5 min + PR	3:00
A6	2 min	3:30

B-joukkue

B11	2 + 2 min	3:30
B	Maali	4:30

- A9 poistetaan ottelusta, joten A-joukkueen on laitettava rangaistusaitioon sijaiseksi kenttäpelaaja kärsimään 5 minuutin rangaistusta
- Ajassa 3:30 ottelua jatketaan miehityksellä 4 – 4
- Ajassa 3:30 A6:n pieneen rangaistukseen ja B11:n toiseen pieneen rangaistukseen sovelletaan *samanaikaisten rangaistusten* -sääntöä
- B-joukkueen on laitettava kenttäpelaaja sijaiseksi kärsimään B11:n normaalisti kärsittävää toista pientä rangaistusta
- Kukaan kenttäpelaaja ei pääse jälle ajassa 4:30
- B11 palaa jälle 7:30:n jälkeen ensimmäisellä pelikatolla

11. A-joukkue

A6	5 min + PR	3:00
A9	2 min	3:30

B-joukkue

B11	5 min + PR	3:30
B	Maali	4:00

- A6 ja B11 poistetaan ottelusta, joten A- ja B-joukkueen on laitettava rangaistusaitioon sijaiseksi kenttäpelaajat kärsimään A6:n ja B11:sta 5 minuutin rangaistukset
- Ajassa 3:30 ottelua jatketaan miehityksellä 3 (A) – 4 (B)
- A9:n pieneen rangaistukseen ja B11:n isoon rangaistukseen ei sovelleta *samanaikaisten rangaistusten* -sääntöä
- A9 palaa jälle maalista 4:00

12. A-joukkue

A7	2 + 2 min	12:00
A9	2 min	13:15

B-joukkue

B3	2 min	12:00
B	Maali	13:30

- Ajassa 12:00 A-joukkueen on laitettava kenttäpelaaja sijaiseksi kärsimään A7:n normaalisti kärsittävää yhtä pientä rangaistusta
- A7:n toiseen pieneen rangaistukseen ja B3:n pieneen rangaistukseen sovelletaan *samanaikaisten rangaistusten* -sääntöä
- B-joukkueen maalista ajassa 13:30 A7:n sijainen palaa jälle
- A7 palaa jälle 15:30:n jälkeen ensimmäisellä pelikatolla

13. A-joukkue

A7	2 min	3:30
A	Maali	4:00

B-joukkue

B11	2 min	3:30
B14	5 min + PR	3:30
B19	2 min	3:30

- B14 poistetaan ottelusta, joten B-joukkueen on laitettava rangaistusaitioon kenttäpelaaja sijaiseksi kärsimään 5 minuutin rangaistusta
- Ajassa 3:30 ottelua jatketaan miehityksellä 5 (A) – 3 (B), koska A7:n pieneen rangaistukseen ja B19:n tai B11:n pieneen rangaistukseen (kapteenin valinta) sovelletaan *samanaikaisten rangaistusten* -sääntöä
- Ajassa 4:00 joko B19 tai B11 palaa jälle (kumpi kärsii pientä rangaistusta kapteenin alkuperäisen valinnan mukaisesti)

14. A-joukkue

A6 5 min + PR 3:00
 A9 2 min 3:30

B-joukkue

B11 2 min 3:30
 B Maali 4:00

- A6 poistetaan ottelusta, joten A-joukkueen on laitettava rangaistusaitioon kenttäpelaaja sijaiseksi kärsimään 5 minuutin rangaistusta
- Ajassa 3:30 ottelua jatketaan miehityksellä 4 (A) – 5 (B)
- A9:n ja B11:sta pieneen rangaistukseen sovelletaan *samanaikaisten rangaistusten* -sääntöä
- Kukaan kenttäpelaaja ei pääse jälle ajassa 4:00, koska A6:n sijainen kärsii isoa rangaistusta
- A9 ja B11 palaa jälle 5:30:n jälkeen ensimmäisellä pelikatolla

15. A-joukkue

A8 2 + 2 min 3:00
 A9 2 min 4:00

B-joukkue

B Maali 4:30
 B Maali 5:30

- Ajassa 4:30 A8:n ensimmäinen pieni rangaistus päättyy maalista ja ottelua jatketaan miehityksellä 3 (A) – 5 (B)
- Ajassa 5:30 A9:n pieni rangaistus päättyy maalista ja ottelua jatketaan miehityksellä 4 (A) – 5 (B)

MAALI TEHDÄÄN SIIRRETYN RANGAISTUKSEN AIKANA**1. A-joukkue**

A15 2 min 3:00
 A23 2 + 2 min
 (siirretty rangaistus 3:00 jälkeen)

B-joukkue

B Maali 4:00

- A15 palaa jälle ajassa 4:00
- A23:n kaksinkertainen pieni rangaistus tuomitaan ajassa 4:00

2. A-joukkue

A15 2 min 3:00
 A23 2 min
 (siirretty rangaistus 3:30 jälkeen)

B-joukkue

B12 2 min 3:30
 B Maali 4:10

- Kukaan kenttäpelaaja ei palaa jälle ajassa 4:10
- Maali poistaa A23:n siirretyn rangaistusvihellyksen, koska A-joukkue ei ole vajaalukuinen maalin syntyessä

3. A-joukkue		B-joukkue	
A15 2 min	3:00	B12 2 min	3:30
A23 2 min	4:00	B Maali	4:30
- A15 rangaistus päättyy maalista (hänellä on vähiten pientä rangaistustaan kärsittävä kellossa)			

4. A-joukkue		B-joukkue	
A15 5 min + PR	3:00	B12 2 min	4:00
A23 2 min	3:30	B Maali	4:30
- A23 rangaistus päättyy 4:30, koska joukkue on vajaalukuinen pienen rangaistuksen takia			

5. A-joukkue		B-joukkue	
A15 2 min	3:00	B12 2 min	3:00
A23 2 min	3:15	B Maali	4:30
- A23 rangaistus päättyy 4:30 , koska joukkue on vajaalukuinen A23:n pienen rangaistuksen takia			

6. A-joukkue		B-joukkue	
A15 2 min	3:00	B12 2 min	3:30
A23 2 min	4:00	B3 2 min (siirretty rangaistus 4:00 jälkeen)	
A Maali	4:30		
- B3:n siirrettyä rangaistusvihellystä ei tuomita maalin takia, koska B12 rangaistus ei tee B-joukkueesta vajaalukuista			

7. A-joukkue		B-joukkue	
A15 2 min	3:00	B12 2 min	3:30
A23 2 min	4:00		
A6 2 min (siirretty rangaistus 4:00 jälkeen)		B Maali	4:30
- A15 rangaistus päättyy ajassa 4:30			
- A6:n siirretty rangaistus alkaa ajassa 4:30			

8. A-joukkue		B-joukkue	
A15 2 min	3:00	B12 2 min	3:30
A23 2 min	4:00	B Maali	5:00

- A15 palaa jälle, koska hänen pieni rangaistus päättyi ajassa 5:00
- Joukkueet ovat tasalukuiset maalin syntyhetkellä

9. A-joukkue		B-joukkue	
A15 2 min	3:00	B12 2 min	4:00
A23 2 min	3:30	B Maali	4:30

- A15 palaa jälle ajassa 4:30

10. A-joukkue		B-joukkue	
A15 2 min	3:30	B12 2 min	3:00
A23 5 min + PR	4:00	B Maali	4:30

- A15 palaa jälle ajassa 4:30

11. A-joukkue		B-joukkue	
A15 5 min + PR	3:00	B12 5 min + PR	3:30
A23 2 min	4:00	B Maali	4:30

- A23 palaa jälle ajassa 4:30, koska A-joukkue on vajaalukuinen pienen rangaistuksen takia

12. A-joukkue		B-joukkue	
A15 2 min	3:00	B12 2 min	3:00
A23 5 min + PR	3:30		
A6 2 min (siirretty rangaistus 3:30 jälkeen)		B Maali	4:30

- A6:n rangaistusta ei tuominta (ellei kyseessä ole iso rangaistus tai ottelurangaistus), koska A-joukkue ei ole vajaalukuinen pienen rangaistuksen takia

SAMANAIKAISET RANGAISTUKSET

1. A-joukkue			B-joukkue	
A6 2 min	3:00		B11 2 min	3:00

- Ajassa 3:00 ottelua jatketaan miehityksellä 4 – 4

2. A-joukkue			B-joukkue	
A6 2 + 2 min	3:00		B11 2 min	3:00

- Ajassa 3:00 ottelua jatketaan miehityksellä 4 (A) – 5 (B), koska B11:n pieneen rangaistukseen ja A6:n toiseen pieneen rangaistukseen sovelletaan *samanaikaisten rangaistusten* -sääntöä
- A-joukkueen on laitettava rangaistusaitioon kenttäpelaaja sijaiseksi kärsimään A6:n normaalisti kärsittävää toista pientä rangaistusta

3. A-joukkue			B-joukkue	
A6 2 min	3:00			
A9 2 min	3:30		B11 2 min	3:30

- Ajassa 3:30 ottelua jatketaan miehityksellä 4 (A) – 5 (B), koska A9:n pieneen rangaistukseen ja B11:n pieneen rangaistukseen sovelletaan *samanaikaisten rangaistusten* -sääntöä

4. A-joukkue			B-joukkue	
A6 2 min	3:00			
A9 2 min	3:30		B11 2 min	3:30
A7 2 min	3:30			

- Ajassa 3:30 ottelua jatketaan miehityksellä 3 (A) – 5 (B), koska B11:n pieneen rangaistukseen ja A7:n tai A9:n pieneen rangaistukseen (kapteenin valinta) sovelletaan *samanaikaisten rangaistusten* -sääntöä

5. A-joukkue			B-joukkue	
A6 2 min	3:00			
A9 2 min	3:15		B12 2 + 10 min	3:15

- Ajassa 3:15 ottelua jatketaan miehityksellä 4 (A) – 5 (B), koska A9:n pieneen rangaistukseen ja B12:n pieneen rangaistukseen ja sovelletaan *samanaikaisten rangaistusten* -sääntöä

6. A-joukkue			B-joukkue	
A6 2 min	3:00			
A9 2 + 2 min	4:00		B12 2 + 2 min	4:00

- Ajassa 4:00 ottelua jatketaan miehityksellä 4 (A) – 5 (B), koska A9:n kaksinkertaiseen pieneen rangaistukseen ja B12:n kaksinkertaiseen pieneen rangaistukseen sovelletaan *samanaikaisten rangaistusten* -sääntöä

7. A-joukkue			B-joukkue	
A6 2 min		3:00	B11 2 min	3:00
A9 2 min		3:00		

- Ajassa 3:00 ottelua jatketaan miehityksellä 4 (A) – 5 (B), koska B11:n pieneen rangaistukseen ja A6:n tai A9:n pieneen rangaistukseen (kapteenin valinta) sovelletaan *samanaikaisten rangaistusten* -sääntöä

8. A-joukkue			B-joukkue	
A6 2 min		3:00	B11 2 + 2 min	3:30
A9 2 min		3:30		

- Ajassa 4:00 ottelua jatketaan miehityksellä 4 – 4, koska A9:n pieneen rangaistukseen ja B11:n toiseen pieneen rangaistukseen sovelletaan *samanaikaisten rangaistusten* -sääntöä
- B-joukkueen on laitettava rangaistusaitioon kenttäpelaaja sijaiseksi kärsimään B11 normaalisti kärsittävää toista pientä rangaistusta

9. A-joukkue			B-joukkue	
A6 2 + 10 min		3:00	B11 2 + 10 min	3:00

- Ajassa 3:00 ottelua jatketaan miehityksellä 4 – 4
- A- ja B-joukkueen on laitettava rangaistusaitioon kenttäpelaaja sijaiseksi kärsimään pieniä rangaistuksia ja sijaiset palaavan jäälle ajassa 5:00
- A6 ja B11 palaavat jäälle 15:00:n jälkeen ensimmäisellä pelikatolla

10. A-joukkue			B-joukkue	
A6 2 min		9:00	B4 2 min	9:20
A9 2 min		9:20	B7 2 min	9:20
A8 2 min		9:20		

- Ajassa 9:20 ottelua jatketaan miehityksellä 4 (A) – 5 (B), koska A9:n, A8:n, B4:n ja B7:n pieniin rangaistuksiin sovelletaan *samanaikaisten rangaistusten* -sääntöä

11. A-joukkue			B-joukkue	
A6 2 + 2 min		3:00	B11 2 + 2 min	3:00
A9 2 + 2 min		3:00		

- Ajassa 3:00 ottelua jatketaan miehityksellä 4 (A) – 5 (B), koska B11:n kaksinkertaiseen pieneen rangaistukseen ja A6:n tai A9:n kaksinkertaiseen pieneen rangaistukseen (kapteenin valinta) sovelletaan *samanaikaisten rangaistusten* -sääntöä

12. A-joukkue			B-joukkue	
A6 2 min		3:00	B11 2 + 2 min	3:00
A9 2 + 2 min		3:00		

- Ajassa 3:00 ottelua jatketaan miehityksellä 4 (A) – 5 (B), koska A9:n kaksinkertaiseen pieneen rangaistukseen ja B11:n kaksinkertaiseen pieneen rangaistukseen sovelletaan *samanaikaisten rangaistusten* -sääntöä

13. A-joukkue

A6	2 min	3:00
A9	2 min	3:00
A7	2 + 2 min	3:00

B-joukkue

B11	2 + 2 min	3:00
B12	2 min	3:00

- Ajassa 3:00 ottelua jatketaan miehityksellä 4 (A) – 5 (B), koska A7:n kaksinkertaiseen pieneen rangaistukseen ja B11:n kaksinkertaiseen pieneen rangaistukseen sovelletaan *samanaikaisten rangaistusten* -sääntöä sekä B12:n pieneen rangaistukseen ja A6:n tai A9:n pieneen rangaistukseen (kapteenin valinta) sovelletaan *samanaikaisten rangaistusten* -sääntöä

14. A-joukkue

A6	2 min	3:00
A9	2 + 2 min	3:00
A7	2 + 2 min	3:00

B-joukkue

B11	2 + 2 + 2min	3:00
B12	2 min	3:00

- Ajassa 3:00 ottelua jatketaan miehityksellä 4 (A) – 5 (B), koska B11:n ja B12:n pieniin rangaistuksiin sekä A7:n ja A9:n pieniin rangaistuksiin sovelletaan *samanaikaisten rangaistusten* -sääntöä

15. A-joukkue

A6	2 min	3:00
A9	2 + 2 + 2 min	3:00
A7	2 min	3:00

B-joukkue

B11	2 + 2min	3:00
B12	2 + 2 min	3:00

- Ajassa 3:00 ottelua jatketaan miehityksellä 4 (A) – 5 (B), koska B11:n ja B12:n pieniin rangaistuksiin sekä A9:n ja joko A6:n tai A7:n pieniin rangaistuksiin (kapteenin valinta) sovelletaan *samanaikaisten rangaistusten* -sääntöä

16. A-joukkue

A6	2 min	3:00
A9	2 + 2 min	3:00
A7	2 + 2 min	3:00

B-joukkue

B11	2 + 2 + 2 min	3:00
B12	2 + 2 min	3:00

- Ajassa 3:00 ottelua jatketaan miehityksellä 5 – 5, koska kaikkiin pieniin rangaistuksiin sovelletaan *samanaikaisten rangaistusten* -sääntöä (A-joukkueella 5 pientä rangaistusta ja B-joukkueella 5 pientä rangaistusta)

17. A-joukkue

A6	2 min	3:00
A3	2 + 2 min	3:00
A5	2 min	3:00

B-joukkue

B8	2 min	3:00
B9	2 min	3:00
B7	2 min	3:00

- Ajassa 3:00 ottelua jatketaan miehityksellä 4 (A) – 5 (B), koska B-joukkueen kaikkiin kolmeen pieneen rangaistukseen ja A3:n kaksinkertaiseen pieneen rangaistukseen sekä A6:n tai A5:n pieneen rangaistukseen (kapteenin valinta) sovelletaan *samanaikaisten rangaistusten* -sääntöä

18. A-joukkue			B-joukkue		
A5	2 min	3:00	B8	2 min	3:00
A6	2 + 2 min	3:00	B9	2 min	3:00
A7	2 min	3:00			

- Ajassa 3:00 ottelua jatketaan miehityksellä 4 (A) – 5 (B), koska A5:n ja A7:n pieniin rangaistuksiin sekä B8:n ja B9:n pieniin rangaistuksiin sovelletaan *samanaikaisten rangaistusten* -sääntöä

19. A-joukkue			B-joukkue		
A5	2 + 2 min	3:00	B8	2 + 2 min	3:00
A6	2 min	3:00	B9	2 + 2 min	3:00
A7	2 + 2 + 2 min	3:00			

- Ajassa 3:00 ottelua jatketaan miehityksellä 4 (A) – 5 (B), koska B8:n ja B9:n pieniin rangaistuksiin sekä A6:n ja A7:n pieniin rangaistuksiin sovelletaan *samanaikaisten rangaistusten* -sääntöä

20. A-joukkue			B-joukkue		
A6	2 min	3:00	B11	2 + 2 min	3:00
A9	2 min	3:00			

- Ajassa 3:00 ottelua jatketaan miehityksellä 5 – 5, koska B11:n kaksinkertaiseen pieneen rangaistukseen sekä A6:n ja A9:n pieniin rangaistuksiin sovelletaan *samanaikaisten rangaistusten* -sääntöä

21. A-joukkue			B-joukkue		
A6	2 min	3:00	B8	2 min	3:00
A9	2 min	3:00	B7	2 min	3:00

- Ajassa 3:00 ottelua jatketaan miehityksellä 5 – 5, koska kaikkiin neljään pieneen rangaistukseen sovelletaan *samanaikaisten rangaistusten* -sääntöä

22. A-joukkue			B-joukkue		
A6	2 + 2min	3:00	B8	2 + 2 min	3:00

- Ajassa 3:00 ottelua jatketaan miehityksellä 5 – 5, koska kaikkiin neljään pieneen rangaistukseen sovelletaan *samanaikaisten rangaistusten* -sääntöä

23. A-joukkue			B-joukkue		
A6	2 + 10 min	3:00	B11	2 min	3:00
A9	2 + 2 min	3:00			

- Ajassa 3:00 ottelua jatketaan miehityksellä 4 (A) – 5 (B), koska A6:n pieneen rangaistukseen ja B11:n pieneen rangaistukseen sovelletaan *samanaikaisten rangaistusten* -sääntöä
- A-joukkue pelaa vajaalukuisena neljä minuuttia (A9:n 2+2 min)
- A9 palaa jälle 7:00
- A6 palaa jälle 15:00:n jälkeen ensimmäisellä pelikatolla ja B11 palaa jälle 5:00:n jälkeen ensimmäisellä pelikatolla

24. A-joukkue			B-joukkue	
A6 rangaistuslaukaus	3:00		B11 2 min	3:00
A9 2 min	3:00			
- Ajassa 3:00 ottelua jatketaan miehityksellä 4 – 4				

25. A-joukkue			B-joukkue	
A15 2 min	4:00		B10 2 min	4:20
A18 2 min	4:30		B21 2 min	5:00
A77 2 + 2 min	5:00			
- Ajassa 4:20 ottelua jatketaan miehityksellä 4 – 4				
- Ajassa 4:30 ottelua jatketaan miehityksellä 3 (A) – 4 (B)				
- Ajassa 5:00 ottelua jatketaan miehityksellä 3 (A) – 4 (B)				
- Ajassa 5:00 B21:n pieneen rangaistukseen ja A77:n n toiseen pieneen rangaistukseen sovelletaan <i>samanaikaisten rangaistusten</i> -sääntöä				
- A-joukkueen täytyy laittaa kenttäpelaaja sijaiseksi kärsimään A77:n toinen pieni rangaistus				
- Ajassa 6:00 alkaa A77:n sijaiskärsijän rangaistus, mutta A15 täytyy jäädä rangaistuspenkille rangaistuksensa päättymistä seuraavaan pelikatsoon asti ja joukkueet jatkavat miehityksellä 3 (A) – 4 (B)				
- A77 palaa jäälle 10:00:n jälkeen ensimmäisellä pelikatolla				
- B21 palaa jäälle 7:00:n jälkeen ensimmäisellä pelikatolla				

26. A-joukkue			B-joukkue	
A6 2 min	3:00		B9 2 min + PR	3:30
A7 2 min	3:30			
- Ajassa 3:00 ottelua jatketaan miehityksellä 4 (A) – 5 (B)				
- Ajassa 3:30 ottelua jatketaan miehityksellä 4 (A) – 5 (B)				
- B9 poistetaan ottelusta, mutta B9:n tilalle ei tarvita sijaiskärsijää, koska A7:n ja B9:n pieniin rangaistuksiin sovelletaan <i>samanaikaisten rangaistusten</i> -sääntöä				

SAMANAIKAISET ISOT RANGAISTUKSET

1. A-joukkue			B-joukkue	
A3 5 min + PR	3:00		B8 5 min + PR	3:00
- Ajassa 3:00 ottelua jatketaan miehityksellä 5 – 5				
- Joukkueiden ei tarvitse laittaa sijaiskärsijää rangaistusaitioon, koska A3 ja B8 poistetaan ottelusta ja kahteen isoon rangaistukseen sovelletaan <i>samanaikaisten rangaistusten</i> -sääntöä				

2. A-joukkue			B-joukkue	
A1 (maalivahti)			B8	
5 min + PR	3:00		5 min + PR	3:00

- Ajassa 3:00 ottelua jatketaan miehityksellä 5 – 5
- Joukkueiden ei tarvitse laittaa sijaiskärsijää rangaistusaitioon, koska A1 ja B8 poistetaan ottelusta ja kahteen isoon rangaistukseen sovelletaan *samanaikaisten rangaistusten -sääntöä*

SAMANAIKAISET ISOT JA PIENET RANGAISTUKSET

1. A-joukkue			B-joukkue	
A6 2 min	3:00			
A9 5 min + PR	3:30	B14	5 min + PR	3:30

- Ajassa 3:30 ottelua jatketaan miehityksellä 4 (A) – 5 (B), koska A9:n isoon rangaistukseen (+ pelirangaistukseen) ja B14:n isoon rangaistukseen (+pelirangaistukseen) sovelletaan *samanaikaisten rangaistusten -sääntöä*
- Joukkueiden ei tarvitse laittaa sijaiskärsijää rangaistusaitioon, koska A9 ja B14 poistetaan ottelusta ja heidän rangaistuksiin sovelletaan *samanaikaisten rangaistusten -sääntöä*

2. A-joukkue			B-joukkue	
A6 2 min	3:00			
A7 2 + 5 min + PR	4:00	B19	2 + 5 min + PR	4:00

- Ajassa 4:00 ottelua jatketaan miehityksellä 4 (A) – 5 (B), koska A7:n pieneen ja isoon rangaistukseen (+ pelirangaistukseen) ja B19:n pieneen ja isoon rangaistukseen (+pelirangaistukseen) sovelletaan *samanaikaisten rangaistusten -sääntöä*
- Joukkueiden ei tarvitse laittaa sijaiskärsijää rangaistusaitioon, koska A7 ja B19 poistetaan ottelusta ja heidän rangaistuksiin sovelletaan *samanaikaisten rangaistusten -sääntöä*

3. A-joukkue			B-joukkue	
A6 2 min	3:00			
A5 2 min	4:00	B11	2 min	4:00
A7 5 min + PR	4:00	B19	5 min + PR	4:00

- Ajassa 4:00 ottelua jatketaan miehityksellä 4 (A) – 5 (B), koska A5:n pieneen rangaistukseen ja B11:n pieneen rangaistukseen sekä A7:n isoon rangaistukseen (+ pelirangaistukseen) ja B19:n isoon rangaistukseen (+pelirangaistukseen) sovelletaan *samanaikaisten rangaistusten -sääntöä*
- Joukkueiden ei tarvitse laittaa sijaiskärsijää rangaistusaitioon, koska A7 ja B19 poistetaan ottelusta ja heidän rangaistuksiin sovelletaan *samanaikaisten rangaistusten -sääntöä*

- | | | | |
|---------------------|------|-------------------|------|
| 4. A-joukkue | | B-joukkue | |
| A3 2 + 2 min | 3:00 | B8 2 + 5 min + PR | 3:00 |
- Ajassa 3:00 ottelua jatketaan miehityksellä 4 – 4 (kummankin pelaajan yhteen pieneen rangaistukseen sovelletaan *samanaikaisten rangaistusten* -sääntöä)
 - A3:n sijaisena oleva kenttäpelaaja palaa jälle ajassa 5:00
 - B8:n poistetaan ottelusta ja hänen sijaisena oleva kenttäpelaaja palaa jälle ajassa 8:00

- | | | | |
|---------------------|------|-------------------|------|
| 5. A-joukkue | | B-joukkue | |
| A3 2 + 2 min | 3:00 | B8 2 + 5 min + PR | 3:00 |
| A5 2 min | 3:00 | B9 5 min + PR | 3:00 |
| A7 5 min + PR | 3:00 | | |
- Ajassa 3:00 ottelua jatketaan miehityksellä 4 – 4 (A7:n isoon rangaistukseen ja pelirangaistukseen ja A5 pieneen rangaistukseen sekä B8:n rangaistuksiin sovelletaan *samanaikaisten rangaistusten* -sääntöä)
 - A7, B8 ja B9 poistetaan ottelusta
 - B9:n sijaisena olevan kenttäpelaajan täytyy kärsiä viiden minuutin rangaistus
 - B9:n sijaisena oleva kenttäpelaaja palaa jälle ajassa 8:00

- | | | | |
|---------------------|------|------------------|------|
| 6. A-joukkue | | B-joukkue | |
| A7 2 + 2 min | 4:00 | | |
| A9 5 min + PR | 5:00 | B4 5 min + PR | 5:00 |
| A8 2 min | 5:10 | B3 2 min | 5:10 |
| A4 2 min | 5:10 | B7 2 min | 5:10 |
- Ajassa 5:00 ottelua jatketaan miehityksellä 4 (A) – 5 (B) (A9:n ja B4:n isoihin rangaistuksiin ja pelirangaistuksiin sovelletaan *samanaikaisten rangaistusten* -sääntöä)
 - Ajassa 5:10 ottelua jatketaan edelleen miehityksellä 4 (A) – 5 (B) (kaikkiin neljään pieneen rangaistukseen sovelletaan *samanaikaisten rangaistusten* -sääntöä)
 - Joukkueiden ei tarvitse laittaa sijaiskärsijää rangaistusaitioon, koska A9 ja B4 poistetaan ottelusta ja heidän rangaistuksiin sovelletaan *samanaikaisten rangaistusten* -sääntöä

- | | | | |
|---------------------|------|-------------------|------|
| 7. A-joukkue | | B-joukkue | |
| A3 2 + 5 min + PR | 3:00 | B8 2 + 5 min + PR | 3:00 |
- Ajassa 3:00 ottelua jatketaan miehityksellä 5 – 5 (kaikkiin rangaistuksiin sovelletaan *samanaikaisten rangaistusten* -sääntöä)
 - Joukkueiden ei tarvitse laittaa sijaiskärsijää rangaistusaitioon, koska A3 ja B8 poistetaan ottelusta ja heidän rangaistuksiin sovelletaan *samanaikaisten rangaistusten* -sääntöä

- | | | | |
|---------------------|------|------------------|------|
| 8. A-joukkue | | B-joukkue | |
| A3 2 min | 3:00 | B8 2 min | 3:00 |
| A7 5 min + PR | 3:00 | B9 5 min + PR | 3:00 |
- Ajassa 3:00 ottelua jatketaan miehityksellä 5 – 5 (kaikkiin rangaistuksiin sovelletaan *samanaikaisten rangaistusten* -sääntöä)
 - Joukkueiden ei tarvitse laittaa sijaiskärsijää rangaistusaitioon, koska A7 ja B9 poistetaan ottelusta ja heidän rangaistuksiin sovelletaan *samanaikaisten rangaistusten* -sääntöä

9. A-joukkue		B-joukkue	
A6 5 min + PR	3:00	B11 2 min	3:00
A9 2 min	3:00		

- Ajassa 3:00 ottelua jatketaan miehityksellä 4 (A) – 5 (B) (A9:n ja B11:n pieniin rangaistuksiin sovelletaan *samanaikaisten rangaistusten* -sääntöä)
- A6 poistetaan ottelusta ja A-joukkueen täytyy laittaa kenttäpelaaja sijaiseksi kärsimään viiden minuutin rangaistusta

SAMANAIKAISET ISOJA RANGAISTUKSET JA OTTELURANGAISTUKSET

1. A-joukkue		B-joukkue	
A6 5 min + PR	3:00	B7 OR	3:00

- Ajassa 3:00 ottelua jatketaan miehityksellä 5 – 5 eikä kenttäpelaajia tarvita sijaisiksi rangaistusaitioon

2. A-joukkue		B-joukkue	
A6 OR	3:00	B7 OR	3:00

- Ajassa 3:00 ottelua jatketaan miehityksellä 5 – 5 eikä kenttäpelaajia tarvita sijaisiksi rangaistusaitioon

RANGAISTUKSEN SIIRTYVÄ ALKAMISAIKA

1. A-joukkue		B-joukkue
A6 2 + 2 + 10 min	13:00	
A6 2 min	20:00	
	(erän päätyttyä)	

- Erän päätyttyä tuomittu pieni rangaistus alkaa seuraavan erän alussa ja ottelua jatketaan miehityksellä 4 (A) – 5 (B)
- Käytösrajaus käynnistyy uudelleen ajassa 22:00 pienen rangaistuksen päätyttyä
- A6 palaa jälle 29:00:n jälkeen ensimmäisellä pelikatolla
- A-joukkueen on laitettava rangaistusaitioon sijaiseksi kenttäpelaaja kärsimään erän alussa pientä rangaistusta ja sijainen voi palata jälle ajassa 22:00

2. A-joukkue	B-joukkue
Seuraavat rangaistukset määrätään A-joukkueelle pelikatolla:	

A4 2 min
 A5 2 min
 A6 2 + 2 min
 A7 5 min + PR

- A7 poistetaan ottelusta
- A7:n iso rangaistus kärsitään viimeisenä (sijainen kärsii)
- Muiden rangaistusten kärsimisjärjestys on vapaasti joukkueen kapteenin valittavissa, vaikka yksi rangaistuksista on kaksinkertainen pieni rangaistus

3. A-joukkue		B-joukkue	
A6 2 min	3:00	B7 2 + 2 min	3:00
		B7 2 min	3:30
		(ollessaan rangaistusaitiossa)	

- Ajassa 3:00 ottelua jatketaan miehityksellä 5 (A) – 4 (B)
- B-joukkueen täytyy laittaa kenttäpelaaja sijaiseksi kärsimään B7:n toinen pieni rangaistus
- Ajassa 3:30 ottelua jatketaan miehityksellä 5 (A) – 4 (B) (B7:n sijainen kärsii myös B7:n uuden rangaistuksen edellisen päätyttyä)
- B7:n sijainen kärsii 4 minuuttia ja voi palata jälle ajassa 7:00
- Jos A-joukkue ei tee maalia, niin ottelua jatketaan miehityksellä 5 (A) – 4 (B) aina 7:00 asti
- B7 kärsii kaikki kolme rangaistustaan (6 minuuttia) ja voi palata palaa jälle 9:00:n jälkeen ensimmäisellä pelikatolla

4. A-joukkue		B-joukkue
A7 2 + 2 min	3:00	
A8 2 min	3:00	
A9 2 min (JR)	3:00	

- Ajassa 3:00 ottelua jatketaan miehityksellä 3 (A) – 5 (B)
- Ajassa 3:00 A8:n ja A9:n pienet rangaistukset kärsitään (rangaistuskelloon)
- Ajassa 5:00 A7 aloittaa kahden pienen rangaistuksensa kärsimisen
- Ajassa 5:00 ottelua jatketaan miehityksellä 4 (A) – 5 (B)
- Ajassa 5:00 joko A8 tai A9 palaa jälle (kapteenin valinta)

5. A-joukkue		B-joukkue
A6 5 min + PR	3:00	
A8 (A6:n sijainen) 2 min	3:30	(ollessaan rangaistusaitiossa)
A8 (A6:n sijainen) 10 min	4:00	(ollessaan rangaistusaitiossa)

- A6 poistetaan ottelusta ja A-joukkueen täytyy laittaa kenttäpelaaja sijaiseksi kärsimään viiden minuutin rangaistusta (valittu A8)
- Ajassa 3:00 ottelua jatketaan miehityksellä 4 (A) – 5 (B)
- Ajassa 3:30 A8:lle tuomitaan pieni rangaistus (ollessaan rangaistusaitiossa) ja ottelua jatketaan miehityksellä 4 (A) – 5 (B)
- A8:n pieni rangaistus (siirretty rangaistus) käynnistyy ajassa 8.00 ison rangaistuksen päätyttyä
- Ajassa 4:00 A8:lle tuomitaan käytösraha (ollessaan rangaistusaitiossa) ja ottelua jatketaan edelleen miehityksellä 4 (A) – 5 (B)
- Ajassa 4:00 A-joukkueen on laitettava kenttäpelaaja sijaiseksi kärsimään A8:n pientä rangaistusta (tuomittu ajassa 3:30)
- A8:n käytösraha käynnistyy ajassa 10:00 pienen rangaistuksen päätyttyä
- Ajassa 10:00 peliä jatketaan miehityksellä 5 – 5, jos lisärangaistuksia ei tuomita eikä B-joukkue tee maalia ison rangaistuksen päätyttyä

MAALIVAHDIN RANGAISTUKSET**1. A-joukkue** **B-joukkue**

A1 (maalivahti)		
2 + 10 min		3:00
A1 (maalivahti)		
2 + 10 min		3:30
(pöytäkirjaan 2+PR)		

- Ajassa 3:00 A-joukkueen on laitettava kaksi pelin katkaisuhetkellä jäällä ollutta kenttäpelaajaa kärsimään maalivahdin rangaistuksia; toinen pelaaja kärsii 2 minuuttia ja toinen 12 minuuttia
- Ajassa 3:30 A-joukkueen on laitettava yksi pelin katkaisuhetkellä jäällä ollut kenttäpelaaja kärsimään maalivahdin toista pientä rangaistusta
- Koska A1:lle tuomitaan toisesta käytösrankaistuksesta automaattinen pelirangaistus, voi ajassa 3:00 tuomitun 2 + 10 min rangaistuksen sijaiskärsijä poistua rangaistusaitiosta
- Ajassa 3:30 peliä jatketaan miehityksellä 3 (A) – 5 (B)
- A1:n toisen pienen rangaistuksen kärsiminen alkaa ajassa 3:30
- Ensimmäisen pienen rangaistuksen sijaiskärsijä palaa peliin ajassa 5:00 (jos B-joukkue ei tee maalia)

2. A-joukkue **B-joukkue**

A1 (maalivahti)	2 min	3:00
A1 (maalivahti)	2 min	3:30

- Ajassa 3:00 peliä jatketaan miehityksellä 4 (A) – 5 (B)
- Ajassa 3:00 A-joukkueen on laitettava yksi pelin katkaisuhetkellä jäällä ollut kenttäpelaaja kärsimään ensimmäistä pientä rangaistusta
- Ajassa 3:30 A-joukkueen on laitettava toinen pelin katkaisuhetkellä jäällä ollut kenttäpelaaja kärsimään maalivahdin toista pientä rangaistusta
- Ajassa 3:30 peliä jatketaan miehityksellä 3 (A) – 5 (B)
- Ensimmäisen pienen rangaistuksen sijaiskärsijä palaa peliin ajassa 5:00 (jos B-joukkue ei tee maalia)

3. A-joukkue **B-joukkue**

A1 (maalivahti)	2 min	3:00
A1 (maalivahti)	10 min	3:30

- Ajassa 3:00 peliä jatketaan miehityksellä 4 (A) – 5 (B)
- Ajassa 3:00 A-joukkueen on laitettava yksi pelin katkaisuhetkellä jäällä ollut kenttäpelaaja kärsimään pientä rangaistusta
- Ajassa 3:30 A-joukkueen on laitettava toinen pelin katkaisuhetkellä jäällä ollut kenttäpelaaja kärsimään maalivahdin käytösrankaistusta
- Ajassa 3:30 peliä jatketaan miehityksellä 4 (A) – 5 (B)
- Käytösrankaistus käynnistyy ajassa 3:30
- Pienen rangaistuksen sijaiskärsijä palaa peliin ajassa 5:00 (jos B-joukkue ei tee maalia)
- Käytösrankaistusta kärsivä sijainen palaa peliin ensimmäisellä pelikatolla 13:30 jälkeen

4. A-joukkue

A1 (maalivahti) 10 min
A1 (maalivahti) 2 min

B-joukkue

3:00
3:30

- Ajassa 3:00 peliä jatketaan miehityksellä 5 – 5
- A-joukkueen on laitettava yksi pelin katkaisuhetkellä jäällä ollut kenttäpelaaja kärsimään maalivahdin käytösrangaistusta
- Ajassa 3:30 A-joukkueen on laitettava toinen pelin katkaisuhetkellä jäällä ollut kenttäpelaaja kärsimään maalivahdin pientä rangaistusta
- Ajassa 3:30 peliä jatketaan miehityksellä 4 (A) – 5 (B)
- Pieni rangaistus alkaa 3:30
- Pienen rangaistuksen sijaiskärsijä palaa peliin ajassa 5:30 (jos B-joukkue ei tee maalia)
- Käytösrangaistusta kärsivä sijainen palaa peliin ensimmäisellä pelikatolla 13:00 jälkeen

TUOMARIN KÄSIMERKIT

PÄÄTUOMARIN KÄSIMERKIT



SÄÄNTÖ 61 – AIKALISÄ

Muodostetaan molemmilla kämmenillä T-kirjain rinnan edessä.



SÄÄNTÖ 74 – KÄSISYÖTTÖ

Alas lasketulla kädellä avoimen kämmenen eteenpäin suuntautuva liike vartalon sivulla.



SÄÄNTÖ 84 i – HYÖKKÄÄVÄ PELAAJA MAALIALUEELLA

Rinnan korkeudella olevalla kädellä tehdään puolikaaren muotoinen liike jään tason suuntaisesti kuvaten maalialuetta. Tämän jälkeen toinen käsi ojennetaan kohti puolueetonta aluetta.



SÄÄNTÖ 92 – PELAAJIEN VAIHDON KÄSIMERKKI

Päätuomari antaa vierasjoukkueelle viisi (5) sekuntia aikaa pelaajien vaihtamiseen. Viiden sekunnin kuluttua päätuomari nostaa kätensä sen merkiksi, ettei vierasjoukkue enää saa vaihtaa pelaajia ja kotijoukkueella on viisi sekuntia aikaa pelaajien vaihtamiseen.

**SÄÄNTÖ 94 – MAALI TEHTY**

Yhdellä kädellä osoitus maalia kohti, jotta ilmoitetaan kiekon menneen maaliin.

**SÄÄNNÖT 107 JA 109 –
KÄYTÖSRANGAISTUS JA
PELIRANGAISTUS**

Yhtäaikainen käsillä lyönti lantiolle.

**SÄÄNTÖ 110 – OTTELURANGAISTUS**

Kämmenellä taputus päälakeen.

**SÄÄNTÖ 114 – SIIRRETTY RANGAISTUS**

Pillitön käsi kohotetaan suoraan ylös pään yläpuolelle. On sallittua ensin osoittaa rikkeen tehnyttä pelaajaa kerran ja tämän jälkeen kohottaa käsi suoraan ylös pään yläpuolelle.



SÄÄNTÖ 119 – LAITATAKLAUS

Lyödään nyrkillä toisen käden avoimeen kämmeneen kerran rinnan korkeudella.



SÄÄNTÖ 121 – MAILAN PÄÄLLÄ LYÖNTI

Kyynärvarren liike paikallaan olevan käden alle rinnan korkeudella. Ylemmän käden kämmen on avoin ja alempi käsi on nyrkissä.



SÄÄNTÖ 122 – RYNTÄYS

Nyrkkiin puristettuja käsiä pyöritetään toistensa ympäri rinnan korkeudella.



SÄÄNTÖ 123 – SELÄSTÄ TAKLAUS

Rinnasta täysin ulospäin suunnattu molempien käsien yhtäaikainen liike hartioiden tasolla, jolloin kämmenet ovat avoimina ja vartalosta ulospäin avautuvina.



SÄÄNTÖ 124 – PÄÄHÄN KOHDISTUVAN TAKLAUKSEN KÄSIMERKKI

Kämmenpohjalla taputus pään sivulle.



SÄÄNTÖ 125 – LEIKKAUS

Jommallakummalla kädellä lyödään polvitaiteeseen takaapäin samalla pitäen molemmat luistimet jäässä.



SÄÄNTÖ 127 – POIKITTAINEN MAILA

Rinnasta noin puoli metriä ulospäin ja takaisinpäin suunnattu molempien käsien yhtäaikainen liike kämmenet nyrkissä pitäen.



SÄÄNTÖ 139 – KYYNÄRPÄÄTAKLAUS

Kämmenten taputus toisen käden kyynärpäähän.

**SÄÄNTÖ 135 JA SÄÄNTÖ 217 – PELIN VIIVYTTÄMINEN**

Asetetaan pillitön käsi, kämmen avoimena rinnan päälle ja ojennetaan käsi olkavarresta irti vartalosta.

**SÄÄNTÖ 143 – KORKEA MAILA**

Otsan korkeudella pään sivulla nyrkit päällekkäin yhteen.

**SÄÄNTÖ 144 – KIINNIPITÄMINEN**

Rinnan tasolla tartutaan toisen käden ranteeseen.



SÄÄNTÖ 145 – MAILASTA KIINNIPITÄMINEN

Kaksivaiheinen käsimerkki, jossa kiinnipitämisen käsimerkkiä seuraa tarttuminen kuvitteelliseen mailaan molemmiin käsiin.



SÄÄNTÖ 146 – KOUKKAUS

Ensin kädet suoriksi eteen nyrkit peräkkäin, sitten kiskaiseva liike kylkeä kohti.



SÄÄNNÖT 150-151 – ESTÄMINEN

Asetetaan kyynärvarret ristiin rinnalle kädet nyrkissä.



SÄÄNTÖ 152 – POLVITAKLAUS

Kämmenellä taputetaan jompaankumpaan polveen ja samalla pidetään molemmat luistimet jäässä.



SÄÄNTÖ 153 – MYÖHÄSTYNYT TAKLAUS

Kummankin nyrkin törmäys rinnan tasolla.



SÄÄNTÖ 158 – VÄKIVALTAISUUS

Nyrkkiin puristettu käsi työnnetään suoraan sivulle hartiatasolla.



SÄÄNTÖ 159 – HUITOMINEN

Toisen käden kämmensyrjällä ylhäältä tapahtuva hakkausliike toisen käden kynnärvarteen.



EI VIHELLETÄ

Kämmenet alaspäin osoitettuina tehdään hartiatasolla käsien pyyhkimisliike. Erotuomarin toimesta tehtynä se tarkoittaa, että kyseessä ei ollut maali, käsisyöttö tai kiekon pelaaminen korkealla mailalla. Linjatuomarin toimesta tehtynä se tarkoittaa, että kyseessä ei ollut pitkä ja joissakin tilanteissa ei paitsio.



SÄÄNTÖ 161 – KEIHÄSTYS

Molempien peräkkäin nyrkissä olevien käsien työntävä, alaviistoon suuntautuva liike vartalon edessä.



SÄÄNTÖ 167 – KAMPITUS

Jommallakummalla kädellä lyödään jalkaan edestä polvitaiteen alapuolelle samalla pitäen molemmat luistimet jäässä.



SÄÄNTÖ 170 – RANGAISTUSLAUKAUS

Nyrkissä olevat kädet ristissä pään yläpuolella.

PÄÄTUOMARIN KÄSIMERKIT (NAISET)



SÄÄNTÖ 169 – SÄÄNTÖJEN VASTAINEN TAKLAUS (NAISET)

Pillitön käsi vastakkaisen rinnan yläpuolelle.

LINJATUOMARIN KÄSIMERKIT



SÄÄNTÖ 65 – PITKÄ

Takalinjatuomari (tai tuomari kahden erotuomarin järjestelmässä) ilmoittaa mahdollisesta pitkästä kohottamalla toisen kätensä suoraan ylös pään yläpuolelle. Käsi on pidettävä suorana ylhäällä niin kauan, kunnes etulinjatuomari tai erotuomari joko viheltää pilliinsä tuomitessaan pitkän tai tehdessään ”ei vihelletä”-merkin (wash out). Heti kun peli on katkaistu pitkän takia takalinjatuomari (tai tuomari) asettaa käsivartensa ristiin rinnan eteen ja sitten osoittaa tarpeen vaatiessa sitä päätyalueen aloituspistettä, josta seuraava aloitus suoritetaan ja luistelee kyseiselle pisteelle.



SÄÄNTÖ 78 – PAITSIOVIHELLYS

Linjatuomari (tai tuomari kahden erotuomarin järjestelmässä) ensin viheltää pilliinsä ja sitten osoittaa pillittömällä kädellään suoraan siniviivan suuntaisesti.



SÄÄNTÖ 82 – SIIRRETTY PAITSIOVIHELLYS

Pillitön käsi kohotetaan suoraan ylös pään yläpuolelle. Paitsiotilanteen rauettua linjatuomari laskee kätensä alas sivulleen.



SÄÄNTÖ 166 – LIIAN MONTA PELAAJAA JÄÄLLÄ

Näytetään kuutta sormea (toinen käsi
avoimena) rinnan edessä.

HAKEMISTO

AIKALISÄ JA MAALIVAHTI	110
ALIVOIMALLA PELAAMINEN	67
ALOITUKSEN SUORITUSTAPA	41
ALOITUKSET / MAALIVAHTI	109
ALOITUKSET PAITSION JÄLKEEN	53
ALOITUSPAIKAN MÄÄRITTÄMINEN / HYÖKKÄYSALUE	40
ALOITUSPAIKAN MÄÄRITTÄMINEN / KESKIPISTE	40
ALOITUSPAIKAN MÄÄRITTÄMINEN / LOUKKAANTUMINEN	39
ALOITUSPAIKAN MÄÄRITTÄMINEN / PUOLUSTUSALUE	39
ALOITUSPAIKAN MÄÄRITTÄMINEN / RANGAISTUKSIA TUOMITTU	38
ALOITUSPAIKAN MÄÄRITTÄMINEN / YLEISTÄ	38
ASIAANKUULUVA ELIN JA KURINPITO	14
DOPING	14
EDUSTUSKELVOTON PELAAJA OTTELUSSA	27
EI PAITSIOASEMA	54
EPÄURHEILIJAMAINEN KÄYTÖS	93
ESINEET JÄÄLLÄ	19
ESTÄMINEN	86
FLUORESOIVA MATERIAALI	31
HANSKAT / KÄSINEET	31
HIUKSISTA, KYPÄRÄSTÄ TAI KASVOSUOJUKSESTA VETÄMINEN	89
HOUSUT / MAALIVAHTI	106
HUITOMINEN	90
JALKAPYYHKÄISY	90
JATKOERÄ	43
JOUKKUEAIKALISÄ	42
JOUKKUEEN KOKOONPANO	27
JOUKKUEEN TOIMIHENKILÖ TULEE JÄÄLLE	91
JOUKKUEEN TOIMIHENKILÖT	28
JOUKKUEEN TOIMIHENKILÖT JA TEKNOLOGIA	28
JOUKKUERANGAISTUS	75
JÄÄKIEKKOMAALI	26
JÄÄPINTA / PELIKUNTOINEN JÄÄ	18
KAMPITUS	93
KANSAINVÄLINEN JÄÄKIEKKOLIITTO (IIHF) TOIMII HALLINTOELIMENÄ	13
KAPTEENI JA VARAKAPTEENIT	29
KASVOSUOJUS / MAALIVAHTI	105
KASVOSUOJUS JA HAMMASSUOJA	30
KATSOJEN AIHEUTTUMAT HÄIRIÖT	45
KAULASUOJUS / KENTTÄPELAAJA	32
KAULASUOJUS / MAALIVAHTI	106, 108
KEIHÄSTYS	91
KENTTÄPELAAJAN MAILAN MITTAUS / VOITTOMAALIKILPAILU	35
KENTTÄPÄÄTYJEN VAIHTAMINEN	38
KENTÄN LAIDAT	21
KENTÄN MERKINNÄT / ALOITUSYMPYRÄT JA -PISTEET	23
KENTÄN MERKINNÄT / ALUEET	22
KENTÄN MERKINNÄT / ERITYISALUEET	24
KENTÄN VAKIOMITAT	19
KESKIVIIVAN YLITYS / MAALIVAHTI	111
KIEKKO	37
KIEKKO KOSKETTAÄ TUOMARIA	49
KIEKKO LAIDAN PÄÄLLÄ	48
KIEKKO MAALIVERKOLLA	48

KIEKKO NÄKYMÄTTÖMISSÄ.....	49
KIEKKO PELIALUEEN ULKOPUOLELLA	47
KIEKKO PELISSÄ.....	37
KIEKKO ULOS MAALIVERKON KAUTTA.....	49
KIEKON HEITTÄMINEN ETEENPÄIN / MAALIVAHTI.....	108
KIEKON OSUMINEN SUOJAVERKKOON.....	48
KIEKON PELAAMINEN KORKEALLA MAILALLA MAALIIN.....	51
KIEKON PELAAMINEN KORKEALLA MAILLALLA / PELITILANNE.....	50
KIEKON PELAAMINEN KÄDELLÄ.....	49
KIEKON PUDOTTAMINEN MAALIVERKOLLE / MAALIVAHTI	114
KIEKON SULKEMINEN KÄTEEN.....	79
KIEKON SULKEMINEN MAALIALUEELLA / MAALIVAHTI	114
KIEKON SULKEMINEN MAALIALUEEN ULKOPUOLELLA / MAALIVAHTI	114
KIELTÄYTYMINEN ALOITTAMISESTA	89
KIINNIPITÄMINEN	84
KILPIKÄSINE / MAALIVAHTI	105
KORKEA MAILA.....	84
KOUKKAUS	85
KYPÄRÄ.....	31
KYYNÄRPÄÄSUOJAT	30
KYYNÄRPÄÄTAKLAUS	83
LAITATAKLAUS.....	76
LEIKKAUS.....	78
LIIAN MONTA PELAAJAA JÄÄLLÄ.....	92
LIIAN MONTA PELAAJAA JÄÄLLÄ / MAALIVAHTI.....	115
LOUKKAANTUNUT KENTTÄPELAAJA	56
LOUKKAANTUNUT PELAAJA KIELTÄYTYY POISTUMASTA JÄÄLTÄ.....	86
LOUKKAANTUNUT TUOMARI	57
LUISTIMET / KENTTÄPELAAJA.....	32
LUISTIMET / MAALIVAHTI.....	107
LUOVUTETUT OTTELUT	27
LUVATON MENO VASTUSTAJAN PELAAJAPENKILLE	58
LÄMMITTELYJAKSO	37
MAALIALUEEN VAIKUTUS MAALINTEKOON.....	62
MAALIN HYLKÄÄMINEN / MAALI POIS PAIKALTAAN.....	64
MAALIN HYLKÄÄMINEN / PELITILANNE	63
MAALINEDUSTAN TÄYTTÄMINEN / MAALIVAHTI	115
MAALINTEKO	61
MAALINTEKO LUISTIMELLA.....	63
MAALIVAHDIN ESTÄMINEN	87
MAALIVAHDIN LÄMMITTELY.....	103
MAALIVAHDIN RANGAISTUKSET / KUVAUS.....	111
MAALIVAHDIN RANGAISTUKSET / YLEISTÄ.....	110
MAALIVAHDIN SUOJELU.....	103
MAALIVAHDIN VARUSTEET / YLEISTÄ	105
MAALIVAHTI JA MAALIALUE	103
MAALIVAHTI JA MAALIALUE / MAALI HYLÄTÄÄN.....	104
MAALIVAHTI JA MAALIALUE / MAALI HYVÄKSYTÄÄN	104
MAALIVAHTI KAPTEENINA TAI VARAKAPTEENINA	103
MAALIVAHTIEN VAIHTO	108
MAILA / KENTTÄPELAAJA	32
MAILA / MAALIVAHTI	107
MAILAN PÄÄLLÄ LYÖNTI.....	77
MAILAN TAI ESINEEN HEITTÄMINEN	91
MAILASTA KIINNIPITÄMINEN.....	84
MITEN OTTELU PELATAAN.....	36
MYÖHÄSTYNYT TAKLAUS.....	88

OTTELUN KESTO	36
OVET	22
PAITSIO.....	51
PAITSIOTILANTEET	52
PELAAJA JÄÄLLÄ / PELAAJA POISSA JÄÄLTÄ	58
PELAAJAN EDUSTUSKELPOISUUS / IKÄ.....	14
PELAAJAN VARUSTEEN MITTAUS.....	34
PELAAJAPENKIT	18
PELAAJAPENKKI PÄÄTYALUEEN PUOLELLA / PAITSIO.....	58
PELAAJAT JÄÄLLÄ PELIN KÄYDESSÄ	29
PELAAJIEN VAIHTAMINEN PELIKATKOLLA.....	58
PELAAJIEN VAIHTAMINEN PELITILANTEEN AIKANA.....	58
PELAAJIEN VAIHTAMINEN PITKÄN YHTEYDESSÄ	59
PELAAMINEN ILMAN KYPÄRÄÄ.....	89
PELIASUISET PELAAJAT	28
PELIASUT / KENTTÄPELAAJA	33
PELIASUT / MAALIVAHTI.....	108
PELIKELLO.....	36
PELIN VIIVYTTÄMINEN.....	80
PELIN VIIVYTTÄMINEN / KIEKON LAUKAISEMINEN TAI HEITTÄMINEN PELIALUEEN ULKOPUOLELLE	81
PELIN VIIVYTTÄMINEN / KIEKON PEITTÄMINEN.....	81
PELIN VIIVYTTÄMINEN / KIEKON TARPEETON SULKEMINEN.....	81
PELIN VIIVYTTÄMINEN / LIIAN MYÖHÄINEN ALOITUSKENTÄLLINEN	81
PELIN VIIVYTTÄMINEN / MAALIN JUHLINTA.....	81
PELIN VIIVYTTÄMINEN / MAALIN SIIRTÄMINEN.....	80
PELIN VIIVYTTÄMINEN / MAALIVAHTI.....	112
PELIN VIIVYTTÄMINEN / MAALIVAHTI – KASVOSUOJUKSEN POISTAMINEN.....	113
PELIN VIIVYTTÄMINEN / MAALIVAHTI – KIEKON LAUKAISEMINEN TAI HEITTÄMINEN PELIALUEEN ULKOPUOLELLE	114
PELIN VIIVYTTÄMINEN / MAALIVAHTI – KIEKON SULKEMINEN LAITAA VASTEN	112
PELIN VIIVYTTÄMINEN / MAALIVAHTI – MAALIN SIIRTÄMINEN	112
PELIN VIIVYTTÄMINEN / MAALIVAHTI – PELAAJAPENKILLE MENO PELIKATKOLLA ..	113
PELIN VIIVYTTÄMINEN / MAALIVAHTI – VARUSTEEN SÄÄTÄMINEN	112
PELIN VIIVYTTÄMINEN / PELAAJIEN VAIHTO PITKÄN JÄLKEEN	82
PELIN VIIVYTTÄMINEN / RIKE ALOITUSTAPAHTUMASSA	82
PELIN VIIVYTTÄMINEN / VARUSTEIDEN KORJAAMINEN	80
PELIPAITA / MAALIVAHTI	107
PELITILANNE / KIEKKO OSUU MAALIVAHDIN KASVOSUOJUKSEEN	108
PELITILANTEEN KÄYNNISTYMINEN	38
PIENEN RANGAISTUKSEN JA ISON RANGAISTUKSEN KESTO.....	67
PILKKAAMINEN.....	91
PITKÄ / HYBRIDI	45
PITKÄ / OHJEET.....	46
PITKÄ JA MAALIVAHTI	109
POIKITTAINEN MAILA.....	79
POISTUMINEN MAALIALUEELTA PELAAJIEN YHTEENOTON AIKANA / MAALIVAHTI ..	115
POLVISUOJUS / MAALIVAHTI	106
POLVITAKLAUS	88
POTKU.....	88
PUREMINEN.....	75
PÄÄLLÄ ISKEMINEN	84
PÄÄN TAI NISKAN ALUEELLE KOHDISTUVA TAKLAUS.....	78
RANGAISTUKSEN JATKOAJALLA	73
RANGAISTUKSET PELIKELLOSSA.....	66
RANGAISTUSAITIOT	19

RANGAISTUSLAUKAUKSEN TUOMITSEMINEN / ESTÄMINEN TAI ESINEIDEN HEITTÄMINEN	97
RANGAISTUSLAUKAUKSEN TUOMITSEMINEN / KENTTÄPELAAJA SULKEE KIEKON	98
RANGAISTUSLAUKAUKSEN TUOMITSEMINEN / LÄPIAJO	96
RANGAISTUSLAUKAUKSEN TUOMITSEMINEN / PELAAJA SIIRTÄÄ MAALIN	98
RANGAISTUSLAUKAUKSEN TUOMITSEMINEN / VARSINAISEN PELIAJAN KAKSI VIIMEISTÄ MINUUTTIA / MILLOIN TAHANSA JATKOAJALLA	97
RANGAISTUSLAUKAUS / MAALIVAHDIN TEKEMÄT RIKKEET	116
RANGAISTUSLAUKAUS JA VOITTOMAALIKILPAILU OTTELUN OSANA	96
RANGAISTUSTEN KESTO	67
RANGAISTUSTEN KESTO / ISO RANGAISTUS	68
RANGAISTUSTEN KESTO / KÄYTÖSRANGAISTUS	68
RANGAISTUSTEN KESTO / OTTELURANGAISTUS	69
RANGAISTUSTEN KESTO / PELIRANGAISTUS	69
RANGAISTUSTEN KESTO / PIENI JA ISO RANGAISTUS	68
RANGAISTUSTEN KESTO / PIENI RANGAISTUS JA KÄYTÖSRANGAISTUS	68
RANGAISTUSTEN SEURAAMUKSET	66
RANGAISTUSTEN SIIRRETTY ALKAMISAIKA	71
RANGAISTUSTEN TUOMITSEMINEN	66
RANGAISTUSTILANTEET	69
RANGASITUSAITION LIITTYVÄT RIKKEET / ENNENAIKAINEN LÄHTÖ RANGAISTUSAITIOSTA / VIRHEELLINEN PÄÄSY	88
RIKKOUTUNUT MAILA / MAALIVAHTI	111
RIKKOUTUNUT MAILA / PELAAMINEN – KORVAAMINEN	76
RINTA- JA KÄSIVARSISUOJUS / MAALIVAHTI	105
RYNTÄYS	77
SAMANAIKAiset RANGAISTUKSET	70
SELÄSTÄ TAKLAUS	77
SIIRRETTY PAITSIOTILANNE	55
SIIRRETTY PAITSIOTILANNE / HYBRIDIPITKÄ	56
SIIRRETTY RANGAISTUS – KIEKON HALLINTA & MAALIT	71
SOPIMATON KÄYTÖS TUOMARISTOA KOHTAAN	74
SUKELTAMINEN TAI RIKKEEN TEHOSTAMINEN	82
SUKUPUOLTEN OSALLISTUMINEN	14
SUOJALASI	21
SUOJALASI / RIKKOUTUNUT	51
SUOJAVERKKO	22
SYLKEMINEN	91
SÄÄNTÖJEN VASTAINEN MAILA – MAILAN MITTAUS	85
SÄÄNTÖJEN VASTAINEN TAKLAUS (NAISET)	94
SÄÄNTÖJEN VASTAINEN VAIHTO / MAALIVAHTI	109
SÄÄRISUOJAT	32
SÄÄRISUOJAT / MAALIVAHTI	106
TAHALLINEN PAITSIO	56
TAPPELU	83
TAPPELU / MAALIVAHTI	114
TEIPPI	33
TEKNISET AIKALISÄT	42
TERMISTÖ	15
TOIMINTA RANGAISTUSLAUKAUKSESSA / ERITYISTILANTEET	100
TOIMINTA RANGAISTUSLAUKAUKSESSA / LAUKAUKSEN SUORITUS	99
TOIMINTA RANGAISTUSLAUKAUKSESSA / YLEISTÄ	98
TOIMINTATAPA PELAAJIEN VAIHTAMISESSA	59
TUOMARISTO	14
TUOMITUT MAALIT	102
TUOMITUT MAALIT / MAALIN EDUSTAN TÄYTTÄMINEN	102
TUOMITUT MAALIT / MAALIVAHDIN TEKEMÄT RIKKEET	116

VAARALLINEN VARUSTE.....	30
VAARALLINEN VARUSTE / MAALIVAHTI.....	112
VAARALLINEN VARUSTE / VARUSTEEN VAARALLINEN KÄYTTÄMINEN.....	79
VIDEOMAALITUOMARIN KÄYTTÄMINEN MAALIN MÄÄRITTÄMISESSÄ.....	65
VIHELLYS.....	37
VIRHEELLISET ALOITUKSET.....	42
VOITTOMAALIKILPAILU.....	43
VÄKIVALTAISUUS.....	90
YHTEENOTTO KATSOJIEN KANSSA.....	83

